

F I A T D U C A T O



N O T I C E D' E N T R E T I E N

Cher Client,

Nous vous remercions d'avoir préféré Fiat et vous félicitons d'avoir choisi un Fiat Ducato.

Nous avons mis au point cette notice pour que vous puissiez connaître votre véhicule dans les moindres détails et profiter pleinement de toutes ses qualités.

Nous vous recommandons de bien vouloir la lire avant de prendre pour la première fois le volant. La notice renferme une foule de renseignements, prescriptions et conseils importants pour l'utilisation du véhicule qui vous aideront à profiter à fond des qualités techniques de votre Fiat Ducato.

Il est recommandé de lire attentivement les instructions au bas de la page, précédées par les symboles:



pour la sécurité des personnes;



pour l'intégrité du véhicule;



pour la protection de l'environnement.

Dans le Carnet de Garantie ci-joint vous trouverez également les Services offerts par Fiat à ses Clients:

- le Certificat de garantie comportant les délais et les conditions d'application de la garantie
- la gamme des services complémentaires réservés aux Clients Fiat.

Alors, bonne lecture et bonne route!

Cette notice contient la description de toutes les versions du Fiat Ducato, et par conséquent il faut considérer uniquement les informations correspondant à l'équipement, motorisation et version que vous avez acheté.

A LIRE ABSOLUMENT!

RAVITAILLEMENT EN CARBURANT





Ravitainer le véhicule uniquement avec du gazole pour traction automobile conforme à la spécification européenne EN590.

L'emploi d'autres produits ou mélanges peut endommager irréparablement le moteur et provoquer l'échéance de la garantie pour dommages causés.

DEMARRAGE DU MOTEUR



S'assurer que le frein à main est bien serré; placer le levier de sélection des vitesses au point mort; appuyer à fond sur la pédale d'embrayage, sans appuyer sur l'accélérateur, puis tourner la clé de contact sur MAR et attendre l'extinction des témoins  et ; tourner la clé de contact sur AVV et la relâcher dès que le moteur commence à tourner.

STATIONNEMENT SUR MATERIEL INFLAMMABLE



Pendant le fonctionnement le pot catalytique développe des températures élevées. Par conséquent, ne pas garer le véhicule sur l'herbe, les feuilles mortes, les aiguilles de pin ou d'autres matériels inflammables: danger d'incendie.

RESPECT DE L'ENVIRONNEMENT



Le véhicule est équipé d'un système permettant un diagnostic continu des composants liés aux émissions pour garantir un meilleur respect de l'environnement.

APPAREILS ELECTRIQUES ACCESSOIRES

Si après l'achat du véhicule vous souhaitez installer des accessoires nécessitant une alimentation électrique (entraînant le risque de décharger progressivement la batterie), adressez-vous au Réseau Après-vente Fiat qui en calculera l'absorption électrique globale et vérifiera si le circuit du véhicule est en mesure de fournir la charge demandée.

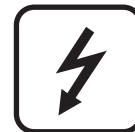

CODE card

Il faut la garder en lieu sûr, pas dans le véhicule. Il est prudent de garder toujours sur soi le code électronique reporté sur la CODE card.



ENTRETIEN PROGRAMME

Un entretien correct permet de garder inaltérées dans le temps les performances du véhicule et ses caractéristiques de sécurité, de respect de l'environnement et ainsi que les coûts d'exercice réduits.



DANS LA NOTICE D'ENTRETIEN...



... vous trouverez des informations, des conseils et des notes importants pour l'emploi correct, la sécurité de conduite et le maintien dans le temps de votre véhicule. Prêtez attention particulièrement aux symboles  (sécurité des personnes)  (protection de l'environnement)  (intégrité du véhicule).



PLANCHE DE BORD ET COMMANDES

PLANCHE DE
BORD ET
COMMANDES

SECURITE

CONDUITE

TEMoins ET
SIGNALISATIONS

S'IL VOUS
ARRIVE

ENTRETIEN
DU VEHICULE

CARACTERISTIQUES
TECHNIQUES

INDEX
ALPHABETIQUE

PLANCHE DE BORD	5	CRUISE CONTROL	79
SYMBOLES	6	PLAFONNIERS	81
LE SYSTEME FIAT CODE	6	COMMANDES.....	82
LES CLES	8	INTERRUPTEUR BLOCAGE CARBURANT ET ALIMENTATION ELECTRIQUE.....	84
ALARME ELECTRONIQUE	13	EQUIPEMENTS INTERIEURS.....	85
DISPOSITIF DE DEMARRAGE	15	CHRONOTACHYGRAPHE.....	91
TABEAU DE BORD	16	PORTES	92
INSTRUMENTS DE BORD	17	LEVE-GLACES	97
AFFICHAGE DIGITAL	20	CAPOT MOTEUR	98
AFFICHAGE MULTIFONCTION	26	PORTE-BAGAGES/PORTE-SKIS	100
TRIP COMPUTER	35	PHARES	101
SIEGES	37	SYSTEME ABS	102
APPUI-TETE	43	SYSTEME ESP	103
VOLANT	44	SYSTEME EOBD	106
RETROVISEURS	45	CAPTEURS DE STATIONNEMENT	107
CHAUFFAGE ET VENTILATION	47	AUTORADIO	108
CLIMATISEUR MANUEL	51	ACCESSOIRES ACHETES PAR L'UTILISATEUR	109
CLIMATISEUR AUTOMATIQUE.....	55	RAVITAILLEMENT DU VEHICULE	110
RÉCHAUFFEUR SUPPLÉMENTAIRE	65	SAUVEGARDE DE L'ENVIRONNEMENT	112
RECHAUFFEUR SUPPLEMENTAIRE AUTONOME.....	66	PIEGE DES PARTICULES DPF	112
RECHAUFFEUR SUPPLEMENTAIRE ARRIERE.....	72		
CLIMATISEUR SUPPLEMENTAIRE ARRIERE.....	73		
FEUX EXTERIEURS	74		
NETTOYAGE DES VITRES	77		

PLANCHE DE BORD

La présence et la position des commandes, des instruments et des avertisseurs peuvent varier suivant les versions.

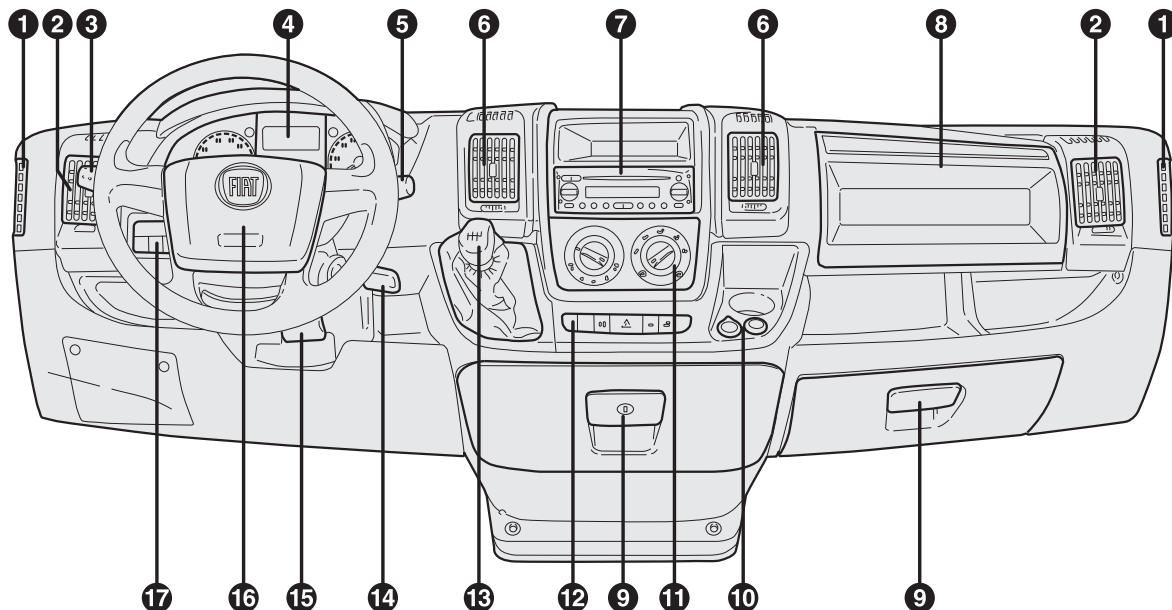

fig. 1

F0N0320m

1. Diffuseurs air latéraux fixes - 2. Diffuseurs air latéraux orientables - 3. Levier gauche: commande feux extérieurs - 4. Tableau de bord et témoins - 5. Levier droit: commandes essuie-glace, essuie-lunette, trip computer - 6. Diffuseurs air centraux orientables - 7. Auto-radio (si prévu) - 8. Boîte à gants/Air bag frontal côté passager (lorsqu'il est prévu) - 9. Boîte à gants - 10. Allume-cigares/prise 12V - 11. Commandes chauffage/ventilation/climatisation - 12. Commandes sur la planche - 13. Levier BV - 14. Dispositif de démarrage - 15. Levier réglage volant - 16. Air bag frontal côté conducteur - 17. Façade commandes: réglage assiette phares/affichage digital/affichage multifonction.

SYMBOLES

Sur certains composants de votre véhicule, ou à proximité de ceux-ci, sont appliquées des étiquettes spécifiques colorées, dont les symboles sont destinés à attirer votre attention sur les précautions importantes à prendre vis-à-vis du composant en question.

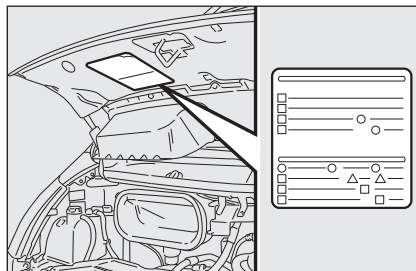

fig. 2

FON0002m

Une étiquette récapitulant **fig. 2** les explications des symboles est fixée sous le capot moteur.

LE SYSTEME FIAT CODE

C'est un système électronique pour le verrouillage du moteur permettant d'augmenter la protection contre les tentatives de vol du véhicule. Il s'active automatiquement lorsqu'on enlève la clé de contact du contacteur.

Dans chaque clé est contenu un dispositif électronique dont la fonction est de moduler le signal émis lors du démarrage par une antenne incorporée dans le contacteur. Le signal modulé constitue le "mot de passe", toujours différent à chaque démarrage, qui permet à la centrale de reconnaître la clé et autorise le démarrage.

FONCTIONNEMENT

Lors de chaque démarrage, en tournant la clé sur la position **MAR**, la centrale du système Fiat CODE envoie à la centrale de contrôle du moteur un code de reconnaissance pour en désactiver le blocage des fonctions.

L'envoi de ce code de reconnaissance se produit uniquement si la centrale du système Fiat CODE reconnaît le code qui lui a été transmis par la clé.



En tournant la clé sur **STOP**, le système Fiat CODE désactive les fonctions de la centrale de contrôle du moteur.

Si, lors du démarrage, le code n'a pas été reconnu correctement, sur le tableau de bord s'allume le témoin  en même temps que le message visualisé sur l'affichage (voir chapitre "Témoins et Signalisations").

Dans ce cas tourner la clé dans la position **STOP** et ensuite **MAR**; si le blocage persiste, essayer de nouveau également avec les autres clés fournies avec le véhicule. Si dans ce cas également, il n'est pas possible de lancer le moteur, s'adresser au Réseau Après-vente Fiat.

ATTENTION Chaque clé possède son propre code, qui doit être mémorisé par la centrale du système. Pour mémoriser les clés nouvelles, jusqu'à un maximum de 8, s'adresser au Réseau Après-vente Fiat.

Allumages du témoin pendant la marche

- Si le témoin  s'allume, cela signifie que le système est en train d'effectuer un autodiagnostic (par exemple à cause d'une perte de tension).
- Si le témoin  reste encore allumé, s'adresser au Réseau Après-vente Fiat.



Les chocs violents risquent d'endommager les éléments électroniques contenus dans la clé.

LES CLES

CODE CARD fig. 3

Avec le véhicule, sont fournies les clés en double exemplaire, est également remise la CODE card sur laquelle sont imprimés:

A le code électronique;

B le code mécanique des clés à communiquer au Réseau Après-vente Fiat pour obtenir un double des clés.

ATTENTION Afin de garantir le fonctionnement parfait des dispositifs électroniques à l'intérieur des clés, il faut éviter de les exposer directement aux rayons du soleil.

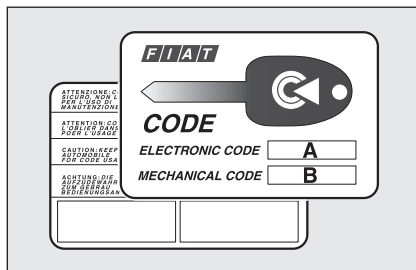

fig. 3

FON0003m



En cas de changement de propriétaire du véhicule, il est indispensable que le nouveau propriétaire entre en possession de toutes les clés et de la CODE card.

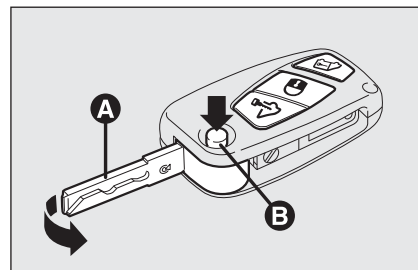

fig. 4

FON0004m

CLE AVEC TELECOMMANDE fig. 4

La tige métallique **A** disparaît dans la poignée et actionne:

- le dispositif de démarrage;
- la serrure de la porte;
- l'ouverture/la fermeture du bouchon du réservoir carburant.

Pour extraire la tige métallique, appuyer sur le bouton **B**.

Pour la réintroduire dans la poignée, procéder comme suit:

- garder enfoncé le bouton **B** et tourner la tige métallique **A**;
- relâcher le bouton **B** et tourner la tige métallique **A** jusqu'à entendre le déclic de blocage qui assure la fermeture correcte.



ATTENTION

Appuyer sur le bouton B uniquement lorsque la clé se trouve loin du corps, en particulier des yeux et d'objets qui peuvent se détériorer (par ex. les vêtements). Ne pas laisser la clé sans garde, pour éviter que quelqu'un, spécialement les enfants, ne puisse la manier et appuyer par inadvertance sur le bouton.

Le bouton  actionne le déverrouillage des portes avant.

Le bouton  actionne le verrouillage complet des portes.

Le bouton  actionne le déverrouillage des portes compartiment de chargement.

En effectuant le déverrouillage des portes, s'allument, pendant un temps établi, les lumières du plafonnier intérieur.

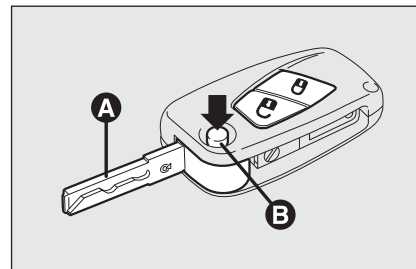





fig. 5

F0N0145m

Pour certaines versions est prévue une clé avec télécommande à 2 touches  e  fig. 5.

Le bouton  actionne le verrouillage de toutes les portes.

Le bouton  actionne le déverrouillage de toutes les portes.

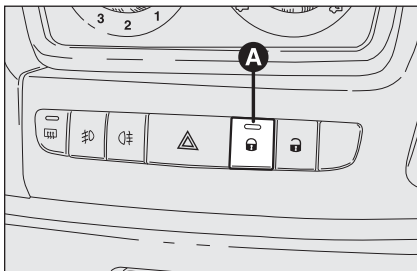

fig. 6

F0N0114m

Signalisations du voyant sur la planche

En effectuant le verrouillage des portes, le voyant **A-fig. 6** s'allume pendant environ 3 secondes, après quoi il commence à clignoter (fonction de dissuasion).

Si lors du verrouillage des portes, une ou plusieurs portes ou le hayon arrière ne sont pas correctement fermés, le voyant clignote rapidement en même temps que les indicateurs de direction.

Demande de télécommandes supplémentaires

Le système peut reconnaître jusqu'à 8 télécommandes. S'il s'avérait nécessaire demander une nouvelle télécommande, s'adresser au Réseau Après-vente Fiat en emmenant avec soi la CODE card, un document personnel d'identité et le documents d'identification de possession du véhicule.

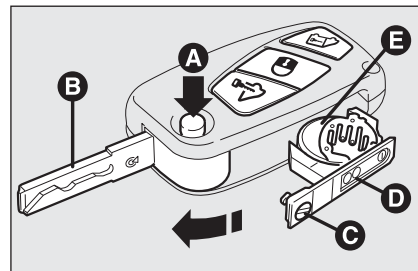



fig. 7

F0N0005m

Remplacement de la pile de la clé de la télécommande fig. 7

Pour remplacer la pile procéder ainsi:

- appuyer sur le bouton **A** et placer la tige métallique **B** en position d'ouverture;
- tourner la vis **C** sur  en se servant d'un tournevis à pointe fine;
- enlever le tiroir porte-batterie **D** et remplacer la pile **E** en respectant les polarités;
- réintroduire le tiroir porte-batterie **D** à l'intérieur de la clé et le bloquer en tournant la vis **C** sur .



Les piles usées sont nocives pour l'environnement. Elles doivent être jetées dans des récipients expressivement prévus, comme le prescrivent les normes en vigueur ou bien elles peuvent être remises au Réseau Après-vente Fiat, qui se chargera de l'élimination.

CLE MECANIQUE fig. 8

La partie métallique **A** de la clé est fixe.

La clé actionne:

- le dispositif de démarrage;
- la serrure de la porte;
- l'ouverture/fermeture du bouchon du réservoir du carburant.

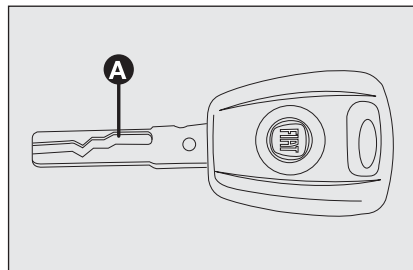







fig. 8

F0N0337m

Ci-après sont résumées les fonctions principales que les clés peuvent activer (avec et sans télécommande):

Type de clé	Déverrouillage des serrures	Verrouillage serrures de l'extérieur	Enclenchement Dead lock (lorsqu'il est prévu)	Déverrouillage serrure compartiment de chargement	Descente vitres (lorsqu'il est prévu)	Montée vitres (lorsqu'il est prévu)
Clé mécanique	Rotation de la clé dans le sens inverse des aiguilles (côté conducteur)	Rotation de la clé dans le sens des aiguilles (côté conducteur)	-	-	-	-
Clé avec télécommande	Rotation de la clé dans le sens inverse des aiguilles (côté conducteur)	Rotation de la clé dans le sens des aiguilles (côté conducteur)	-	-	-	-
	Brève pression sur le bouton 	Brève pression sur le bouton 	Double pression sur le bouton 	Brève pression sur le bouton 	Pression prolongée (pendant plus de 2 secondes) sur le bouton 	Pression prolongée (pendant plus de 2 secondes) sur le bouton 
Clignotement indicateurs de direction (uniquement avec clé avec télécommande)	2 clignotements	1 clignotement	3 clignotements	2 clignotements	2 clignotements	1 clignotement
Voyant de dissuasion	Extinction	Allumage fixe pendant environ 3 secondes et ensuite clignotement de dissuasion	Double clignotement et ensuite clignotement de dissuasion	Clignotement de dissuasion	Extinction	Clignotement de dissuasion

ATTENTION La manoeuvre de descente des vitres est une conséquence d'une commande de déverrouillage des portes; la manoeuvre de montée des vitres est une conséquence d'une commande verrouillage des portes.

ALARME ELECTRONIQUE (où prévue)

L'alarme, prévue en plus de toutes les fonctions de la télécommande déjà décrites précédemment est commandée par le récepteur placé sous la planche près de la centrale fusibles.

INTERVENTION DE L'ALARME

L'alarme intervient dans les cas suivants:

- ouverture illicite d'une porte ou du capot moteur (protection périmétrale);
- actionnement du dispositif de démarrage (rotation clé sur **MAR**);
- coupe des câbles de la batterie;
- soulèvement/inclinaison anormale de la voiture.

Selon les marchés, l'intervention de l'alarme provoque l'actionnement de la sirène et des indicateurs de direction (pendant environ 26 secondes). Les modes d'intervention et le nombre de cycles peuvent varier en fonction des marchés.

Il est quand même prévu un nombre maxi de cycles sonores/visuels, après lesquels le système reprend sa normale fonction de contrôle.

La protection anti-soulèvement peut être exclue en agissant sur la touche prévue à cet effet (voir paragraphe "Protection anti-soulèvement" aux pages suivantes).

ATTENTION La fonction blocage moteur est garantie par Fiat CODE, qui s'active automatiquement en enlevant la clé du dispositif de démarrage.

ENCLENCHEMENT DE L'ALARME

Les portes et les capots fermés, clé de contact tournée sur **STOP** ou bien enlevée, diriger la clé dotée de télécommande en direction de la voiture, puis appuyer et lâcher le bouton "verrouillage".

Sauf dans certains marchés, le système émet un signal sonore ("BIP") et active le verrouillage des portes.

L'enclenchement de l'alarme est précédé d'une phase d'autodiagnostic: si une anomalie est relevée, le système émet un nouveau signal sonore.

Dans ce cas, désactiver l'alarme en appuyant sur le bouton "déverrouillage portes/déverrouillage compartiment de charge", vérifier la fermeture correcte des portes et du capot moteur et enclencher de nouveau l'alarme en appuyant sur le bouton "verrouillage".

Dans le cas contraire, la porte et le capot non correctement fermés seront exclus du contrôle de l'alarme.

Si l'alarme émet un signal sonore même si les portes, le capot moteur et le hayon du coffre à bagages sont correctement fermés, cela signifie qu'une anomalie de fonctionnement du système s'est vérifiée. S'adresser par conséquent au Réseau Après-vente Fiat.

ATTENTION En actionnant le verrouillage centralisé par la tige métallique de la clé, l'alarme ne s'enclenche pas.

ATTENTION L'alarme est adaptée, dès l'origine, aux normes des différents pays.

DESACTIVATION DE L'ALARME

Appuyer sur le bouton "déverrouillage portes/déverrouillage compartiment de charge" de la clé dotée de télécommande.

Les actions suivantes sont effectuées (sauf dans certains marchés):

- deux brefs allumages des indicateurs de direction;
- deux brèves signalisations sonores ("BIP");
- déverrouillage des portes.

ATTENTION En actionnant le déverrouillage centralisé par la tige métallique, l'alarme ne se désactive pas.

PROTECTION ANTI-SOULEVEMENT

Elle est constituée d'un capteur en mesure de relever chaque variation d'inclinaison de la voiture, pour signaler tout possible soulèvement, même partiel (par ex. pour enlever une roue).

Le capteur relève aussi des variations minimum de l'angle d'assiette de la voiture, soit sur l'axe longitudinal soit sur celui transversal.

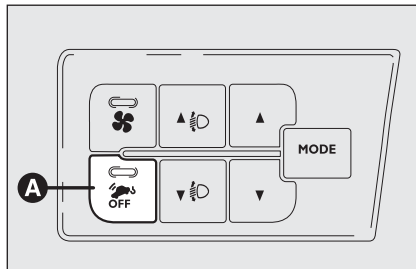



fig. 8a

F0N0232m

Désactivation de la protection

Pour désactiver la protection (comme par ex. en cas de tractage de la voiture l'alarme enclenchée) appuyer sur le bouton **A**-fig. 8a placé sur la façade commandes; la protection reste active jusqu'à l'actionnement suivant de l'ouverture centralisée des portes.

SIGNALISATIONS TENTATIVES D'EFFRACTION

Toute tentative d'effraction est signalée par l'allumage du témoin dédié  sur le tableau de bord, avec le message visualisé sur l'affichage si présent (voir chapitre "Témoins et signalisations").

EXCLUSION DE L'ALARME

Pour exclure complètement l'alarme (par exemple en cas de longue inactivité de la voiture) verrouiller simplement la voiture en tournant la tige métallique de la clé dotée de télécommande dans la serrure.

ATTENTION Si les piles de la clé dotée de télécommande se déchargent ou bien en cas de panne du système, pour désactiver l'alarme, introduire la clé dans le dispositif de démarrage et la tourner sur **MAR**.

DISPOSITIF DE DEMARRAGE

La clé peut tourner dans 4 positions différentes **fig. 9**:

- ❑ **STOP**: moteur coupé, on peut enlever la clé, verrouillage de la direction. Certains dispositifs électriques (ex. autoradio, verrouillage centralisé...) peuvent fonctionner.
- ❑ **MAR**: position de marche. Tous les dispositifs électriques peuvent fonctionner.
- ❑ **AVV**: démarrage du moteur (position instable).

Le contacteur d'allumage est pourvu d'un système électronique de sécurité qui oblige, en cas de manque de démarrage du moteur, à ramener la clé dans la position **STOP** avant de répéter la manœuvre de démarrage.



ATTENTION

En cas de violation du dispositif de démarrage (par ex. une tentative de vol), faire contrôler le fonctionnement auprès du Réseau Après-vente Fiat avant de se remettre en marche.

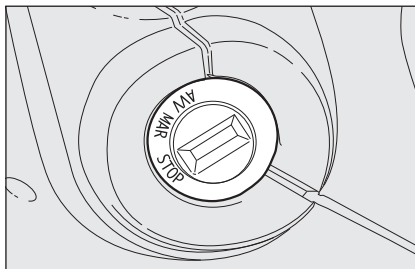

fig. 9

F0N0007m



ATTENTION

En descendant du véhicule, enlever toujours la clé de contact pour éviter que quelqu'un ne puisse actionner les commandes par mégarde. Se rappeler de serrer le frein de stationnement et, si le véhicule est en montée, d'engager la première vitesse. Si le véhicule est en descente, engager la marche arrière. Ne jamais laisser d'enfants sans surveillance dans le véhicule.



ATTENTION

Ne jamais retirer la clé de contact lorsque le véhicule est en marche. La direction se bloquera automatiquement au premier coup de volant. Cela est également vrai en cas de remorquage du véhicule.



ATTENTION

Il est absolument interdite toute intervention en after-market, produisant des violations de la conduite ou de la colonne de direction (ex. montage de dispositifs antivol), qui pourraient provoquer, en plus de la décadence des performances du système et de la garantie, de graves problèmes de sécurité ainsi que la non conformité d'homologation du véhicule.

VERROUILLAGE DE LA DIRECTION

Enclenchement

Le dispositif en position **STOP**, enlever la clé et tourner le volant jusqu'à ce qu'il se bloque.

Désenclenchement

Bouger légèrement le volant tandis qu'on tourne la clé en position **MAR**.

TABLEAU DE BORD

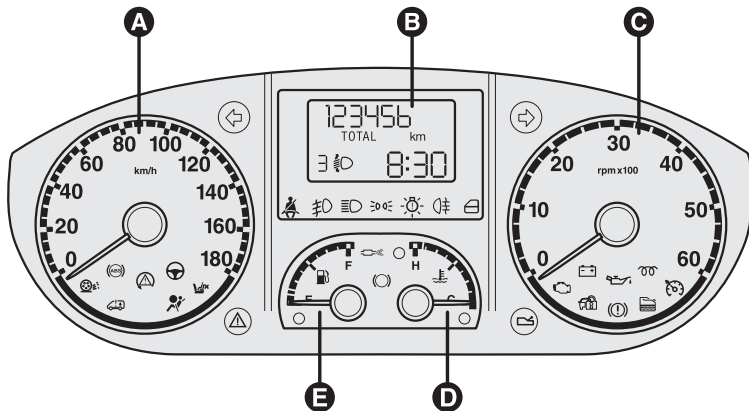

fig. 10

F0N0330m

Versions avec affichage digital

- A** Tachymètre (indicateur de vitesse)
- B** Affichage digital
- C** Compte-tours
- D** Indicateur de température du liquide de refroidissement moteur et témoin de température maxi
- E** Indicateur du niveau carburant avec témoin de réserve

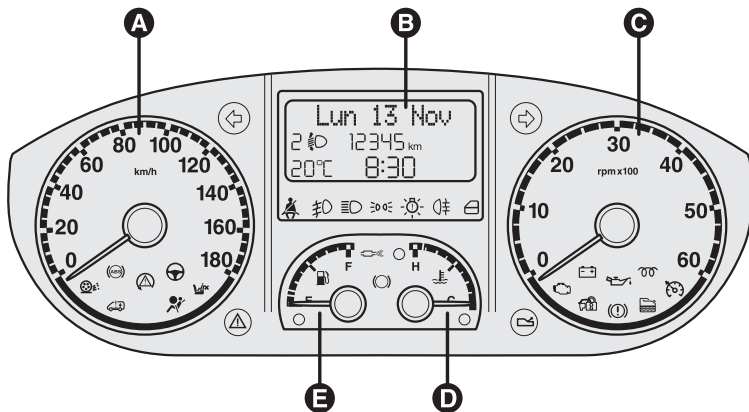

fig. 11

F0N0331m

Versions avec affichage multifonction

- A** Tachymètre (indicateur de vitesse)
- B** Affichage multifonction
- C** Compte-tours
- D** Indicateur de température du liquide de refroidissement moteur et témoin de température maxi
- E** Indicateur du niveau carburant avec témoin de réserve

INSTRUMENTS DE BORD

La couleur du fond des instruments et leur typologie peut varier selon les versions.

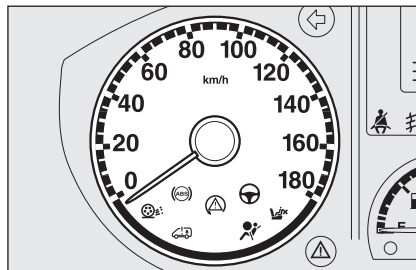

fig. 12

F0N0332m

TACHYMETRE fig. 12

Signal de la vitesse du véhicule.

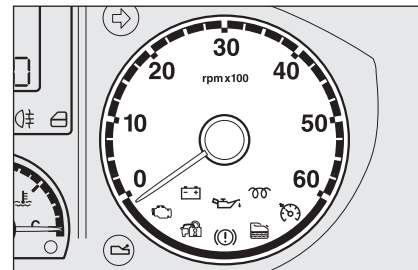

fig. 13

F0N0013m

COMPTE-TOURS fig. 13

Le compte-tours fournit des indications concernant les tours du moteur par minute.

ATTENTION Le système de contrôle de l'injection électronique réduit progressivement le flux du carburant lorsque le moteur tourne "hors régime" ce qui a pour conséquence une perte de puissance du moteur.

Le compte-tours, lorsque le moteur tourne au ralenti, peut indiquer une augmentation du régime progressif ou soudain selon les cas.

Ce comportement est régulier et ne doit pas préoccuper car cela peut se vérifier par exemple lors de l'enclenchement du climatiseur ou du ventilateur électrique. Dans ces cas, une augmentation légère du ralenti moteur sert à sauvegarder l'état de charge de la batterie.

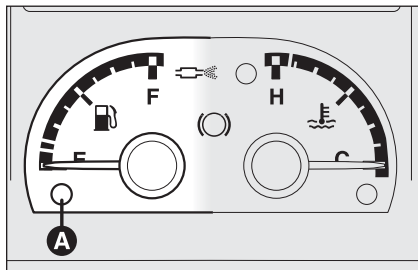

fig. 14

F0N0014m

JAUGE DE CARBURANT fig. 14

L'aiguille indique la quantité de carburant présente dans le réservoir.

E réservoir vide.

F réservoir plein. (voir ce qui est décrit au paragraphe "Ravitaillement du véhicule").

L'allumage du témoin **A** indique que dans le réservoir ne restent qu'environ 10/12 litres (selon les versions) de carburant. Ne pas rouler en ayant le réservoir presque vide: les irrégularités éventuelles d'alimentation pourraient endommager le catalyseur.

ATTENTION Si l'aiguille se place sur l'indication **E**, le témoin **A** clignotant, cela signifie qu'une anomalie dans le système est présente. Dans ce cas, s'adresser au Réseau Après-vente Fiat pour faire vérifier le système.

ATTENTION Il est conseillé de ne pas activer le réchauffeur supplémentaire (Webasto) en conditions de réserve.

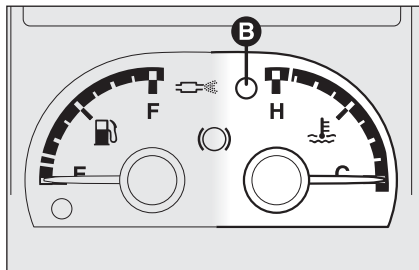

fig. 15

F0N0015m

INDICATEUR DE LA TEMPERATURE DU LIQUIDE DE REFROIDISSEMENT MOTEUR fig. 15

L'aiguille indique la température du liquide de refroidissement du moteur et fournit les indications lorsque la température du liquide dépasse 50°C environ.

Normalement l'aiguille peut se déplacer dans les positions différentes à l'intérieur d'une zone de valeurs en fonction des conditions d'utilisation du véhicule.

C Température du liquide de refroidissement moteur basse.

H Température du liquide de refroidissement moteur élevée.

L'allumage du témoin **B** (sur certaines versions en même temps que le message visualisé sur l'affichage multifonction) indique l'augmentation excessive de la température du liquide de refroidissement; dans ce cas couper le moteur et s'adresser au Réseau Après-vente Fiat.



Si l'aiguille de la température du liquide de refroidissement moteur se place sur la zone rouge, couper immédiatement le moteur et s'adresser au Réseau Après-vente Fiat.

INDICATEUR NIVEAU HUILE MOTEUR (si prévu)

L'indicateur permet de visualiser graphiquement le niveau d'huile présent dans le moteur.

Versions avec affichage digital

En tournant la clé de contact sur **MAR** sur l'affichage est représentée la quantité d'huile présente dans le moteur par la visualisation de cinq symboles.



L'extinction progressive partielle des symboles met en évidence la diminution d'huile.

Si le niveau d'huile est inférieure à la valeur minimum prévue et il faut donc faire l'appoint, l'affichage visualise 5 tirets de façon intermittente.

Une quantité d'huile appropriée dans le bac est indiquée par l'allumage de 4 ou 5 symboles. Le non allumage du cinquième symbole ne doit pas être considéré une anomalie ou l'indication d'une faible présence d'huile dans le bac.

ATTENTION Pour connaître la quantité correcte d'huile moteur, vérifier de toute façon toujours l'indication présente sur

la jauge (voir paragraphe "Vérification des niveaux" dans le chapitre "Entretien du véhicule").

Après quelques secondes, la visualisation des symboles indiquant la quantité d'huile moteur disparaît et:

- si l'entretien programmé est proche de l'échéance, on visualise le temps qui manque accompagné de l'allumage du témoin  sur le tableau de bord. Quand on atteint l'échéance, l'affichage visualise des tirets.
- ensuite, si le délai prévu pour la vidange de l'huile moteur est proche de l'échéance, sur la ligne supérieure de l'affichage apparaît le temps qui manque à la prochaine vidange d'huile accompagné de l'inscription "OIL" dans la partie inférieure de l'affichage. Quand l'échéance est atteinte, l'affichage visualise cinq tirets.

Versions avec affichage multifonction

En tournant la clé de contact sur **MAR** l'affichage visualise sur la première ligne le niveau d'huile par l'allumage/extinction de cinq symboles.



L'extinction progressive partielle des symboles met en évidence la diminution d'huile.

Une quantité d'huile appropriée dans le bac est indiquée par l'allumage de 4 ou 5 symboles. Le non allumage du cinquième symbole ne doit pas être considéré une anomalie ou l'indication d'une faible présence d'huile dans le bac.

Si le niveau d'huile est inférieur à la valeur minimum prévue, l'affichage fournit le message dédié pour le niveau minimum d'huile moteur et la nécessité d'effectuer l'appoint.

ATTENTION Pour connaître la quantité correcte d'huile moteur, vérifier de toute façon toujours l'indication présente sur la jauge (voir paragraphe "Vérification des niveaux" dans le chapitre "Entretien du véhicule").

Après quelques secondes, la visualisation des symboles indiquant la quantité d'huile moteur disparaît et:

- si l'entretien programmé est proche de l'échéance, on visualise le temps qui manque accompagné de l'allumage du symbole  sur l'affichage. Quand on atteint l'échéance, l'affichage visualise un avertissement dédié.
- ensuite, si le délai prévu pour la vidange de l'huile moteur est proche de l'échéance, sur l'affichage apparaît le temps qui manque à la prochaine vidange d'huile. Quand on atteint l'échéance, l'affichage visualise un avertissement dédié.

AFFICHAGE DIGITAL

PAGE-ECRAN STANDARD fig. 16

La page-écran est en mesure de visualiser les indications suivantes:

- A** Position assiette des phares (uniquement si les feux de croisement sont allumés).
- B** Montre (toujours visualisée, même si la clé est enlevée et les portes avant sont fermées).
- C** Odomètre (visualisation des kilomètres, ou bien des milles, parcourus) et informations ordinateur de bord.

Note La clé enlevée (à l'ouverture d'au moins une des portes avant) l'affichage s'allume en visualisant pendant quelques secondes l'heure et l'indication des kilomètres, ou bien des milles, parcourus.

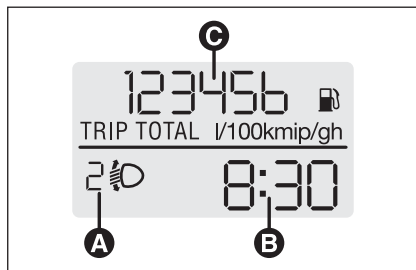

fig. 16

FON0016m

BOUTONS DE COMMANDE

fig. 17

- ▲ Pour défiler la page-écran et les options correspondantes, vers le haut ou pour augmenter la valeur visualisée.
- MODE** Brève pression pour accéder au menu et/ou pour passer à la page-écran suivante ou pour confirmer le choix souhaité. Pression prolongée pour revenir à la page-écran standard.
- ▼ Pour défiler la page-écran et les options correspondantes, vers le bas ou pour diminuer la valeur visualisée.

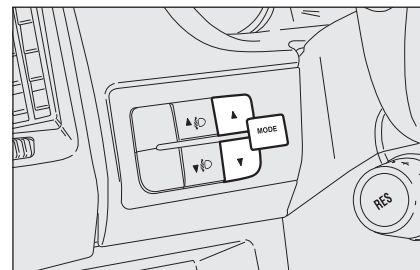

fig. 17

FON0017m

Note Les boutons ▲ et ▼ activent des fonctions différentes selon les situations suivantes:

Menu de set up

- à l'intérieur du menu ils permettent le défilement vers le haut ou vers le bas;
- pendant les opérations de sélection ils permettent l'augmentation ou la diminution.

MENU DE SET UP fig. 18

Le menu est composé d'une série de fonctions disposée en "cercle" dont la sélection, qui peut se réaliser à l'aide des boutons ▲ et ▼ permet l'accès aux opérations différentes de choix et sélections (set up) indiquées ci-après.

Le menu peut être activé par une brève pression du bouton **MODE**.

Par des pressions individuelles des touches ▲ et ▼ on peut se déplacer dans la liste du menu de set up.

Les modalités de gestion à ce point diffèrent entre eux selon la caractéristique de l'article sélectionné.

Sélection d'un article du menu

– par une brève pression du bouton **MODE** on peut sélectionner la sélection du menu que l'on souhaite modifier;

– en agissant sur les boutons ▲ et ▼ (par des pressions individuelles) on peut choisir la sélection nouvelle;

– par une brève pression sur le bouton **MODE** il est possible de mémoriser le réglage et simultanément de revenir au même article du menu sélectionnée auparavant.

Sélection de "Réglage montre"

– par une brève pression sur le bouton **MODE** il est possible de sélectionner la première donnée à modifier (hrs);

– en agissant sur les boutons ▲ et ▼ (par des pressions individuelles) on peut choisir la sélection nouvelle;

– par une brève pression sur le bouton **MODE** il est possible de mémoriser le réglage et passer simultanément à la fonction suivante du menu de réglage (minutes);

– après avoir effectué le réglage des minutes par la même procédure, on revient à la même sélection du menu choisie précédemment.

Par une pression prolongée sur le bouton **MODE**

– si l'on se trouve au niveau du menu, on sort de l'environnement menu de set up;

– si l'on se trouve au niveau de réglage d'un article du menu on sort au niveau de menu;

– seulement les modifications déjà mémorisées sont sauvegardées par l'utilisateur (confirmées par la pression du bouton **MODE**).

L'ambiance du menu de set up est temporisée; après la sortie du menu due à l'échéance de cette temporisation, seulement les modifications déjà mémorisées par l'utilisateur sont sauvegardées (déjà confirmées par la brève pression sur le bouton **MODE**).

De la page-écran standard pour accéder à la navigation, appuyer sur le bouton **MODE** avec une brève pression. Pour naviguer à l'intérieur du menu, appuyer sur les boutons ▲ ou ▼.

Note Le véhicule en marche, pour des raisons de sécurité, il est possible d'accéder uniquement au menu réduit (configuration "SPEED"). Le véhicule à l'arrêt, il est possible d'accéder au menu entier.

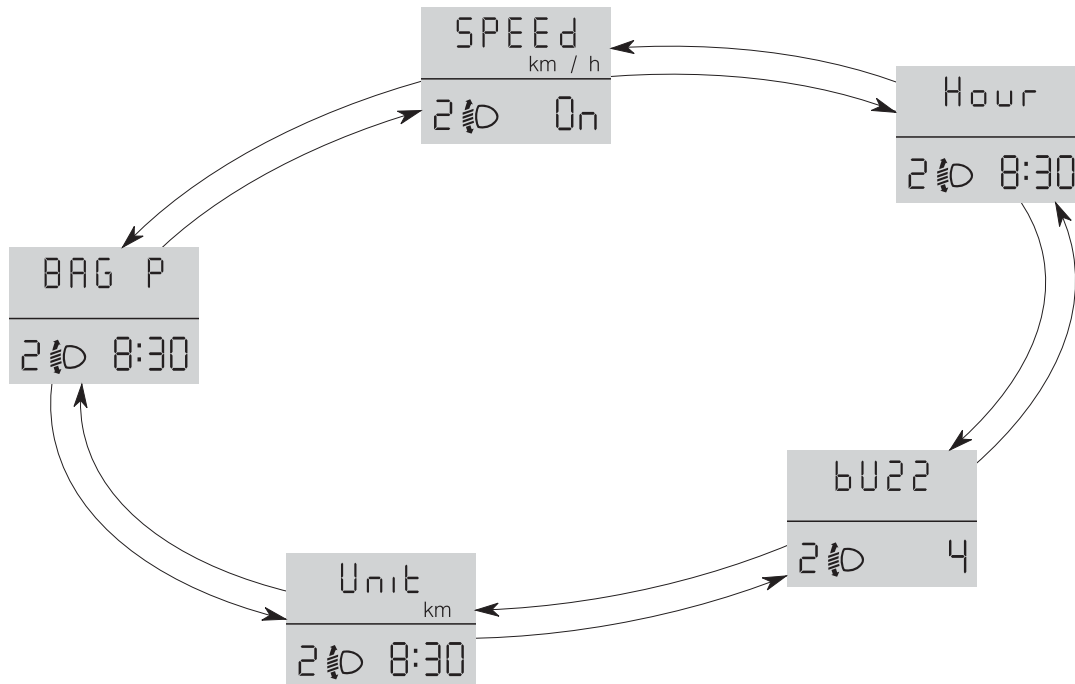

FON10071

fig. 18

Sélection de la limite de vitesse (SPEEd)

Cette fonction permet de régler la limite de vitesse du véhicule (km/h ou mph), qui, lorsqu'elle est dépassée, l'usager est averti (voir le chapitre "Témoins et messages").

Pour sélectionner la limite de vitesse souhaitée, procéder comme suit:

- appuyer sur le bouton **MODE** par une brève pression, l'affichage visualise l'inscription (SPEEd) et l'unité de mesure précédemment réglée (km/h) ou (mph);
- appuyer sur le bouton ▲ ou ▼ pour sélectionner l'activation (On) ou la désactivation (OFF) de la limite de vitesse;
- au cas où la fonction aurait été activée (On), par la pression des boutons ▲ ou ▼ sélectionner la limite de vitesse souhaitée et appuyer sur **MODE** pour confirmer le choix;

Note Le réglage peut être effectué entre 30 et 200 km/h, ou 20 et 125 mph selon l'unité de mesure précédemment réglée (voir paragraphe "Réglages unité de mesure Unit") décrit ci de suite. Chaque pression sur le bouton ▲/▼ détermine l'augmentation/diminution de 5 unités. En tenant enfoncé le bouton ▲/▼ on obtient l'augmentation/diminution rapide automatique. Lorsqu'on s'approche de la valeur souhaitée, compléter le réglage par des pressions simples.

– appuyer sur le bouton **MODE** par une brève pression pour revenir à la page-écran du menu ou bien appuyer sur le bouton par une pression prolongée pour revenir à la page-écran standard sans mémoriser.

Réglage montre (Hour)

Cette fonction permet le réglage de la montre.

Pour effectuer le réglage, procéder comme suit:

- en appuyant sur le bouton **MODE** par une brève pression, l'affichage visualise de manière clignotante les "hrs";
- appuyer sur le bouton ▲ ou bien ▼ pour effectuer le réglage;
- en appuyant sur le bouton **MODE** par une brève pression, l'affichage visualise de manière clignotante les "minutes";
- appuyer sur le bouton ▲ ou bien ▼ pour effectuer le réglage;
- appuyer sur le bouton **MODE** par une brève pression pour revenir à la page-écran du menu ou bien appuyer sur le bouton par une pression prolongée pour revenir à la page-écran standard sans mémoriser.

Réglage volume buzzer (bUZZ)

Cette fonction permet de régler le volume de la signalisation sonore (buzzer) qui accompagne la visualisation d'avarie/avertissement.

Pour sélectionner le volume désiré, procéder comme suit:

– appuyer sur le bouton **MODE** par une brève pression, l'affichage visualise l'inscription (bUZZ);

– appuyer sur le bouton ▲ ou ▼ pour sélectionner le niveau de volume souhaité (réglage possible sur 8 niveaux).

– appuyer sur le bouton **MODE** par une brève pression pour revenir à la page-écran du menu ou bien appuyer sur le bouton par une pression prolongée pour revenir à la page-écran standard sans mémoriser.

Sélection de l'unité de mesure (Unit)

Cette fonction permet le réglage de l'unité de mesure.

Pour effectuer le réglage, procéder comme suit:

– appuyer sur le bouton **MODE** par une brève pression, l'affichage visualise l'inscription (Unit) et l'unité de mesure précédemment réglée (km) ou bien (mi);

– appuyer sur le bouton ▲ ou ▼ pour sélectionner l'unité de mesure souhaitée.

– appuyer sur le bouton **MODE** par une brève pression pour revenir à la page-écran du menu ou bien appuyer sur le bouton par une pression prolongée pour revenir à la page-écran standard sans mémoriser.

Activation/Désactivation des air bag côté passager frontal et latéral protection thoracique (side bag) (si prévu) (BAG P)

Cette fonction permet d'activer/désactiver l'air bag côté passager.

Procéder de cette manière:

- appuyer sur le bouton **MODE** et après avoir visualisé sur l'afficheur le message (BAG P OFF) (pour désactiver) ou bien le message (BAG P On) (pour activer) par une pression des boutons ▲ ou ▼, appuyer à nouveau sur le bouton **MODE**;
- sur l'affichage on visualise le message de demande de la validation;
- par la pression sur les boutons ▲ ou ▼ sélectionner (YES) (pour valider l'activation/désactivation) ou bien (no) (pour renoncer);
- appuyer sur le bouton **MODE** par une brève pression, on visualise le message de confirmation du choix et l'on revient sur la page-écran menu ou bien appuyer sur le bouton par une pression prolongée pour revenir à la page-écran standard sans mémoriser.

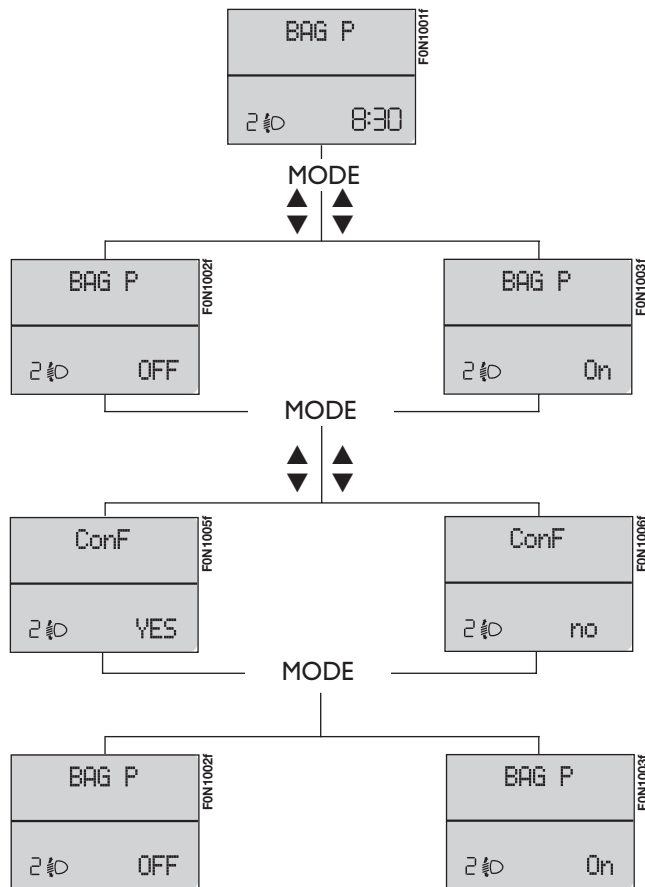

AFFICHAGE MULTIFONCTION (lorsqu'il est prévu)

L'affichage multifonction est en mesure de visualiser les informations utiles et nécessaires pendant la conduite.

PAGE-ECRAN "STANDARD" fig. 19

La page-écran est en mesure de visualiser les indications suivantes:

- A** Date.
- B** Odomètre (visualisation kilomètres, ou bien milles, parcourus).
- C** Montre (toujours visualisée, même si la clé est enlevée et les portes avant sont fermées).
- D** Température extérieure.
- E** Position assiette des phares (uniquement si les feux de croisement sont allumés).

Note A l'ouverture d'une porte avant, l'affichage s'active en visualisant pendant quelques secondes l'heure et les kilomètres, ou bien les milles, parcourus.

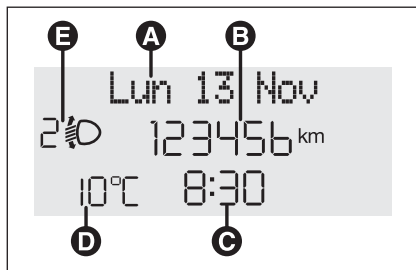

fig. 19

FON0018m

BOUTONS DE COMMANDE fig. 20

▲ Pour défiler la page-écran et les options correspondantes, vers le haut ou pour augmenter la valeur visualisée.

MODE Brève pression pour accéder à un menu et/ou passer à la page-écran suivante ou bien confirmer le choix souhaité.

Pression prolongée pour revenir à la page-écran standard.

▼ Pour défiler la page-écran et les options correspondantes, vers le bas ou pour diminuer la valeur visualisée.

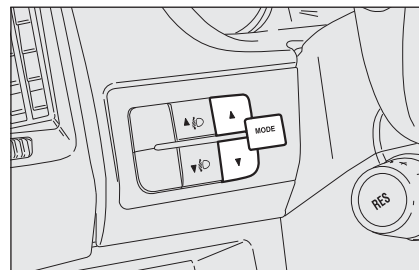

fig. 20

FON0017m

Note Les boutons ▲ et ▼ activent des fonctions différentes selon les situations suivantes:

Réglage éclairage interne du véhicule

– les feux de position allumés et la page-écran standard active, ils permettent le réglage de l'intensité lumineuse de l'intérieur du véhicule

Menu de set up

- à l'intérieur du menu ils permettent le défilement vers le haut ou vers le bas;
- pendant les opérations de réglage ils permettent l'augmentation ou la diminution.

MENU DE SET UP fig. 21

Le menu est composé d'une série de fonctions disposées en "cercle" dont la sélection, qui peut se réaliser à l'aide des boutons ▲ et ▼ permet l'accès aux opérations différentes de choix et réglage (set up) indiquées ci-après. Pour certaines sélections (Réglage montre et Unité de mesure) est prévu un sous-menu.

Le menu de setup peut être activé par une brève pression du bouton **MODE**.

Par des pressions individuelles des touches ▲ ou ▼ on peut se déplacer dans la liste du menu de set up.

Les modalités de gestion à ce point diffèrent entre eux selon la caractéristique de l'article sélectionné.

Sélection d'une option du menu principal sans sous-menu:

– par une brève pression sur le bouton **MODE** il est possible de sélectionner la sélection du menu principal que l'on souhaite modifier;

– en agissant sur les touches ▲ ou ▼ (par des pressions individuelles) on peut choisir la sélection nouvelle;

– par une brève pression sur le bouton **MODE** il est possible de mémoriser la sélection et simultanément de revenir au même article du menu principal sélectionné auparavant.

Sélection d'un article du menu principal avec sous-menu:

– par une brève pression sur le bouton, il est possible de visualiser le premier article du sous-menu;

– en agissant sur les touches ▲ ou ▼ (par des pressions individuelles) on peut définir tous les articles du sous-menu;

– par une brève pression sur le bouton **MODE** il est possible de sélectionner l'article du sous-menu visualisé et de rentrer dans le menu de sélections correspondant;

– en agissant sur les touches ▲ ou ▼ (par des pressions individuelles) on peut choisir la nouvelle sélection de cet article du sous-menu;

– par une brève pression sur le bouton **MODE** il est possible de mémoriser la sélection et simultanément de revenir sur le même article du sous-menu sélectionné auparavant.

Sélection de "Réglage Date" et "Régl. Heure":

– par une brève pression sur le bouton **MODE** il est possible de sélectionner la première donnée à modifier (ex. hrs/minutes ou année / mois / jour);

– en agissant sur les touches ▲ ou ▼ (par des pressions individuelles) on peut choisir la sélection nouvelle;

– par une brève pression sur le bouton **MODE** il est possible de mémoriser la sélection et simultanément de passer à l'article suivant du menu de sélection, si c'est le dernier, on revient au même article du menu sélectionné auparavant.

Par une pression prolongée sur le bouton MODE:

– si l'on se trouve au niveau du menu principal, on sort de l'environnement menu de set up;

– si l'on se trouve dans un autre point du menu (au niveau de sélection d'un article de sous-menu, au niveau de sous-menu ou au niveau de sélection d'un article du menu principal) on sort au niveau de menu principal;

– seulement les modifications déjà mémorisées sont sauvegardées par l'utilisateur (confirmées par la pression du bouton **MODE**).

L'ambiance du menu de set up est temporisée; après la sortie du menu due à l'échéance de cette temporisation, seulement les modifications déjà mémorisées par l'utilisateur sont sauvegardées (déjà confirmées par la brève pression sur le bouton **MODE**).

Exemple:

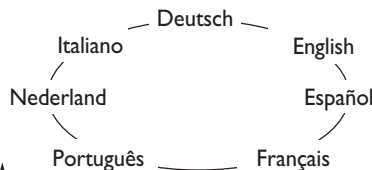

De la page-écran standard pour accéder à la navigation, appuyer sur le bouton **MODE** par une pression brève. Pour naviguer à l'intérieur du menu appuyer sur les boutons ▲ ou ▼.
Note Le véhicule en marche, pour des raisons de sécurité, on peut accéder seulement au menu réduit (réglage "Bip Vitesse"). Le véhicule à l'arrêt, on peut accéder au menu étendu.

Exemple:

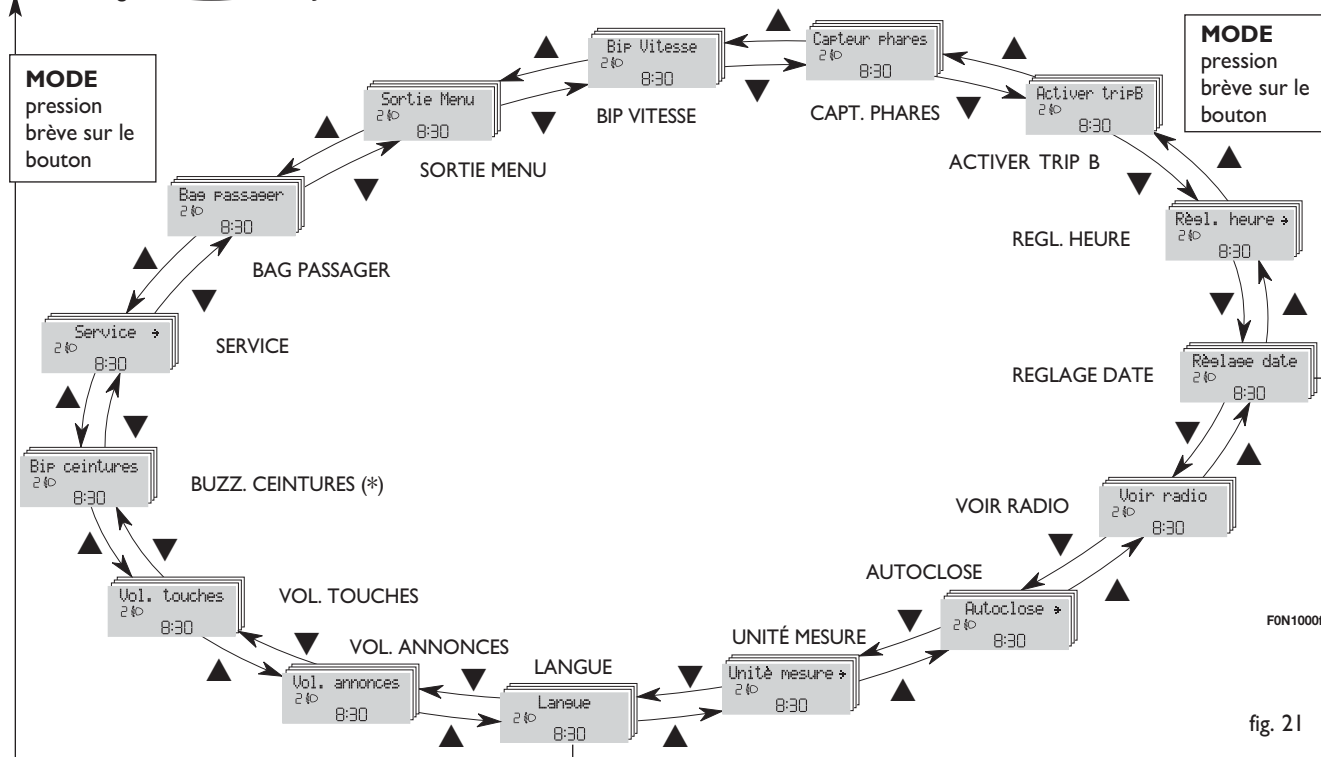
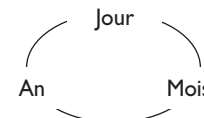

FON1000f

fig. 21

(*) Fonction pouvant être visualisée uniquement après la désactivation du système S.B.R. par le Réseau Après-vente Fiat.

Limite de vitesse (Bip Vitesse)

Cette fonction permet de sélectionner la limite de vitesses du véhicule (km/h ou mph), qui, lorsqu'elle est dépassée, l'usage est avisé (voir chapitre "Témoins et messages").

Pour sélectionner la limite de vitesse souhaitée, procéder comme suit:

- appuyer sur le bouton **MODE** par une brève pression, l'affichage visualise l'inscription (Bip Vit.);

- appuyer sur le bouton ▲ ou ▼ pour sélectionner l'activation (On) ou la désactivation (Off) de la limite de vitesse;

- dans le cas où la fonction aurait été activée (On), par la pression sur les boutons ▲ ou ▼ sélectionner la limite de vitesse souhaitée et appuyer sur **MODE** pour confirmer le choix.

Note La sélection est possible entre 30 et 200 km/h, ou bien 20 et 125 mph selon l'unité précédemment sélectionnée, voir paragraphe "Réglage unité de mesure (Unité mesure)" décrit par la suite. Chaque pression sur le bouton ▲ / ▼ détermine l'augmentation / diminution de 5 unités. En gardant la pression sur le bouton ▲ / ▼ on obtient l'augmentation / diminution rapide automatique. Quand on s'approche de la valeur souhaitée, compléter le réglage par des pressions individuelles.

- appuyer sur le bouton **MODE** par une pression brève pour retourner à la page-écran menu ou appuyer sur le bouton par une pression prolongée pour revenir à la page-écran standard sans mémoriser.

Si l'on désire annuler la sélection, procéder comme suit:

- appuyer sur le bouton **MODE** par une brève pression, l'affichage visualise de façon clignotante (On);

- appuyer sur le bouton ▼, l'affichage visualise de façon clignotante (Off);

- appuyer sur le bouton **MODE** par une brève pression pour revenir à la page-écran du menu ou bien appuyer sur le bouton par une pression prolongée pour revenir à la page-écran standard sans mémoriser.

Réglage sensibilité capteur phares (si prévu)

Cette fonction permet de régler (sur 3 niveaux) la sensibilité du capteur phares.

Pour sélectionner le niveau de sensibilité souhaité, procéder comme suit:

- appuyer sur le bouton **MODE** par une brève pression, l'affichage visualise de façon clignotante le "niveau" de la sensibilité précédemment sélectionné;

- appuyer sur le bouton ▲ ou ▼ pour effectuer le réglage;

- appuyer sur le bouton **MODE** par une brève pression pour revenir à la page-écran du menu ou bien appuyer sur le bouton par une pression prolongée pour revenir à la page-écran standard sans mémoriser.

Activation Trip B (Activer Trip B)

Cette fonction permet d'activer (On) ou de désactiver (Off) la visualisation du Voyage B (trip partiel).

Pour d'autres informations, voir le paragraphe "Trip computer".

Pour l'activation / désactivation, procéder comme suit:

- appuyer sur le bouton **MODE** par une brève pression, l'affichage visualise de façon clignotante (On) ou bien (Off) (selon la sélection effectuée précédemment);

- appuyer sur le bouton ▲ ou bien ▼ pour effectuer le choix;

- appuyer sur le bouton **MODE** par une brève pression pour revenir à la page-écran du menu ou bien appuyer sur le bouton par une pression prolongée pour revenir à la page-écran standard sans mémoriser.

Réglage montre (Régl. Heure)

Cette fonction permet le réglage de la montre en passant par deux sous-menus: "Heure" et "Format".

Pour effectuer le réglage, procéder comme suit:

- appuyer sur le bouton **MODE** par une brève pression, l'affichage visualise les deux sous-menu "Heure" et "Format";

- appuyer sur le bouton ▲ ou ▼ pour se déplacer entre les deux sous-menus;

- une fois le sous-menu sélectionné que l'on souhaite modifier, appuyer sur le bouton par une brève pression **MODE**;

- *au cas où on rentrerait dans le sous-menu "Heure"*: en appuyant sur le bouton **MODE** par une brève pression, l'affichage visualisera de façon clignotante les "heures";

- appuyer sur le bouton ▲ ou bien ▼ pour effectuer le réglage;

- en appuyant sur le bouton **MODE** par une brève pression, l'affichage visualise de façon clignotante les "minutes";

- appuyer sur le bouton ▲ ou bien ▼ pour effectuer le réglage;

- *au cas où on rentrerait dans le sous-menu "Format"*: en appuyant sur le bouton **MODE** par une brève pression, l'affichage visualisera de façon clignotante la modalité de visualisation;

- appuyer sur le bouton ▲ ou ▼ pour effectuer la sélection en modalité "24h" ou "12h".

Une fois le réglage effectué, appuyer sur le bouton **MODE** par une brève pression pour revenir à la page-écran du sous-menu ou bien appuyer sur le bouton par une pression prolongée pour revenir à la page-écran du menu principal sans mémoriser.

- appuyer à nouveau sur le bouton **MODE** par une pression prolongée pour revenir à la page-écran ou au menu principal selon le point où l'on se trouve dans le menu.

Réglage date (Réglage Date)

Cette fonction permet la mise à jour de la date (jour – mois – année).

Pour mettre à jour, procéder comme suit:

- appuyer sur le bouton **MODE** par une brève pression, l'affichage visualise de façon clignotante "le jour";

- appuyer sur le bouton ▲ ou bien ▼ pour effectuer le réglage;

- appuyer sur le bouton **MODE** par une brève pression, l'affichage visualise de façon clignotante "le mois";

- appuyer sur le bouton ▲ ou bien ▼ pour effectuer le réglage;

- appuyer sur le bouton **MODE** par une brève pression, l'affichage visualise de façon clignotante "l'année";

- appuyer sur le bouton ▲ ou bien ▼ pour effectuer le réglage.

Note Chaque pression sur les boutons ▲ ou ▼ détermine l'augmentation ou la diminution d'une unité. En gardant la pression sur le bouton on obtient l'augmentation/diminution rapide automatique. Quand on s'approche de la valeur souhaitée, compléter le réglage par des pressions individuelles.

- appuyer sur le bouton **MODE** par une brève pression pour revenir à la page-écran du menu ou bien appuyer sur le bouton par une pression prolongée pour revenir à la page-écran standard sans mémoriser.

Répétition des informations sonores (Voir radio)

Cette fonction permet de visualiser sur l'affichage des informations concernant l'autoradio.

– Radio: fréquence ou message RDS de la station radio sélectionnée, activation recherche automatique ou AutoStore;

– CD audio, CD MP3: numéro de la plage;

– CD Changer: numéro CD et numéro plage;

Pour visualiser (On) ou éliminer (Off) les informations autoradio sur l'affichage, procéder comme suit:

– appuyer sur le bouton **MODE** par une brève pression, l'affichage visualise de façon clignotante (On) ou bien (Off) (selon la sélection effectuée précédemment);

– appuyer sur le bouton ▲ ou ▼ pour effectuer le choix;

– appuyer sur le bouton **MODE** par une brève pression pour revenir à la page-écran du menu ou bien appuyer sur le bouton par une pression prolongée pour revenir à la page-écran standard sans mémoriser.

Verrouillage centralisé automatique le véhicule en marche (Autoclose)

Cette fonction, après son activation (On), permet l'activation du verrouillage automatique des portes lorsqu'on dépasse la vitesse de 20 km/h.

Pour activer (On) ou désactiver (Off) cette fonction, procéder comme suit:

– appuyer sur le bouton **MODE** par une brève pression, l'affichage visualise un sous-menu;

– appuyer sur le bouton **MODE** par une brève pression, l'affichage visualise de façon clignotante (On) ou bien (Off) (selon la sélection effectuée précédemment);

– appuyer sur le bouton ▲ ou bien ▼ pour effectuer le choix;

– appuyer sur le bouton **MODE** par une brève pression, pour revenir à la page-écran du sous-menu ou bien appuyer sur le bouton par une pression prolongée, pour revenir à la page-écran du menu principal sans mémoriser;

– appuyer à nouveau sur le bouton **MODE** par une pression prolongée pour revenir à la page-écran ou au menu principal selon le point où l'on se trouve dans le menu.

Réglage des unités de mesure (Unité mesure)

Cette fonction permet la sélection des unités de mesure par trois sous-menu: "Distances", "Consommations" et "Température".

Pour sélectionner l'unité de mesure désirée, procéder comme suit:

– appuyer sur le bouton **MODE** par une brève pression, l'affichage visualise les trois sous-menu;

– appuyer sur le bouton ▲ ou ▼ pour se déplacer entre les trois sous-menus;

– une fois le sous-menu que l'on souhaite modifier, sélectionné, appuyer sur le bouton **MODE** par une brève pression;

– *au cas où on rentrerait dans le sous-menu "Distances"*: en appuyant sur le bouton **MODE** par une brève pression, l'affichage visualisera "km" ou "mi" (selon la sélection effectuée précédemment);

– appuyer sur le bouton ▲ ou bien ▼ pour effectuer le choix;

– *au cas où on rentrerait dans le sous-menu "Consommations"*: en appuyant sur le bouton **MODE** par une brève pression, l'affichage visualisera "km/l", "l/100km" ou "mpg" (selon la sélection effectuée précédemment);

Si l'unité de mesure de la distance sélectionnée est "km" l'affichage permet la sélection de l'unité de mesure (km/l ou l/100km) rapportée à la quantité de carburant consommé.

Si l'unité de mesure de la distance sélectionnée est "mi" l'affichage visualisera la quantité de carburant consommé en "mpg".

– appuyer sur le bouton ▲ ou bien ▼ pour effectuer le choix;

– au cas où on rentrerait dans le sous-menu "Température": en appuyant sur le bouton **MODE** par une brève pression, l'affichage visualisera "°C" ou "°F" (selon la sélection effectuée précédemment);

– appuyer sur le bouton ▲ ou bien ▼ pour effectuer le choix;

Une fois le réglage effectué, appuyer sur le bouton **MODE** par une brève pression pour revenir à la page-écran du sous-menu ou bien appuyer sur le bouton par une pression prolongée pour revenir à la page-écran du menu principal sans mémoriser.

– appuyer à nouveau sur le bouton **MODE** par une pression prolongée pour revenir à la page-écran standard ou au menu principal selon le point où l'on se trouve dans le menu.

Sélection langue (Langue)

Les visualisations de l'affichage, après le réglage, peuvent être représentées dans les langues suivantes: Italien, Allemand, Anglais, Espagnol, Français, Portugais et Hollandais.

Pour sélectionner la langue souhaitée, il faut procéder ainsi:

– appuyer sur le bouton **MODE** par une brève pression, l'affichage visualise de façon clignotante la "langue" précédemment sélectionnée;

– appuyer sur le bouton ▲ ou bien ▼ pour effectuer le choix;

– appuyer sur le bouton **MODE** par une brève pression pour revenir à la page-écran du menu ou bien appuyer sur le bouton par une pression prolongée pour revenir à la page-écran standard sans mémoriser.

Réglage du volume signalisation sonore avaries / avertissements (Vol. Annonces)

Cette fonction permet de régler (sur 8 niveaux) le volume de la signalisation sonore (buzzer) qui accompagne les visualisations d'avarie / avertissement.

Pour sélectionner le volume désiré, procéder comme suit:

– appuyer sur le bouton **MODE** par une brève pression, l'affichage visualise de façon clignotante le "niveau" du volume précédemment sélectionné;

– appuyer sur le bouton ▲ ou bien ▼ pour effectuer le réglage;

– appuyer sur le bouton **MODE** par une brève pression pour revenir à la page-écran du menu ou bien appuyer sur le bouton par une pression prolongée pour revenir à la page-écran standard sans mémoriser.

Réglage volume touches (Vol. Touches)

Cette fonction permet de régler (sur 8 niveaux) le volume de la signalisation sonore qui accompagne la pression des touches **MODE**, ▲ e ▼.

Pour sélectionner le volume désiré, procéder comme suit:

– appuyer sur le bouton **MODE** par une brève pression, l’affichage visualise de façon clignotante le “niveau” du volume précédemment sélectionné;

– appuyer sur le bouton ▲ ou bien ▼ pour effectuer le réglage;

– appuyer sur le bouton **MODE** par une brève pression pour revenir à la page-écran du menu ou bien appuyer sur le bouton par une pression prolongée pour revenir à la page-écran standard sans mémoriser.

Rétablissement buzzer pour signalisation S.B.R. (Buzz. ceintures)

La fonction peut être visualisée seulement après la désactivation du système S.B.R. par le Réseau Après-vente Fiat (voir chapitre “Sécurité” au paragraphe “Système S.B.R.”).

Entretien programmé (Service)

Cette fonction permet de visualiser les indications concernant les échéances kilométriques des coupons d’entretien.

Pour consulter ces indications, procéder comme suit:

– appuyer sur le bouton **MODE** par une brève pression, l’affichage visualise l’échéance en km ou mi selon la sélection effectuée précédemment (voir le paragraphe “Unité de mesure”);

– appuyer sur le bouton **MODE** par une brève pression pour revenir à la page-écran du menu ou bien appuyer sur le bouton par une pression prolongée pour revenir à la page-écran standard.

Note Le “Plan d’Entretien Programmé” prévoit des intervalles d’entretien différents selon la motorisation; cette visualisation apparaît automatiquement, la clé sur **MAR**, à partir de 2.000 km (ou bien 1.240 mi) et est proposée de nouveau tous les 200 km (ou bien 124 mi). De façon analogue, on propose de nouveau des messages d’avertissement de vidange d’huile. Par les touches ▲ e ▼ on peut visualiser alternativement les informations d’échéance de l’entretien programmé et vidange huile moteur. Au-dessous de 200 km les signalisations sont proposées à des échéances plus rapprochées. La visualisation sera en km ou milles selon le réglage effectué dans l’unité de mesure. Quand l’entretien programmé (“coupon”) s’approche de l’échéance prévue, en tournant la clé de démarrage en position **MAR**, sur l’affichage apparaît l’inscription “Service” suivie du nombre de kilomètres/milles manquants à l’entretien du véhicule. S’adresser au Réseau Après-vente Fiat qui se chargera, non seulement des opérations d’entretmais aussi de la mise à zéro de cette visualisation (reset).

Activation/Désactivation des air bag côté passager frontal et latéral protection thoracique (side bag) (si prévu) (Bag passager)

Cette fonction permet d'activer/désactiver l'air bag côté passager.

Procéder comme suit:

- appuyer sur le bouton **MODE** et, après avoir visualisé sur l'afficheur le message (Bag pass: Off) (pour désactiver) ou le message (Bag pass: On) (pour activer) au moyen de la pression sur les boutons ▲ et ▼, appuyer à nouveau sur le bouton **MODE**;
- sur l'afficheur on visualise le message de demande de confirmation;
- au moyen de la pression sur les boutons ▲ ou ▼ sélectionner (Oui) (pour confirmer l'activation/désactivation) ou bien (Non) (pour renoncer);
- appuyer sur le bouton **MODE** par une brève pression, apparaît un message de confirmation du choix et l'on revient à la page-écran du menu ou bien appuyer sur le bouton par une pression prolongée pour revenir à la page-écran standard sans mémoriser.

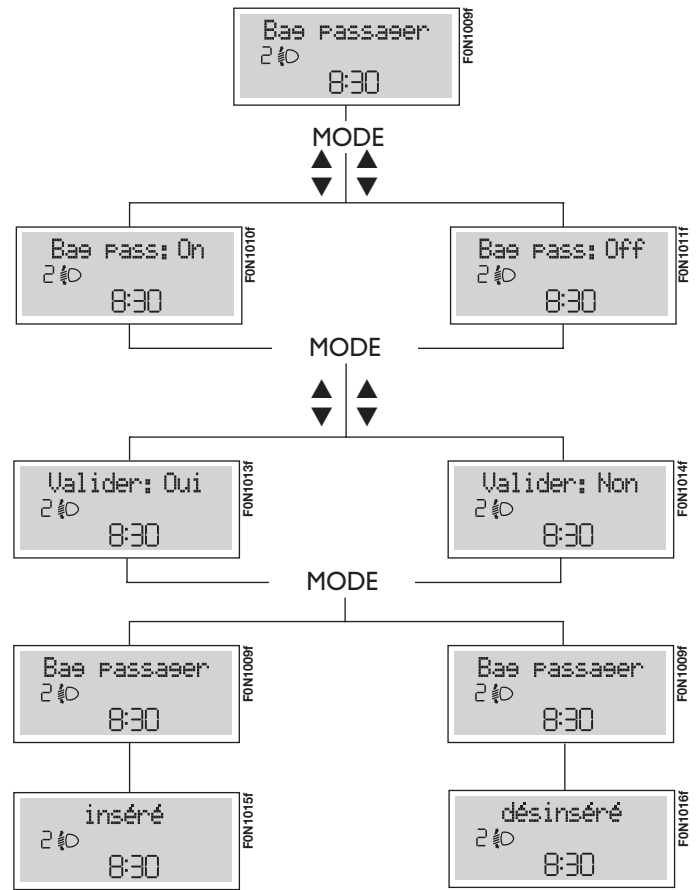

Sortie Menu

Dernière fonction qui achève le cycle de réglages énumérés sur la page menu initiale.

En appuyant sur le bouton **MODE** par une brève pression, l'affichage revient à la page-écran standard sans mémoriser.

En appuyant sur le bouton ▼ l'affichage revient au premier article du menu (Bip Vitesse).

TRIP COMPUTER

Généralités

Le "Trip computer" permet de visualiser, la clé de contact en position **MAR**, les grandeurs correspondantes à l'état de fonctionnement du véhicule. Cette fonction est formée par deux trip séparés nommés "Trip A" et "Trip B" en mesure de contrôler la "mission complète" du véhicule (voyage) de façon indépendante l'un de l'autre.

Les deux fonctions peuvent être mises à zéro (reset - début d'une nouvelle mission).

Le "Trip A" permet de visualiser les grandeurs suivantes:

- Température extérieure
- Autonomie
- Distance parcourue
- Consommation moyenne
- Consommation instantanée
- Vitesse moyenne
- Durée voyage (durée de conduite).

Le "Trip B", présent uniquement sur l'affichage multifonction, permet de visualiser les grandeurs suivantes:

- Distance parcourue B

- Consommation moyenne B
- Vitesse moyenne B
- Durée voyage B (durée de conduite).

Note Le "Trip B" est une fonction pouvant être exclue (voir paragraphe "Activation Trip B"). Les grandeurs "Autonomie" et "Consommation instantanée" ne peuvent pas être mises à zéro.

Grandeurs visualisées

Température extérieure

Indique la température à l'extérieur du véhicule.

Autonomie

Elle indique la distance qui peut encore être parcourue avec le carburant présent dans le réservoir, en supposant de poursuivre la marche tout en maintenant la même démarche de conduite. L'affichage visualise l'indication "----" si les événements suivants se produisent:

- valeur d'autonomie inférieure à 50 km (ou 30 mi)
- en cas d'arrêt du véhicule, le moteur tournant, pendant un temps prolongé.

Distance parcourue

Elle indique la distance parcourue depuis le début de la nouvelle mission.

Consommation moyenne

Elle représente la moyenne des consommations depuis le début de la nouvelle mission.

Consommation instantanée

Elle exprime la variation, mise à jour constamment, de la consommation de carburant. En cas d'arrêt du véhicule, le moteur tournant, l'affichage visualisera l'indication "----".

Vitesse moyenne

Elle représente la valeur moyenne de la vitesse du véhicule selon le temps total écoulé du début de la nouvelle mission.

Durée voyage

Temps passé à partir du début de la nouvelle mission.

ATTENTION En l'absence d'informations, toutes les grandeurs du Trip computer visualisent l'indication "----" au lieu de la valeur. Quand on rétablit la condition de fonctionnement habituel, le compte des différentes grandeurs reprend de façon régulière, sans aucune mise à zéro des valeurs visualisées avant l'anomalie, et sans le début d'une nouvelle mission.

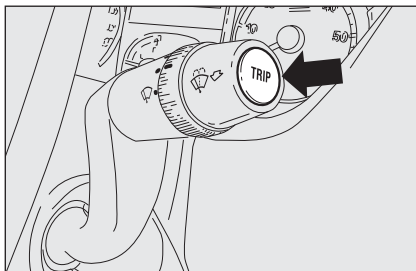

fig. 22

Bouton TRIP de commande fig. 22

Le bouton **TRIP**, placé sur le levier droit, permet, la clé de contact en position **MAR**, d'accéder à la visualisation des grandeurs décrites précédemment ainsi que de les mettre à zéro pour commencer une nouvelle mission:

- pression brève pour accéder aux visualisations des différentes grandeurs
- pression prolongée pour mettre à zéro (reset) et commencer donc une nouvelle mission.

Nouvelle mission

Elle commence à partir d'une mise à zéro:

- "manuelle" par l'utilisateur, par la pression sur le bouton correspondant;
- "automatique" lorsque la "distance parcourue" rejoint la valeur, selon l'afficheur installé de 3999,9 km ou 9999,9 km ou lorsque le "temps de voyage" rejoint la valeur de 99.59 (99 heures et 59 minutes);

– après chaque débranchement et une reconnexion consécutive de la batterie.

ATTENTION L'opération de mise à zéro effectuée en présence des visualisations du "Trip A" effectue seulement le reset des grandeurs concernant sa propre fonction.

ATTENTION L'opération de mise à zéro effectuée en présence des visualisations du "Trip B" effectue seulement le reset des grandeurs concernant sa propre fonction.

Procédure de début de voyage

La clé de contact en position **MAR**, effectuer la mise à zéro (reset) en appuyant et en gardant la pression sur le bouton **TRIP** pendant plus de 2 secondes.

Sortie Trip

Pour sortir de la fonction Trip: tenir écrasé le bouton **MODE** pendant plus de 2 secondes.

SIEGES



ATTENTION

Tout réglage doit être effectué lorsque le véhicule est à l'arrêt.



Les revêtements en tissu de votre véhicule sont projetés afin de résister à l'usure dérivant de l'utilisation normale du véhicule. Toutefois, il est absolument nécessaire d'éviter des frottements répétés et/ou prolongés avec des accessoires de vêtements, tels des boucles métalliques, des clous, des fixages en Velcro et similaires, car, ceux-ci, en intervenant de façon localisée et avec une pression élevée sur les tissus, pourraient provoquer la rupture de certains fils et par conséquent endommager la housse.

Réglage dans le sens longitudinal fig. 23

Soulever le levier **A** et pousser le siège en avant ou en arrière: dans la position de conduite, les bras doivent être appuyés sur la couronne du volant.

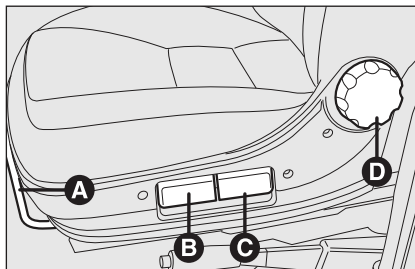

fig. 23

F0N0118m



ATTENTION

Une fois le levier de réglage relâché, contrôler toujours que le siège soit bloqué sur les glissières en essayant de le déplacer en avant et en arrière. L'absence de ce blocage pourrait provoquer le déplacement inattendu du siège et par conséquent la perte de contrôle du véhicule.

Réglage en hauteur

Pour soulever le siège : en restant assis, déplacer vers le haut le levier **B** (partie avant du siège) ou le levier **C** (partie arrière du siège) et décharger le poids du corps sur la partie du siège qui doit être soulevée.



ATTENTION

Pour avoir le maximum de protection possible, garder le dossier bien droit, y bien appuyer le dos et placer la ceinture de manière qu'elle adhère parfaitement au buste et au bassin.

Pour baisser le siège : en restant assis, déplacer vers le haut le levier **B** (partie avant du siège) ou le levier **C** (partie arrière du siège) et charger le poids du corps sur la partie du siège qui doit être baissée.

Réglage de l'inclinaison du dossier fig. 23

Tourner le pommeau **D**.

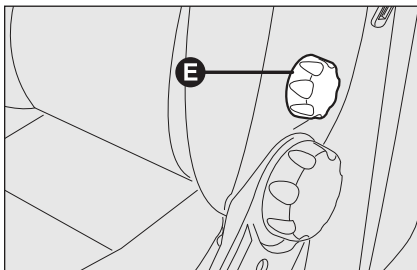

fig. 24

FON0147m

Réglage lombaire

Pour effectuer le réglage, agir sur la bague **E**-fig. 24

SIÈGE AMORTI

Il est équipé de suspension avec un système de suspension mécanique et amortisseur hydraulique, en assurant ainsi le maximum du confort et de sécurité. Le système de suspension permet en outre d'absorber parfaitement les chocs provoqués par les chaussées déformées.

Pour effectuer les réglages dans le sens longitudinal, les réglages en hauteur, le réglage du dossier, le réglage lombaire et le réglage de l'accoudoir, voir ce qui a été décrit précédemment au paragraphe "Sièges avant".

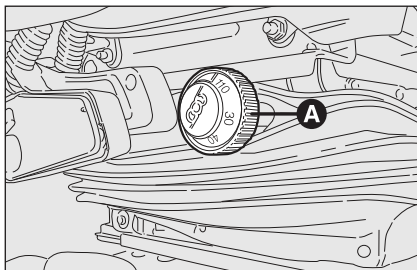

fig. 25

FON0139m

Réglage du poids amortisseur

Au moyen de la manette de réglage **A**-fig. 25 il est possible de sélectionner le réglage souhaité selon le poids du corps, par tarages compris entre 40 kg et 130 kg.

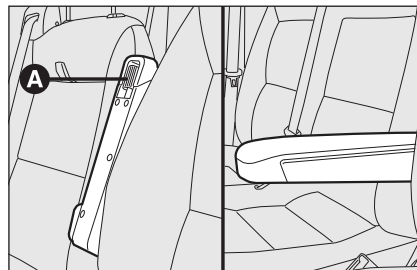

fig. 26

FON0148m

SIÈGES AVEC ACCOUDOIRS REGLABLES

Le siège du conducteur peut être doté d'accoudoir qui peut être soulevé et réglé en hauteur. Pour le réglage, agir sur la roue **A**-fig. 26.



ATTENTION

Avant d'endosser les ceintures de sécurité avant, s'assurer que les accoudoirs soient en position verticale (voir paragraphe "Ceintures de sécurité").



ATTENTION

Avant de déboucler les ceintures et de descendre du véhicule, s'assurer que l'accoudoir externe (côté porte) soit complètement soulevé.



ATTENTION

S'il s'avérait nécessaire de transporter sur le siège avant un siège pour enfant, s'assurer d'avoir désactivé l'air bag frontal côté passager, d'avoir bouclé correctement la ceinture de sécurité côté passager et d'avoir baissé complètement les accoudoirs afin d'éviter des mouvements accidentels de ceux-ci.

SIEGE PIVOTANT (lorsqu'il est prévu)

Il est possible de le faire pivoter de 180° vers le siège du côté opposé.

Pour faire pivoter le siège, appuyer sur la commande **A**-fig. 27.

Avant d'effectuer la rotation, le siège doit être déplacé vers l'avant et seulement ensuite réglé dans le sens longitudinal **fig. 27a**.

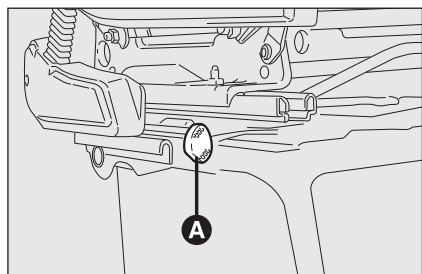

fig. 27

F0N0187m

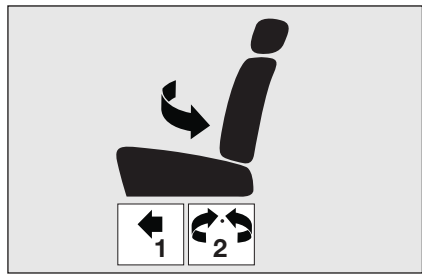

fig. 27a

F0N0700m



ATTENTION

Avant de faire démarrer le véhicule, s'assurer que le siège est bloqué en position de conduite.

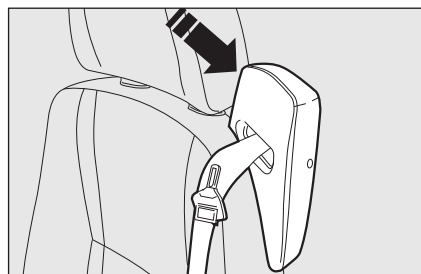

fig. 28

F0N0173m

SIEGE TOURNANT AVEC CEINTURE DE SECURITE SOLIDAIRE (lorsqu'il est prévu)

Il est équipé d'une ceinture de sécurité à trois points d'ancrage **fig. 28**, de deux accoudoirs réglables (pour le réglage, voir paragraphe "Sièges à accoudoirs réglables") et d'un appuie-tête réglable en hauteur (pour le réglage, voir paragraphe "Appuie-tête").



ATTENTION

Tout réglage doit être effectué le véhicule à l'arrêt. En particulier, durant la rotation du siège, faire attention qu'il n'interfère pas avec le levier du frein à main.

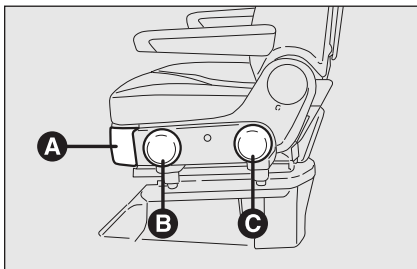

fig. 29

FON0174m

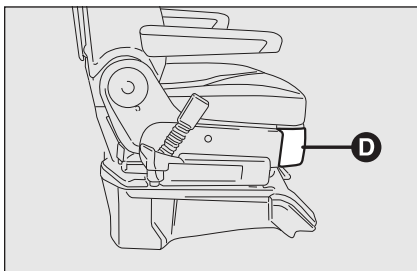

fig. 30a

FON0175m

Réglage inclinaison dossier

Agir sur le levier **A**-fig. 29.

Réglage en hauteur fig. 29

Agir sur les commandes **B** ou bien **C** pour lever/baisser respectivement la partie avant/arrière du siège.

Rotation siège

Il est possible de le faire pivoter de 180° vers le siège du côté opposé et d'environ 35° vers la porte.

Il peut être bloqué tant en position de conduite qu'à 180°.

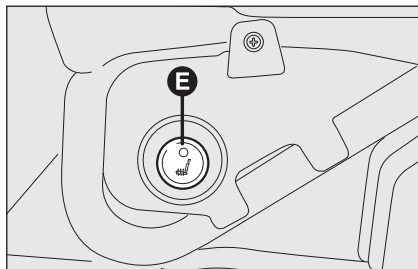

fig. 30b

FON0213m

Pour effectuer sur la rotation du siège, agir sur le levier **D**-fig. 30a (placé sur le côté droit du siège).

Avant d'effectuer la rotation, le siège doit être déplacé vers l'avant et seulement ensuite réglé dans le sens longitudinal fig. 27a



ATTENTION

Avant de faire démarrer le véhicule, s'assurer que le siège est bloqué en position de conduite.

Réchauffement des sièges fig. 30b (ou prévu)

La clé en position **MAR**, appuyer sur le bouton **E** pour l'activation/désactivation de la fonction.

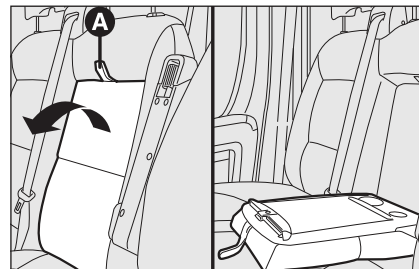

fig. 30c

FON0149m

PLANCETTE RABATTABLE (lorsqu'il est prévu) fig. 30c

Le siège est équipé d'une planchette rabattable, que l'on peut utiliser comme support de documents.

Pour l'utiliser, tirer la languette A et abaisser la planchette.

La planchette comporte deux empreintes support de verres et un plan d'appui avec pince à cartes.



ATTENTION

Ne pas placer de charges lourdes sur la planchette quand le véhicule se déplace, car en cas de freinage brusque ou de choc, elles pourraient être projetées contre les occupants du véhicule et provoquer de graves blessures.

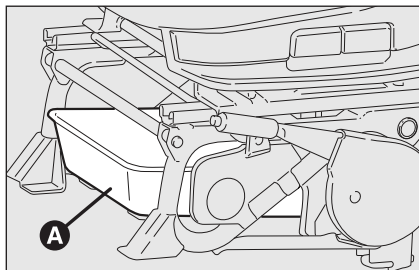

fig. 30d

F0N0237m

PANIER SOUS LE SIEGE (lorsqu'il est prévu)

Sous le siège côté conducteur, il y a un panier **A**-fig. 30d facilement démontable en le déboîtant des crochets situés sur la base de support.



ATTENTION

Ne pas placer de charges lourdes à l'intérieur du panier quand le véhicule se déplace, car en cas de freinage brusque ou de choc, elles pourraient être projetées contre les occupants du véhicule et provoquer de graves blessures.

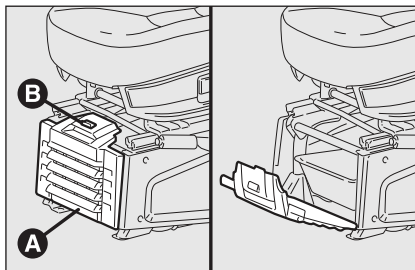

fig. 30e

F0N0238m

REVETEMENTS PLASTIQUES BASE DU SIEGE (quand ils sont prévus) fig. 30e

Le revêtement avant **A** peut s'ouvrir avec la poignée de déblocage **B** située sur le dessus.

De cette manière, le panier placé sous le siège est repérable (voir paragraphe "Panier sous le siège").

Pour faciliter l'ouverture du revêtement avant et l'accès au panier, le siège doit être reculé au maximum.

Pour pouvoir extraire le revêtement avant, il faut le faire pivoter le plus possible vers l'avant et le décrocher des crochets situés sur la partie inférieure, en tirant vers l'avant du véhicule.

VERSIONS PANORAMA

Réglage du dossier inclinable des sièges passagers fig. 31

Tourner la poignée **A**.

Accès aux sièges de la deuxième rangée fig. 31

Pour l'accès à la deuxième rangée de sièges, agir sur le levier **B** du siège latéral droit extérieur de la première rangée et renverser vers l'avant le dossier en l'accompagnant en utilisant la main gauche.

En ramenant le siège dans la position habituelle, le siège se raccroche au dispositif de retenue sans besoin d'actionner de nouveau le levier.

Sur le siège complet Panorama 2^e rangée, par contre, les deux sièges latéraux sont fixes.

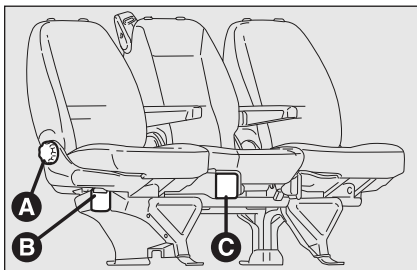

fig. 31

F0N0227m

Renversement dossier siège central (2e - 3e rangée) fig. 31

Soulever le levier **C** et renverser vers l'avant le dossier.

Sur le derrière du dossier du siège central se trouve une surface rigide ayant une fonction d'accoudoir et table pourvue de porte-verres correspondants.

Agir sur le même levier pour placer le dossier dans sa position originelle.

Lorsqu'on renverse le dossier du siège central de la deuxième rangée, enlever l'appui-tête afin de faciliter le réglage du dossier siège central première rangée.

VERSIONS COMBI

Position Easy Entry

Soulever le levier **A**-fig. 32 et incliner le dossier vers l'avant.

Position à paquet

Procéder comme suit:

- de la position easy entry enlever l'appui-tête;
- soulever le levier **B**-fig. 33 (placé sous le levier **A**) en utilisant la main droite;
- tourner le dossier de 5° vers la zone arrière;
- renverser vers l'avant le dossier en utilisant la main gauche.

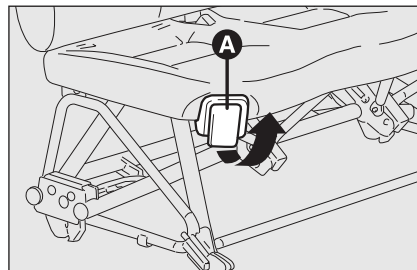

fig. 32

F0N0228m



ATTENTION

Ne pas voyager sur la 3^e rangée, la banquette de la 2^e rangée renversée. De plus, ne ranger aucun type d'objet sur le dossier de la banquette de la 2e rangée renversée: en cas de collision ou de freinage brusque, il pourrait être projeté contre les occupants du véhicule en provoquant des lésions graves. Pour plus d'informations, voir ce qui est spécifié sur l'étiquette adhésive placée sous la banquette.

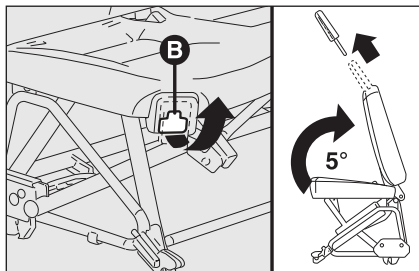

fig. 33

F0N0229m

Enlèvement de la banquette

ATTENTION Pour enlever la banquette, la présence de deux personnes au moins est nécessaire.

Pour enlever la banquette, procéder comme suit:

- à partir de la position à paquet, agir sur les leviers **C** et **D**-fig. 34 en les tournant vers l'avant (comme spécifié par l'étiquette adhésive placée sur la traverse inférieure)
- soulever vers l'avant la base du siège;
- déplacer le siège en position verticale
- à partir de la position verticale, agir sur les leviers **E** et **F**-fig. 35 en les tournant vers le haut;
- soulever la banquette du plancher et l'enlever.

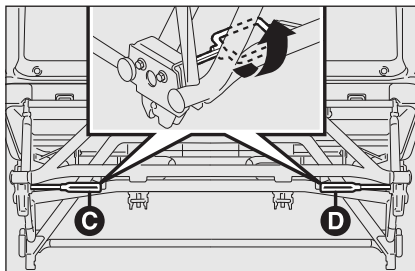

fig. 34

F0N0230m

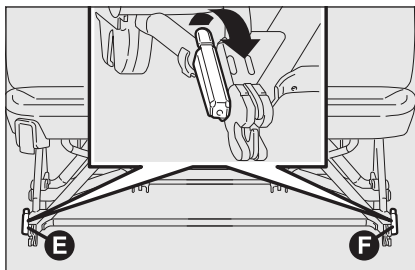

fig. 35

F0N0231m



ATTENTION

Lors du remontage suivant de la banquette, s'assurer de son blocage correct sur les glissières sur le plancher.

APPUIE-TETE

AVANT fig. 36

Sur certaines versions ils sont réglables en hauteur et se bloquent automatiquement dans la position voulue.

Réglage:

- réglage vers le haut: soulever l'appuie-tête jusqu'à percevoir le déclic de blocage.

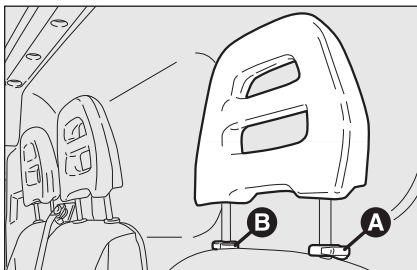

fig. 36

F0N0020m

- réglage vers le bas: appuyer sur le bouton **A** et baisser l'appuie tête.

Pour extraire les appuie-tête avant, appuyer en même temps sur les boutons **A** et **B** à côté des deux soutiens et les défilier vers le haut.

**ATTENTION**

Les appuie-tête doivent être réglés de façon que la tête, et non le cou, y appuie. Uniquement dans ce cas, ils exercent leur action protectrice.

Pour mieux exploiter l'action protectrice de l'appuie-tête, régler le dossier de façon à avoir le buste droit et la tête la plus proche possible de l'appuie-tête.

VOLANT

Le volant est réglable dans le sens axial.

Pour effectuer le réglage, procéder comme suit:

- débloquer le levier **A**-fig. 37 en le tirant vers le volant (position 2).
- régler le volant;
- bloquer le levier **A** en le poussant en avant (position 1);

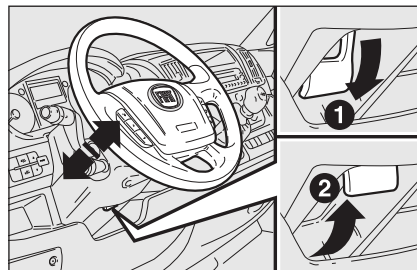

fig. 37

F0N0321m

**ATTENTION**

Les réglages doivent être effectués uniquement le véhicule à l'arrêt et le moteur éteint.

**ATTENTION**

Il est absolument interdite toute intervention en after-market, produisant des violations de la conduite ou de la colonne de direction (ex. montage de dispositifs antivol), qui pourraient provoquer, en plus de la décadence des performances du système et de la garantie, de graves problèmes de sécurité ainsi que la non conformité d'homologation du véhicule.

RETROVISEURS

RETROVISEUR INTERIEUR fig. 38

Il est muni d'un dispositif de sécurité qui en provoque le décrochage en cas de choc violent en contact avec le passager.

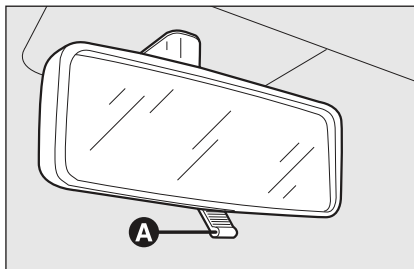

fig. 38

F0N0022m

En actionnant le levier **A** il est possible de régler le rétroviseur sur deux positions différentes: normale ou antiéblouissement.

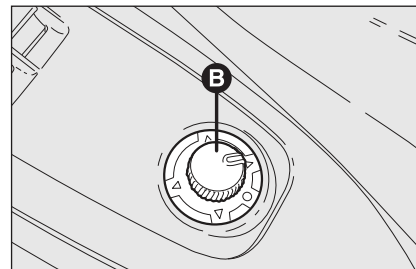

fig. 39

F0N0024m

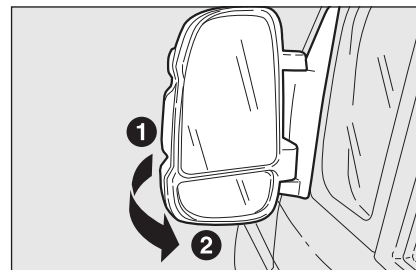

fig. 40

F0N0023m

RETROVISEURS EXTERIEURS

Réglage fig. 39

A réglage manuel

Intervenir directement sur chacun des deux verres du miroir.

**ATTENTION**

La surface réfléchissante de la partie inférieure du rétroviseur est parabolique et augmente le champs visuel. La dimension de l'image est donc réduite, ce qui donne l'impression que l'objet réfléchi soit plus éloigné qu'il ne l'est effectivement.

A réglage électrique

Le réglage n'est possible qu'avec la clé de contact en position **MAR**. Pour régler le rétroviseur, placer la poignée **B** dans une des quatre positions: ► 1 rétroviseur gauche, ◀ 2 rétroviseur droit ► 3 grand angle gauche, ◀ 4 grand angle droit

Après avoir sélectionné la position de la poignée, dans le sens indiqué par les flèches pour régler la vitre du rétroviseur sélectionné.

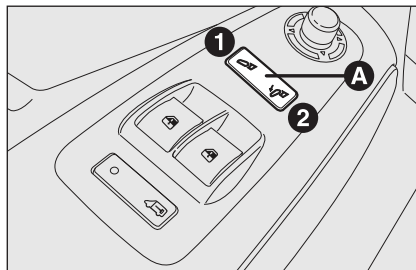

fig. 41

FON0159m

Pliage

Si nécessaire (par exemple lorsque l'encombrement du rétroviseur crée des difficultés dans un passage étroit) il est possible de déplier les rétroviseurs en les déplaçant de la position **1-fig. 40** à la position **2**.



Pendant la marche, les rétroviseurs doivent toujours être en position 1-fig. 40.

Repliement électrique (lorsqu'il est prévu)

Agir sur le bouton basculant **A-fig. 41**, en appuyant sur le côté **1** pour déplacer le rétroviseur en position d'ouverture, sur le côté **2** pour déplacer le rétroviseur en position de fermeture.

ATTENTION Si le rétroviseur est plié manuellement, il doit être ramené en position manuellement; si le rétroviseur est plié électriquement, il peut être ramené en position électriquement.

Dégivrage/désembuage (où prévu)

Les rétroviseurs sont dotés de résistances qui fonctionnent quand on actionne la lunette chauffante (en appuyant sur le bouton).

ATTENTION La fonction est temporisée et se désactive automatiquement après quelques minutes.

**ATTENTION**

Le rétroviseur extérieur côté conducteur est bombé et altère légèrement la perception de la distance.

CHAUFFAGE ET VENTILATION

F0N0322m

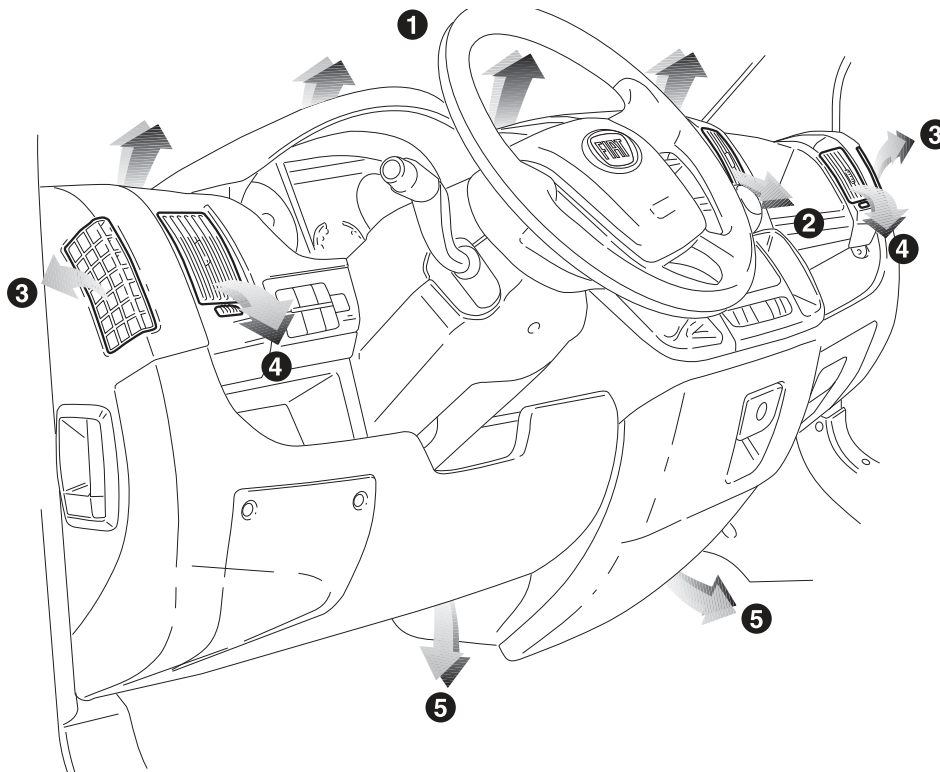

fig. 42

1. Diffuseur fixe supérieur - 2. Diffuseurs centraux orientables - 3. Diffuseurs fixes latéraux - 4. Diffuseurs latéraux orientables- 5. Diffuseurs inférieurs pour places avant.

PLANCHE DE
BORD ET
COMMANDES

SECURITE

CONDUITE

TEMOINS ET
SIGNALISATIONS

IS'IL VOUS
ARRIVE

ENTRETIEN
DU VEHICULE

CARACTERISTIQUES
TECHNIQUES

INDEX
ALPHABETIQUE

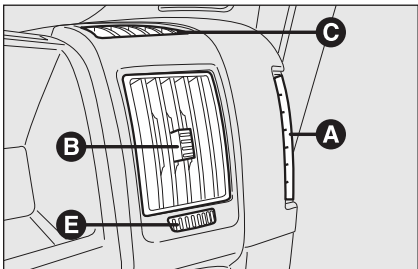

fig. 43

F0N0026m

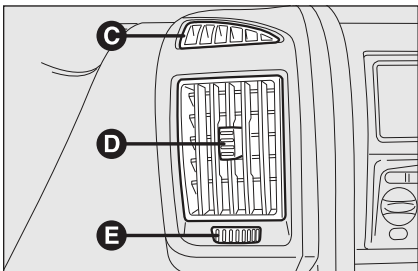

fig. 44

F0N0027m

DIFFUSEURS ORIENTABLES ET REGLABLES LATÉRAUX ET CENTRAUX fig. 43-44

- A** Diffuseurs fixes pour glaces latérales.
- B** Diffuseurs latéraux orientables.
- C** Diffuseurs fixes.
- D** Diffuseurs centraux orientables.
- E** Commande pour le réglage du débit de l'air.

Les diffuseurs **A** et **C** ne sont pas orientables.

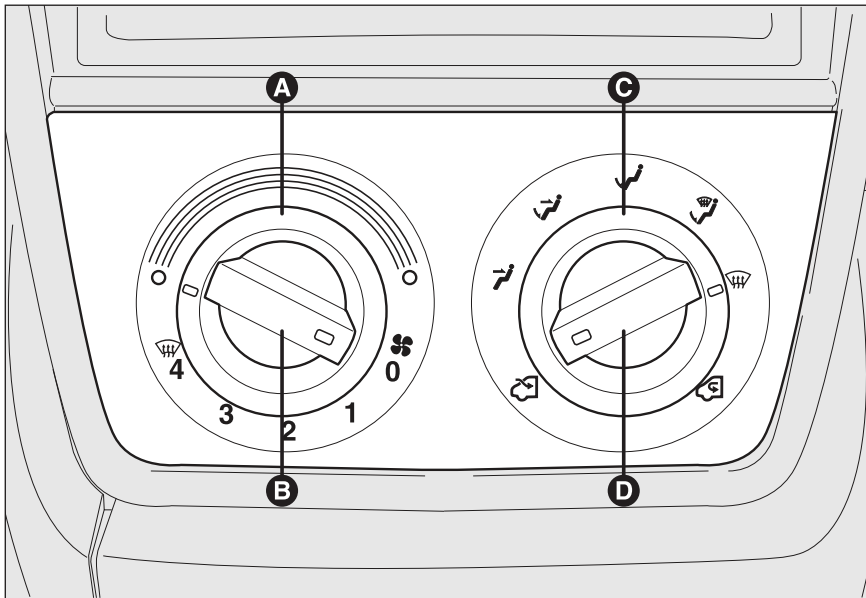

fig. 45

F0N0028m

COMMANDES fig. 45





Manette A pour le réglage de la température de l'air (mélange d'air chaud/froid)

Secteur rouge = air chaud
Secteur bleu = air froid

Manette B pour l'activation/le réglage du ventilateur

- ☪ 0 = ventilateur éteint
- 1-2-3 = vitesse de ventilation
- 4 🌀 = ventilation à la vitesse maximum

Manette C pour la distribution de l'air

-  pour avoir l'air aux bouches centrales et latérales;
-  pour envoyer l'air aux pieds et avoir une température légèrement plus basse aux bouches de la planche, dans des conditions de température moyenne;
-  pour chauffage avec température extérieure rigide: pour avoir le débit maximum d'air sur la zone pieds;
-  pour chauffer les pieds et simultanément désembuer le pare-brise;
-  pour désembuer de façon rapide le pare-brise.



Manette D pour enclenchement/déclenchement du recyclage de l'air

En tournant la manette **D** sur  on effectue le recyclage d'air intérieur.

En tournant la manette **D** sur  on désactive le recyclage d'air intérieur.

VENTILATION DE L'HABITACLE

Pour obtenir une bonne ventilation de l'habitacle, procéder comme suit:

- tourner la manette **A** sur le secteur bleu;
- déclencher le recyclage d'air intérieur en tournant la manette **D** sur ;
- tourner la manette **C** en correspondance de ;
- tourner la manette **B** sur la vitesse souhaitée.



CHAUFFAGE HABITACLE

Procéder de cette manière:

- tourner la manette **A** sur le secteur rouge
- tourner la manette **C** dans la position souhaitée;
- tourner la manette **B** sur la vitesse souhaitée.

CHAUFFAGE RAPIDE DE L'HABITACLE

Pour obtenir un chauffage plus rapide, procéder comme suit:

- tourner la manette **A** sur le secteur rouge;
- enclencher le recyclage de l'air en tournant la manette **D** sur ;
- tourner la manette **C** en correspondance de ;
- tourner la manette **B** en correspondance de 4  (vitesse maxi du ventilateur).

Ensuite, intervenir sur les commandes afin de maintenir les conditions de confort souhaitées et tourner la manette **D** sur  pour déclencher le recyclage d'air intérieur et prévenir les effets de l'embuage.

ATTENTION Le moteur froid, attendre quelques minutes afin que le liquide du système atteigne la température d'exercice optimale.

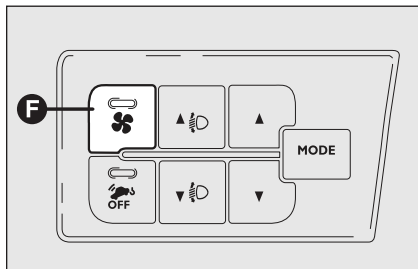





fig. 46

F0N0185m

DESEMBUAGE / DEGIVRAGE RAPIDE DES VITRES AVANT (PARE-BRISE ET VITRES LATERALES)

Procéder de cette manière:



- tourner la manette **A** sur le secteur rouge;
- déclencher le recyclage d'air intérieur en tournant la manette **D** sur ;
- tourner la manette **C** en correspondance de ;
- tourner la manette **B** en correspondance de 4  (vitesse maxi du ventilateur).

ATTENTION pour garantir un désembuage/dégivrage rapide, en cas de présence du réchauffeur supplémentaire (sous le siège avant ou arrière pour les versions Panorama et Combi), si activé, procéder à la désactivation par le bouton **F** (voyant éteint) placé sur la façade commandes **fig. 46**.

Lorsque le désembuage/dégivrage s'est produit, agir sur les commandes pour rétablir les conditions de confort souhaitées.

Anti-embuage des vitres

En cas de grande humidité extérieure et/ou de pluie et/ou de grandes différences de température entre l'intérieur et l'extérieur de l'habitacle, il est conseillé d'effectuer la manœuvre suivante afin de prévenir la buée des vitres:

- tourner la manette **A** sur le secteur rouge;
- déclencher le recyclage de l'air en tournant la manette **D** sur ;
- tourner la manette **C** en correspondance de - avec la possibilité de passer  la position  au cas où on ne remarquerait pas de signes d'embuage;
- tourner la manette **B** en correspondance de la 2^{ème} vitesse.

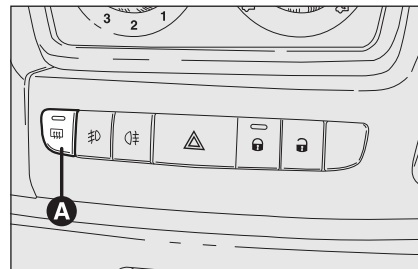

fig. 47

F0N0043m

DESEMBUAGE/ DEGIVRAGE DE LA LUNETTE CHAUFFANTE ET RETROVISEURS EXTERIEURS (si prévus) **fig. 47**

Appuyer sur le bouton **A** pour activer cette fonction; l'enclenchement de cette fonction est mis en évidence par l'allumage du voyant sur le bouton même.

La fonction est temporisée et elle est désactivée automatiquement après environ 20 minutes. Pour exclure d'avance la fonction, appuyer de nouveau sur le bouton **A**.

ATTENTION Ne pas appliquer d'adhésifs sur la partie intérieure de la vitre arrière près des filaments de la lunette chauffante afin d'éviter de l'endommager.

ACTIVATION DU RECYCLAGE D'AIR INTERIEUR

Tourner la manette **D** sur .

Il est recommandé d'enclencher la fonction recyclage d'air intérieur durant les arrêts en colonne ou en tunnel pour éviter l'entrée d'air pollué de l'extérieur. Toutefois il faut éviter l'utilisation prolongée de cette fonction, surtout s'il y a plusieurs personnes à bord, pour éviter la possibilité de buée des glaces.

ATTENTION Le recyclage d'air intérieur permet, selon la modalité de fonctionnement sélectionnée ("chauffage" ou "refroidissement"), d'arriver plus rapidement aux conditions désirées.

Il est déconseillé d'enclencher le recyclage d'air intérieur pendant les journées pluvieuses/froides afin d'éviter la possibilité de buée des vitres.

CLIMATISEUR MANUEL (lorsqu'il est prévu)

COMMANDES fig. 48

Manette A pour le réglage de la température de l'air (mélange d'air chaud/froid)

Secteur rouge = air chaud

Secteur bleu = air froid

Manette B pour l'activation/le réglage du ventilateur

 **0** = ventilateur éteint

1-2-3 = vitesse de ventilation

4  = ventilation à la vitesse maximum

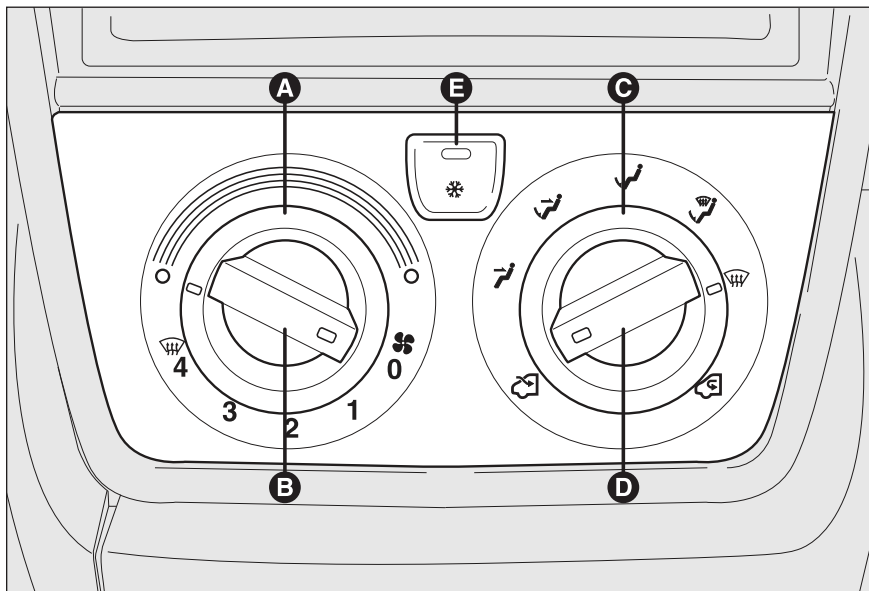







fig. 48

FON0029m

Manette C pour la distribution de l'air

-  pour avoir l'air aux bouches centrales et latérales;
-  pour envoyer l'air aux pieds et avoir une température légèrement plus basse aux bouches de la planche, dans des conditions de température moyenne;
-  pour chauffage avec température extérieure rigide: pour avoir le débit maximum d'air sur la zone pieds;

 pour chauffer les pieds et simultanément désembuer le pare-brise;

 pour désembuer de façon rapide le pare-brise.

Manette D pour l'enclenchement/déclenchement du recyclage de l'air

En appuyant sur le bouton (voyant sur le bouton allumé) le recyclage d'air intérieur s'active.

En appuyant de nouveau sur le bouton (voyant sur le bouton éteint) se produit la désactivation du recyclage d'air intérieur.



Bouton E pour activation/désactivation climatiseur

En appuyant sur le bouton (voyant sur le bouton allumé) se produit l'activation du climatiseur.

En appuyant de nouveau sur le bouton (voyant sur le bouton éteint) se produit la désactivation du climatiseur.



VENTILATION DE L'HABITACLE

Pour obtenir une bonne ventilation de l'habitacle, procéder comme suit:

- tourner la manette A sur le secteur bleu;
- déclencher le recyclage de l'air en tournant la manette D sur ;
- tourner la manette C en correspondance de ;
- tourner la manette B sur la vitesse souhaitée.

CLIMATISATION (refroidissement)

Afin d'obtenir le refroidissement le plus rapide, procéder comme suit:

- tourner la manette **A** sur le secteur bleu
- enclencher le recyclage de l'air interne en tournant la manette **D** sur ;
- tourner la manette **C** en correspondance de ;
- enclencher le climatiseur en appuyant sur le bouton **E**; le voyant sur le bouton **E** s'allume;
- tourner la manette **B** en correspondance de 4  (vitesse maximum du ventilateur).

Réglage du refroidissement

- tourner la manette **A** vers la droite pour augmenter la température;
- déclencher le recyclage d'air intérieur en tournant la manette **D** sur ;
- tourner la manette **B** pour diminuer la vitesse du ventilateur.

ATTENTION En appuyant sur le bouton **E** du compresseur climatiseur, la fonction n'est activée que si l'on sélectionne au moins la première vitesse du ventilateur (bague **B**).



CHAUFFAGE HABITACLE

Procéder de cette manière:

- tourner la manette **A** sur le secteur rouge;
- tourner la manette **C** en correspondance du symbole souhaité;
- tourner la manette **B** sur la vitesse souhaitée.

CHAUFFAGE RAPIDE DE L'HABITACLE

Pour obtenir un chauffage plus rapide, procéder comme suit:



- tourner la manette **A** sur le secteur rouge;
- enclencher le recyclage de l'air intérieur en tournant la manette **D** sur ;
- tourner la manette **C** en correspondance de ;
- tourner la manette **B** en correspondance de 4  (vitesse maximum du ventilateur).

Ensuite, intervenir sur les commandes afin de maintenir les conditions de confort souhaitées et tourner la manette **D** sur  pour déclencher le recyclage d'air intérieur (voyant sur le bouton éteint).

ATTENTION Le moteur froid, attendre quelques minutes afin que le liquide du système atteigne la température d'exercice optimale.

DESEMBUAGE/ DEGIVRAGE RAPIDE DES VITRES AVANT (PARE-BRISE ET VITRES LATERALES)

Procéder de cette manière:

- tourner la manette **A** sur le secteur rouge
- tourner la manette **B** en correspondance de 4  (vitesse maximum du ventilateur);
- tourner la manette **C** en correspondance de ;
- déclencher le recyclage d'air intérieur en tournant la manette **D** sur .

ATTENTION pour garantir un désembuage/dégivrage rapide, en cas de présence du réchauffeur supplémentaire (sous le siège avant ou arrière pour les versions Panorama et Combi), si activé, procéder à la désactivation par le bouton **F** (voyant éteint) placé sur la façade commandes **fig. 49**.

Le désembuage/dégivrage terminé, agir sur les commandes pour rétablir les conditions de confort souhaitées.

ATTENTION Le climatiseur est très utile pour accélérer le désembuage, car il déshumidifie l'air. Régler les commandes comme décrit précédemment et activer le climatiseur en appuyant sur le bouton **E**; le voyant sur le bouton s'allume.

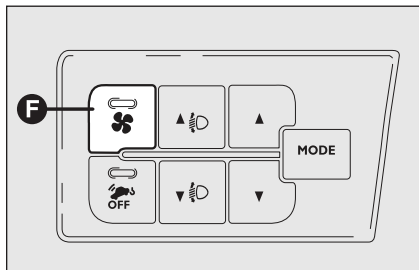





fig. 49

F0N0185m

Anti-embuage des vitres

En cas de grande humidité extérieure et/ou de pluie et/ou de grandes différences de température entre l'intérieur et l'extérieur de l'habitacle, il est conseillé d'effectuer la manœuvre suivante afin de prévenir l'embuage des vitres:

- tourner la manette **A** sur le secteur rouge;
- déclencher le recyclage d'air intérieur en tournant la manette **D** sur ;
- tourner la manette **C** en correspondance de  avec la possibilité de passer à la position  au cas où on ne remarquerait pas de traces d'embuage;
- tourner la manette **B** en correspondance de la 2^{ème} vitesse.

ATTENTION Le climatiseur est très utile pour prévenir l'embuage des vitres en cas de grande humidité environnementale car il déshumidifie l'air introduit dans l'habitacle.

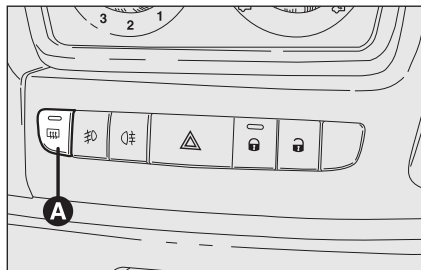

fig. 50

F0N0043m

DESEMBUAGE/ DEGIVRAGE DE LA LUNETTE CHAUFFANTE ET RETROVISEURS EXTERIEURS (si prévus) fig. 50

Appuyer sur le bouton **A** pour activer cette fonction; l'enclenchement de cette fonction est mis en évidence par l'allumage du voyant sur le bouton même.

La fonction est temporisée et elle est désactivée automatiquement après environ 20 minutes. Pour exclure d'avance la fonction, appuyer de nouveau sur le bouton **A**.

ATTENTION Ne pas appliquer d'adhésifs sur la partie intérieure de la vitre arrière près des filaments de la lunette chauffante afin d'éviter de l'endommager.

ACTIVATION RECYCLAGE AIR INTERIEUR

Tourner la manette **D** sur .

Il est recommandé d'enclencher la fonction recyclage d'air intérieur durant les arrêts en colonne ou en tunnel pour éviter l'entrée d'air pollué de l'extérieur. Toutefois il faut éviter l'utilisation prolongée de cette fonction, surtout s'il y a plusieurs personnes à bord, pour éviter la possibilité de buée des glaces.

ATTENTION Le recyclage air intérieur permet, selon la modalité de fonctionnement sélectionnée ("chauffage" ou "refroidissement"), d'atteindre les conditions souhaitées plus rapidement.

Il est déconseillé d'enclencher le recyclage d'air intérieur pendant les journées pluvieuses/froides afin d'éviter la possibilité de buée des vitres.

ENTRETIEN DU CIRCUIT

Pendant l'hiver le système de climatisation doit être mis en fonction au moins une fois par mois pendant au moins 10 minutes. Avant l'été vérifier l'efficacité du système auprès du Réseau Après-vente Fiat.



Le système de climatisation utilise le fluide réfrigérant R134a qui, en cas de fuites accidentelles, n'endommage pas l'environnement. Éviter absolument de se servir d'autres fluides incompatibles avec les composants du système.

CLIMATISEUR AUTOMATIQUE (où prévu)

GENERALITES

Le climatiseur automatique règle la température, la quantité et la distribution d'air dans l'habitacle. Le contrôle de la température est basé sur la "température équivalente": à savoir, le système travaille continuellement pour maintenir le confort de l'habitacle et compenser les variations éventuelles des conditions climatiques extérieures y compris l'irradiation solaire relevée par un capteur approprié.

Les paramètres et les fonctions contrôlées automatiquement sont:

- température air aux bouches;
- distribution air aux bouches;
- vitesse du ventilateur (variation continue du flux d'air);
- enclenchement du compresseur (pour le refroidissement/déshumidification de l'air);
- recyclage d'air.

Toutes ces fonctions peuvent être modifiées manuellement, c'est-à-dire on peut intervenir sur le système en sélectionnant à son goût une ou plusieurs fonctions et en modifier les paramètres. Toutefois, on désactive ainsi le contrôle automatique des fonctions modifiées manuellement sur lesquelles le système interviendra uniquement pour des raisons de sécurité (ex. risque de buée).

Les choix manuels sont toujours prioritaires par rapport à l'automatisme et sont mémorisés jusqu'à ce que l'utilisateur ne rende le contrôle à l'automatisme, en appuyant de nouveau sur le bouton AUTO, sauf dans les cas où le système intervient pour des conditions de sécurité particulières.

Le réglage manuel d'une fonction ne préjuge pas le contrôle des autres en automatique.

La température de l'air introduit est toujours contrôlée automatiquement, en fonction de la température sélectionnée sur l'affichage (sauf quand le système est éteint ou dans certaines conditions où le compresseur est désactivé).

Le système permet de sélectionner ou de modifier manuellement les paramètres et fonctions suivants:

- températures de l'air;
- vitesse du ventilateur (variation continue);
- assiette distribution air sur sept positions;
- habilitation compresseur;
- fonction dégivrage/désembuage rapide;
- recyclage de l'air;
- extinction du système;

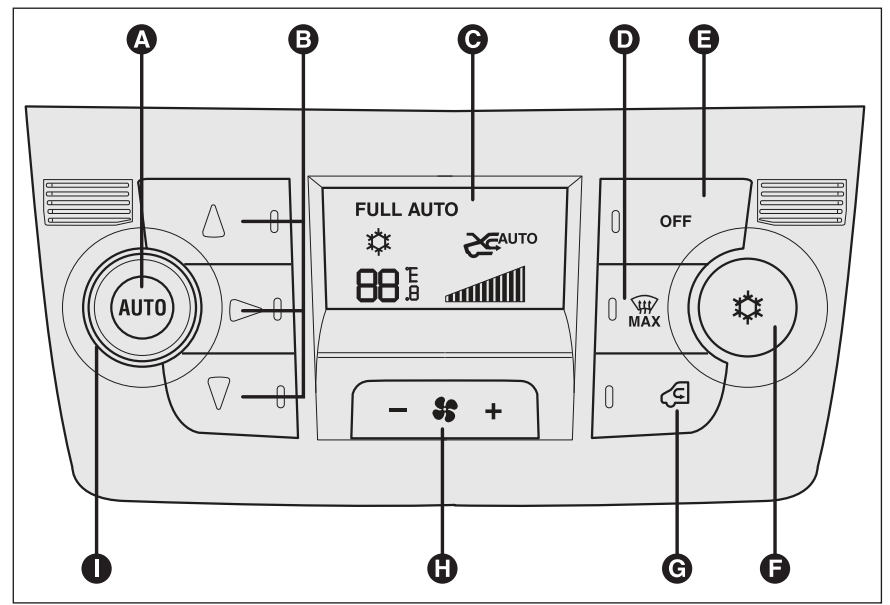

fig. 51

FON0200m

COMMANDES fig. 51



- A** Bouton AUTO contrôle automatique de toutes les fonctions.
- B** Bouton de choix distribution air.
- C** Affichage.
- D** Bouton commande fonction MAX DEF.
- E** Bouton désactivation système.
- F** Bouton commande habilitation/désactivation compresseur.
- G** Bouton commande recyclage air.
- H** Bouton commande diminution/augmentation vitesse ventilateur.
- I** Bague commande diminution/augmentation température.

EMPLOI DU SYSTEME DE CLIMATISATION

Le système peut être lancé en utilisant plusieurs façons, mais il est conseillé de commencer en appuyant sur le bouton AUTO et en tournant la bague pour sélectionner la température souhaitée sur l'affichage.

Le système commencera ainsi à fonctionner d'une façon entièrement automatique pour atteindre, le plus rapidement possible, la température de confort en fonction de celle sélectionnée. Le système réglera la température, la quantité et la distribution d'air introduit dans l'habitacle et, en gérant la fonction de recyclage, l'enclenchement du compresseur climatiseur.

Pendant le fonctionnement complètement automatique, la seule intervention manuelle demandée est l'activation éventuelle des fonctions suivantes:

-  recyclage de l'air, pour maintenir le recyclage toujours enclenché ou toujours exclu;
-  pour accélérer le désembuage/dégivrage des glaces avant, de la lunette arrière et des rétroviseurs extérieurs;

Durant le fonctionnement complètement automatique du système, il est possible de changer à tout moment les températures sélectionnées, la distribution de l'air et la vitesse du ventilateur en agissant sur les boutons ou bagues correspondants: le système modifiera automatiquement ses propres sélections pour s'adapter aux nouvelles demandes. Pendant le fonctionnement complètement automatique (FULL AUTO), en variant la distribution et/ou la quantité d'air et/ou l'enclenchement du compresseur et/ou le recyclage, l'inscription FULL disparaît. Ainsi les fonctions passent du contrôle automatique à celui manuel jusqu'à une nouvelle pression sur le bouton AUTO.

Une ou plusieurs fonctions enclenchées manuellement, le réglage de la température de l'air introduit dans l'habitacle continue à être géré automatiquement, sauf dans le cas de compresseur désactivé: en effet, dans cette condition, l'air introduit dans l'habitacle ne peut avoir une température inférieure à celle de l'air extérieur.

COMMANDES

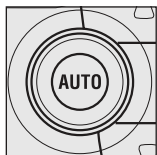

Bague réglage température air (I)

En tournant la bague dans le sens des aiguilles ou dans le sens inverse, la température de l'air demandée dans l'habitacle augmente ou baisse.

La température sélectionnée est mise en évidence par l'affichage.

En tournant la bague complètement à droite ou à gauche jusqu'à la déplacer sur la sélection extrême HI ou LO, s'activent respectivement les fonctions de chauffage ou refroidissement maximum:

Fonction HI (chauffage maxi):

elle s'enclenche en tournant la bague de la température dans le sens des aiguilles en dépassant la valeur maxi (32 °C).

On active cette fonction quand on souhaite chauffer l'habitacle en exploitant au maximum les potentialités du circuit. Dans ces conditions, le système sort du réglage automatique de la température et établit le mélange de l'air au chauffage maximal, et fixe la vitesse et la distribution d'air.

En particulier, si le liquide de chauffage n'est pas suffisamment chaud, la vitesse maximum du ventilateur ne s'enclenche pas, afin de limiter l'entrée d'air pas suffisamment chaud dans l'habitacle.

La fonction activée, tous les réglages manuels sont quand même permis.

Pour désactiver la fonction, il suffit de tourner la bague de la température dans le sens inverse des aiguilles, en réglant ainsi la température souhaitée.

Fonction LO (refroidissement maximum):

elle s'enclenche en tournant la bague de la température dans le sens inverse des aiguilles au-delà de la valeur minimum (16 °C).

On active cette fonction quand on souhaite refroidir l'habitacle en exploitant au maximum les potentialités du circuit. Dans ces conditions, le système sort du réglage automatique de la température et établit le mélange de l'air au refroidissement maximal, et fixe la vitesse et la distribution d'air. La fonction activée, tous les réglages manuels sont quand même permis.

Pour désactiver la fonction, il suffit de tourner la bague de la température dans le sens des aiguilles, en réglant ainsi la température souhaitée.

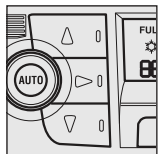

Boutons distribution air (B)

En appuyant sur ces boutons, on peut sélectionner manuellement une des sept possibles distributions d'air:

- ▲ Flux d'air vers les diffuseurs du pare-brise et des vitres latérales avant pour le désembuage ou le dégivrage des vitres.
- ▶ Flux d'air vers les diffuseurs centraux et latéraux de la planche pour la ventilation du buste et du visage pendant les saisons chaudes.
- ▼ Flux d'air vers les diffuseurs zone pieds avant et arrière. Cette distribution, à cause de la tendance naturelle de la chaleur à se diffuser vers le haut, est celle qui permet de chauffer l'habitacle le plus rapidement possible en donnant une sensation immédiate de chaleur.
- ▶ Répartition du flux d'air parmi les diffuseurs zone pieds (air plus chaud) et les bouches centrales et latérales de la planche (air plus frais). Cette distribution est particulièrement utile pendant les demi-saisons (printemps et automne), en présence d'irradiation solaire.
- ▲ Répartition du flux d'air parmi les diffuseurs zone pieds et les diffuseurs pour le dégivrage/désembuage du pare-brise et des vitres latérales avant. Cette distribution permet un bon chauffage de l'habitacle en prévenant la buée possible des vitres.
- ▶ Répartition du flux d'air parmi les diffuseurs pour le dégivrage/désembuage du pare-brise et des vitres latérales avant, ainsi que les bouches centrales et latérales de la planche. Cette distribution permet de garder un bon confort avec l'habitacle suffisamment refroidit (été).

- ▲ Répartition du flux d'air parmi les diffuseurs pour le dégivrage/désembuage du pare-brise et des vitres latérales avant, des bouches centrales et latérales de la planche, ainsi que les diffuseurs zone pieds. Cette distribution permet une bonne diffusion de l'air en gardant le confort climatique soit en été qu'en hiver.

La distribution sélectionnée est visualisée par l'allumage des voyants correspondants sur les boutons sélectionnés.

Pour rétablir le contrôle automatique de la distribution d'air après une sélection manuelle, appuyer sur le bouton AUTO.

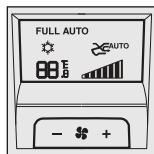

Boutons réglage vitesse ventilateur (H)

En appuyant aux extrémités sur le bouton **H**, la vitesse du ventilateur augmente ou diminue et donc la quantité d'air introduit dans l'habitacle ; le système garde quand même l'objectif de la température demandée.

La vitesse du ventilateur est visualisée par les barres allumées sur l'affichage

- Vitesse maximum ventilateur = toutes les barres allumées
- Vitesse minimum ventilateur = une barre allumée.

Le ventilateur ne peut être exclu que si le compresseur du climatiseur a été désactivé en appuyant sur le bouton **F-fig. 5 I**.

ATTENTION Pour rétablir le contrôle automatique de la vitesse du ventilateur après un réglage manuel, appuyer sur le bouton **AUTO**.

ATTENTION Pour des vitesses du véhicule élevées, l'effet de la dynamique provoque une augmentation du débit d'air entrant dans l'habitacle non directement liée à la visualisation des barres vitesse ventilateur.

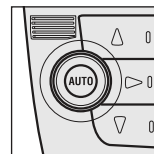

Bouton **AUTO (A)** (fonctionnement automatique)

En appuyant sur le bouton **AUTO** le système règle automatiquement, la quantité et la distribution d'air introduit dans l'habitacle en annulant tous les réglages manuels précédents.

Cette condition est signalée par l'inscription **FULL AUTO** sur l'affichage avant.

En intervenant manuellement sur au moins une des fonctions gérées automatiquement par le système (recyclage air, distribution air, vitesse ventilateur ou désactivation compresseur climatiseur), l'inscription **FULL** sur l'affichage s'éteint pour signaler que le système ne contrôle plus de façon autonome toutes les fonctions (la température reste toujours en automatique).

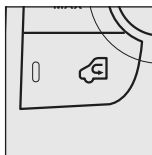

ATTENTION Si à la suite d'interventions manuelles sur les fonctions, le système ne peut plus garantir atteindre et maintenir la température de l'habitacle requise, la température programmée clignote pour signaler la difficulté rencontrée par le système, puis la mention AUTO s'éteint.

Pour rétablir le contrôle automatique du système, n'importe quand, après une ou plusieurs sélections manuelles, appuyer sur le bouton AUTO.



Bouton activation/désactivation recyclage air (G)

Le recyclage d'air est géré selon les logiques de fonctionnement suivantes:

- activation forcée (recyclage air toujours activé), signalé par l'allumage du voyant sur le bouton **G** et du symbole  sur l'affichage;
- désactivation forcée (recyclage air toujours désactivé avec prise d'air de l'extérieur), signalée par l'extinction du voyant sur le bouton et par le symbole  sur l'affichage.

Ces conditions de fonctionnement sont obtenues en appuyant en séquence sur le bouton du recyclage air **G**.

ATTENTION L'enclenchement du recyclage permet (pour chauffeur ou refroidir l'habitacle) d'obtenir plus rapidement les conditions souhaitées.

Il est quand même déconseillé l'emploi du recyclage pendant des journées pluvieuses/froides car il augmente de beaucoup la possibilité de buée intérieure des vitres surtout si le compresseur climatiseur n'est pas activé.

A basse température extérieure, le recyclage est désactivé obligatoirement (par la prise d'air de l'extérieur) afin d'éviter d'éventuels phénomènes d'embuage.

Si la température extérieure est basse, il est conseillé de ne pas utiliser la fonction de recyclage d'air intérieur car les vitres pourraient s'embuer rapidement.

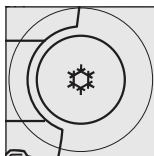

Bouton habilitation/ désactivation compresseur climatiseur (F)

Appuyer sur le bouton ☼ désactive le compresseur du climatiseur s'il était précédemment allumé, et le pictogramme s'éteint sur l'écran. Appuyer sur le bouton quand la LED est éteinte, remet l'activation du compresseur au contrôle automatique du système ; cette situation est identifiée par l'allumage du pictogramme sur l'écran.

Quand on désactive le compresseur du climatiseur, le système désactive le recyclage pour éviter la buée possible des vitres. Même si le système est de toute façon en mesure de garder la température demandée, l'inscription FULL sur l'affichage disparaît. Si, par contre, il n'est plus en mesure de garder la température, les chiffres clignotent et l'inscription AUTO s'éteint.

ATTENTION Le compresseur désactivé, il est impossible d'introduire de l'air à une température inférieure à celle extérieure dans l'habitacle; de plus, dans des conditions environnementales particulières, les vitres pourraient s'embuer rapidement à cause de l'air déshumidifié.

La désactivation du compresseur reste mémorisée même après l'arrêt du moteur.

Pour rétablir le contrôle automatique de l'activation du compresseur, appuyer de nouveau sur le bouton ☼ (dans ce cas, le système marche uniquement comme réchauffeur) ou bien appuyer sur le bouton AUTO.

Quand le compresseur est désactivé, si la température extérieure est supérieure à celle programmée, l'installation n'est pas en mesure de satisfaire la demande et le signale en faisant clignoter les chiffres correspondant à la température programmée, après quoi la mention AUTO s'éteint.

Quand le compresseur est désactivé, il est permis d'annuler la vitesse du ventilateur (aucune barre ne s'affiche).

Quand le compresseur est activé et le moteur démarré, la vitesse du ventilateur ne peut descendre que jusqu'au minimum (une barre s'affiche).

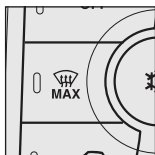

Bouton pour le désembuage/dégivrage rapide des vitres avant (D)

En appuyant sur ce bouton, le climatiseur active automatiquement toutes les fonctions nécessaires pour accélérer le désembuage/dégivrage du pare-brise et des vitres latérales:

- il active le compresseur du climatiseur quand les conditions climatiques le permettent;
- il désactive le recyclage d'air;
- il règle la température maximum de l'air HI sur les deux zones;
- il active une vitesse du ventilateur en fonction de la température du liquide de refroidissement moteur, pour limiter l'entrée d'air non suffisamment chaud pour désembuer les vitres;
- il dirige le flux d'air vers les diffuseurs du pare-brise et des vitres latérales avant;
- il active la lunette chauffante

ATTENTION La fonction désembuage/dégivrage rapide des vitres reste activée pendant environ 3 minutes, dès que le liquide de refroidissement moteur atteint la température appropriée à un désembuage rapide des vitres.

Quand la fonction est active, le voyant s'allume sur le bouton correspondant, celui sur le bouton de la lunette chauffante; l'inscription FULL AUTO s'éteint sur l'affichage.

Les seules interventions manuelles possibles, la fonction active, sont le réglage Manuel de la vitesse du ventilateur et la désactivation de la lunette chauffante.

Pour rétablir les conditions de fonctionnement, précédant l'activation, il suffit d'appuyer indifféremment sur le bouton **B**, le bouton recyclage air **G**, le bouton compresseur **F** ou bien le bouton AUTO **A**.

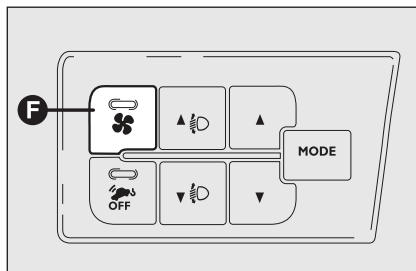

fig. 52

F0N0185m

ATTENTION pour garantir un désembuage/dégivrage rapide, en cas de présence du réchauffeur/climatiseur supplémentaire (sous le siège ou arrière pour les versions Panorama et Combi), si activé, procéder à la désactivation à l'aide du bouton **F** (voyant éteint) placé sur la façade commandes **fig. 52**.



Extinction du système OFF (E)

Le système de climatisation se désactive en appuyant sur le bouton **E**; par conséquent l'affichage s'éteint.

Le système éteint, les conditions du système de climatisation sont les suivantes:

- écran éteint ;
- recyclage air activé, en isolant ainsi l'habitacle de l'extérieur (LED recyclage allumée);
- compresseur climatiseur désactivé;
- ventilateur éteint.

Si l'on souhaite rallumer le système de climatisation en conditions de plein automatisme, appuyer sur le bouton AUTO.

RECHAUFFEUR SUPPLEMENTAIRE (lorsqu'il est prévu)

Sur certaines versions est aussi présent, sous le siège côté conducteur, un réchauffeur supplémentaire dont le ventilateur est actionné par le bouton **F** situé sur la façade commandes **fig. 53**.

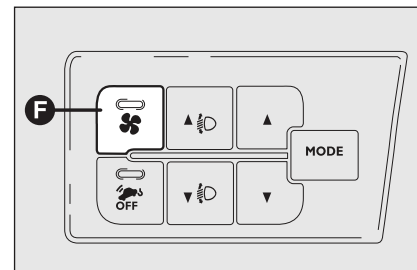

fig. 53

F0N0185m

PLANCHE DE BORD ET COMMANDES

SECURITE

CONDUITE

TEMOINS ET SIGNALISATIONS

IS'IL VOUS ARRIVE

ENTRETIEN DU VEHICULE

CARACTERISTIQUES TECHNIQUES

INDEX ALPHABETIQUE

RECHAUFFEUR SUPPLEMENTAIRE AUTONOME (lorsqu'il est prévu)

Le véhicule peut avoir, sur demande, deux réchauffeurs différents autonomes: un entièrement automatique, le deuxième programmable.

VERSION AUTOMATIQUE

Le réchauffeur supplémentaire est activé en modalité automatique quand le moteur est lancé et que les conditions de température extérieure et le liquide moteur restent les mêmes. La désactivation se produit toujours automatiquement.

ATTENTION Dans les périodes de basse température extérieure pendant lesquelles le dispositif intervient, vérifier que le niveau du combustible est supérieur à la réserve. Sinon, le dispositif pourrait se bloquer et nécessiter l'intervention du Réseau Après-vente Fiat.



ATTENTION

Même si en mesure inférieure, le réchauffeur brûle du combustible comme le moteur, c'est pourquoi pour éviter le risque d'asphyxie, le réchauffeur supplémentaire ne doit jamais être allumé, même pour de courtes périodes, dans des locaux fermés comme les garages ou les ateliers qui ne sont pas dotés d'aspirateurs de gaz d'échappement.

VERSION PROGRAMMABLE

Le réchauffeur supplémentaire, complètement indépendant du fonctionnement du moteur, permet de:

- réchauffer l'habitacle du véhicule lorsque le moteur est coupé;
- dégivrer les glaces;
- chauffer le liquide de refroidissement du moteur et donc le moteur lui-même avant le démarrage.

Le circuit se compose de:

- un brûleur à gazole pour le chauffage de l'eau, avec un silencieux d'échappement de gaz de combustion;
- une pompe de dosage reliée aux tuyaux du réservoir du véhicule, pour l'alimentation du brûleur;
- un échangeur de chaleur relié aux tuyaux du circuit de refroidissement du moteur;

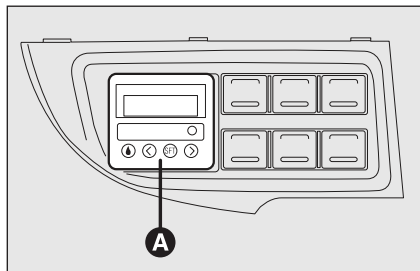

fig. 54

FON0150M

- une centrale reliée au bloc de chauffage/aération de l'habitacle et destinée à assurer son fonctionnement automatique;
- une centrale électronique de contrôle et de réglage du brûleur incorporée au réchauffeur;
- un temporisateur numérique **A-fig. 54** d'allumage manuel du réchauffeur ou de programmation de l'heure d'allumage.

Le réchauffeur supplémentaire (durant la saison froide) a la fonction de chauffer, garder en température et faire circuler le liquide du système de refroidissement du moteur pendant le temps établi, afin de garantir, lors du démarrage du moteur, les conditions de température optimales du moteur même et de l'habitacle.

Le réchauffeur peut s'enclencher automatiquement grâce à la programmation effectuée à l'aide du temporisateur numérique ou bien manuellement par l'appui sur la touche "chauffage immédiat" du temporisateur.

Après l'activation du réchauffeur, soit programmée soit manuelle, la centrale électronique de contrôle actionne la pompe de circulation du liquide et effectue l'allumage du brûleur selon des modalités pré-établies et contrôlées.

Le débit de la pompe de circulation est aussi contrôlée par la centrale électronique, afin de réduire au minimum le temps initial de chauffage. Quand le système est en marche, la centrale met en fonction le ventilateur du groupe réchauffeur de l'habitacle à la deuxième vitesse.

La puissance thermique de la chaudière est réglée automatiquement par la centrale électronique en fonction de la température du liquide de refroidissement du moteur.

ATTENTION Le réchauffeur est doté d'un limiteur thermique qui interrompt la combustion en cas de surchauffe due à l'insuffisance/perde de liquide de refroidissement. Dans ce cas, après avoir réparé la panne su système de refroidissement et/ou avoir fait l'appoint de liquide, appuyer sur le bouton de sélection du programme avant de rallumer le réchauffeur.

Le réchauffeur peut s'éteindre spontanément à cause d'un manque de combustion après le démarrage ou bien à cause de la flamme qui s'éteint pendant le fonctionnement. Dans ce cas, éteindre et rallumer le réchauffeur; en cas de nouvel échec, s'adresser au Réseau Après-vente Fiat.

Allumage du système de chauffage

En présence d'un climatiseur automatique, la centrale établit la température et la distribution de l'air à l'allumage du radiateur au stationnement.

En présence d'un radiateur/climatiseur manuel, pour obtenir le rendement maximal du radiateur, il faut vérifier que la poignée de réglage de la température de l'air du groupe de chauffage/ventilation de l'habitacle est bien en position "air chaud".

Pour privilégier le préchauffage de l'habitacle, placer la poignée de distribution air sur la position .

Pour privilégier le dégivrage du pare-brise, placer la poignée de distribution air sur la position .

Pour obtenir les deux fonctions, placer la poignée de distribution air sur la position .

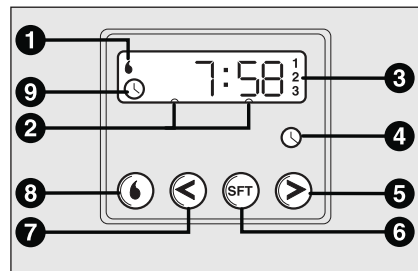

fig. 55

F0N0151m

Temporisateur numérique fig. 55

- 1) Témoin du cycle de chauffage
- 2) Eclairage de l'écran
- 3) Numéro de rappel de la présélection de la montre
- 4) Bouton de la montre
- 5) Touche de réglage d'"avance"
- 6) Touche de sélection du programme
- 7) Touche de réglage de "retard"
- 8) Touche d'allumage du chauffage immédiat
- 9) Témoin de réglage/lecture de l'heure

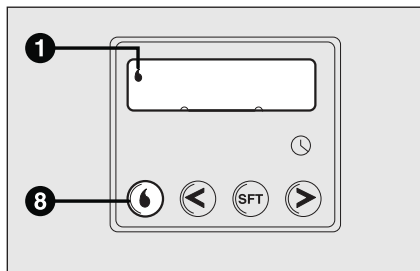

fig. 56

F0N0152m

Allumage immédiat du chauffage fig. 56

Pour allumer manuellement le circuit appuyer sur le bouton **8** du temporisateur: l'écran et le témoin **1**, s'allumeront et ils resteront allumés pendant tout le temps de fonctionnement du circuit.

Allumage programmé du chauffage

Avant de procéder à la programmation de l'allumage du circuit il est indispensable de régler l'heure.

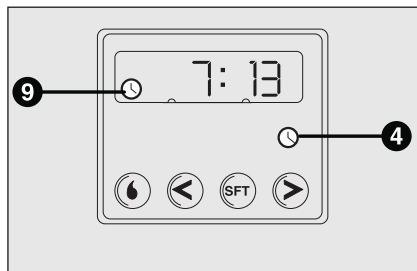

fig. 57

F0N0153m

Réglage de l'heure courante

- Appuyer sur le bouton **4**: l'écran et le témoin s'allumeront **9-fig. 57**.
- Dans les 10 secondes qui suivent, appuyer sur les boutons **5** ou **7** jusqu'à la sélection de l'heure exacte.

Quand l'affichage s'éteint, on mémorise l'heure courante.

La pression continue des touches **5** ou **7** fait avancer ou reculer plus rapidement les chiffres de la montre.

Lecture de l'heure courante fig. 57

Pour lire l'heure courante appuyer sur le bouton **4**: l'heure est affichée pendant 10 secondes et le témoin **9** s'allume en même temps.

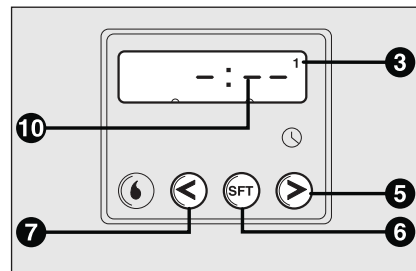

fig. 58

F0N0154m

Programmation de l'heure d'allumage fig. 58

L'allumage peut être programmé depuis 1 minute jusqu'à 24 heures d'avance. On peut sélectionner 3 heures différentes d'allumage, mais seulement une est celle qu'on peut activer pour chaque cycle de préchauffage.

Pour programmer l'heure d'allumage:

- appuyer sur le bouton **6**: sur l'écran s'allumeront pendant 10 secondes, le symbole **10** ou bien l'heure précédemment fixée et le numéro **3** correspondant à la présélection rappelée.

ATTENTION Si l'on souhaite rappeler les autres heures présélectionnées, appuyer chaque fois le bouton **6** dans les 10 secondes.

– appuyer dans les 10 secondes, les boutons **5** ou **7** jusqu'à ce que l'heure d'allumage voulue soit sélectionnée.

ATTENTION La validation que l'heure a été mémorisée est donnée par:

- disparition de l'heure d'allumage;
- présence du numéro de présélection 3;
- éclairage de l'affichage.

ATTENTION Lors de l'allumage de la chaudière:

- le témoin petite flamme 1 s'allume sur l'affichage;
- le numéro de présélection 3 s'éteint.

Désactivation de l'heure d'allumage programmée fig. 58

Pour effacer l'heure d'allumage programmée, appuyer un court instant sur le bouton **6**: l'éclairage de l'afficheur s'éteint et le numéro **3** indiquant l'heure présélectionnée disparaît.

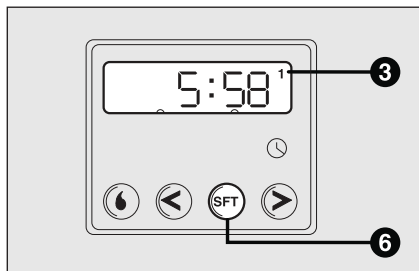

fig. 59

FON0155m

Rappel d'une des heures d'allumage présélectionnées fig. 59

Presser autant de fois que cela est nécessaire sur le bouton **6** jusqu'à ce que le numéro **3** correspondant à l'heure d'allumage présélectionnée voulue, apparaisse. Après 10 secondes, l'heure disparaîtra de l'écran tout en restant mémorisée et le numéro **3** ainsi que l'écran s'éclaireront.

ATTENTION L'heure d'allumage présélectionnée peut être modifiée ou effacée en suivant les instructions fournies ci-dessous.

Arrêt du système de chauffage

La mise hors tension du circuit, en fonction du type d'allumage (automatique ou manuel), peut être:

- automatique** au terme du temps d'enclenchement préétabli (60 minutes avec éclairage de l'écran de couleur rouge);
- manuale** en appuyant de nouveau sur le bouton de "chauffage immédiat" du timer (touche petite flamme 1).

Dans les deux cas, le témoin de chauffage et d'éclairage de l'afficheur, s'éteignent, le ventilateur du groupe réchauffeur et la combustion s'arrêtent.

La pompe de circulation du liquide continue à fonctionner pendant deux minutes environ, pour éliminer la plus grande quantité possible de chaleur du réchauffeur; pendant cette phase il est de toute façon possible de rallumer le réchauffeur.



ATTENTION

Même si en mesure inférieure, le réchauffeur brûle du combustible comme le moteur, c'est pourquoi pour éviter le risque d'intoxication et d'asphyxie, le réchauffeur supplémentaire ne doit jamais être allumé, même pour de courtes périodes, dans des locaux fermés comme les garages ou les ateliers qui ne sont pas dotés d'aspirateurs de gaz d'échappement.

ATTENTION Le radiateur de stationnement s'éteint quand la tension batterie est basse, afin de permettre le prochain démarrage du véhicule.

ATTENTION Avant d'activer le dispositif, vérifier que le niveau du combustible est supérieur à la réserve. Sinon, le dispositif pourrait se bloquer et nécessiter l'intervention du Réseau Après-vente Fiat.

- Il faut toujours arrêter le réchauffeur pendant les ravitaillements en carburant et à proximité des stations de service, pour éviter le risque d'explosions ou d'incendies.
 - Ne pas garer le véhicule sur des matières inflammables telles que papier, herbe ou feuilles mortes; danger d'incendie!
 - La température en proximité du réchauffeur ne doit pas dépasser 120°C (par ex. pendant les opérations de peinture d'une carrosserie dans le four). Des températures plus élevées pourraient détériorer les éléments de la centrale électronique.
 - Pendant le fonctionnement le moteur éteint, le réchauffeur prélève de l'énergie électrique de la batterie; il est nécessaire, par conséquent, une période de fonctionnement appropriée le moteur en marche pour rétablir l'état correct de charge de la batterie même.
- Pour le contrôle du niveau du liquide de refroidissement, suivre ce qui est indiqué au chapitre "Entretien du véhicule" au paragraphe "Liquide système de refroidissement moteur". L'eau à l'intérieur du circuit du réchauffeur doit contenir un pourcentage minimum de 10% de produit antigel.
 - Pour l'entretien et la réparation, s'adresser exclusivement au Réseau Après-vente Fiat et n'utiliser que des pièces de rechange d'origine.

ENTRETIEN

Faire contrôler périodiquement (et de toute façon au début de chaque hiver) le réchauffeur supplémentaire auprès du Réseau Après-vente Fiat. Cela garantira le fonctionnement sûr et économique du réchauffeur et sa longue durée.

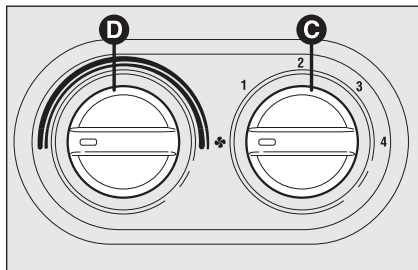

fig. 60

F0N0233m

RECHAUFFEUR SUPPLEMENTAIRE ARRIERE (où prévu pour les versions Panorama et Combi)

Les versions Panorama et Combi sont pourvues d'un système de chauffage principal plus un supplémentaire (sur demande) avec commande sur le revêtement paillonné placé sur la deuxième rangée de sièges **fig. 60**.

Pour l'actionner, il faut l'habiliter par le bouton **F-fig. 61** sur la façade commandes.

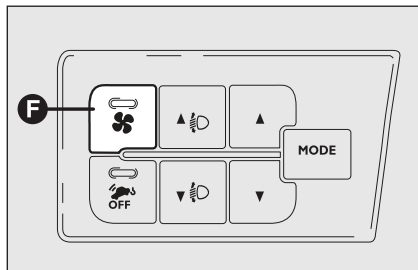

fig. 61

F0N0185m

- En sélectionnant la bague **D** dans la position tout froid (bague sur le secteur bleu), sortira de l'air à température ambiante des bouches aux pieds arrière (situées sous les sièges de la 2^e-3^e rangée pour les versions Panorama et d'une grille côté passage de roue gauche sur les versions Combi).

- En sélectionnant la bague **D** dans la position tout chaud (bague sur le secteur rouge), sortira de l'air chaud (le moteur à régime) des bouches aux pieds arrière (situées sous les sièges de la 2^e-3^e rangée pour les versions Panorama et d'une grille côté passage de roue gauche sur les versions Combi).

CLIMATISEUR SUPPLEMENTAIRE ARRIERE (où prévu pour les versions Panorama et Combi)

Les versions Panorama et Combi sont pourvues d'un système de chauffage/climatisation principal plus un supplémentaire (sur demande) avec commande sur le revêtement pavillon placé sur la deuxième rangée de sièges **fig. 60**.

Pour l'actionner, il faut l'habilier par le bouton **F-fig. 61** sur la façade commandes; le chauffage ne marche que si le climatiseur principal est allumé.

- ❑ En sélectionnant la bague **D** dans la position tout froid (bague sur le secteur bleu), sortira de l'air froid des bouches placées sur l'impérial.
- ❑ En sélectionnant la bague **D** dans la position tout chaud (bague sur le secteur rouge), sortira de l'air chaud (le moteur à régime), des bouches aux pieds arrière (situées sous les sièges de la 2e-3e rangée pour les versions Panorama et d'une grille côté passage de roue gauche sur les versions Combi).
- ❑ En sélectionnant des positions intermédiaires de la bague **D** l'air sera distribué entre les bouches sur le pavillon et celles aux pieds arrière, en modifiant la température.

ATTENTION Dans le cas d'activation du compresseur sur la commande du climatiseur principal (activation bouton **E**), même si le ventilateur du climatiseur supplémentaire est sur **0**, la 1ère vitesse s'active automatiquement, pour éviter la formation de verglas, avec un endommagement possible du composant.

FEUX EXTERIEURS

Le levier gauche regroupe les commandes des feux extérieurs.

Cet éclairage ne se produit qu'en tournant la clé de contact sur **ON**.

FEUX ETEINTS fig. 62

Bague tournée sur .

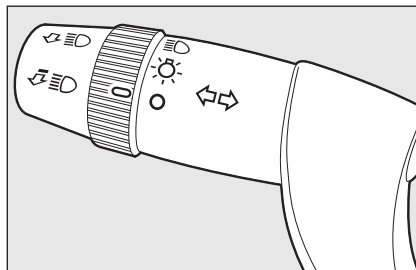

fig. 62

F0N0030m

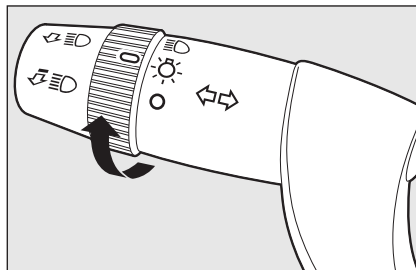



fig. 63

F0N0031m

FEUX DE POSITION fig. 63

Tourner la bague en position .

Sur le tableau de bord s'éclaire le témoin .

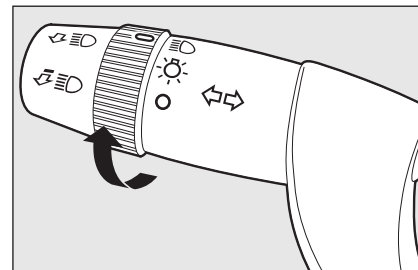



fig. 64

F0N0032m

FEUX DE CROISEMENT fig. 64

Tourner la bague en position .

Sur le tableau de bord s'éclaire le témoin .

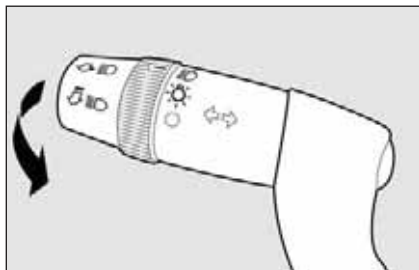

fig. 65

F0N0033m

FEUX DE ROUTE fig. 65

La bague en position tirer le levier vers le volant (2° position instable).

Sur le tableau de bord s'éclaire le témoin .

Pour éteindre les feux de route, tirer de nouveau le levier vers le volant (les feux de croisement s'allument de nouveau)

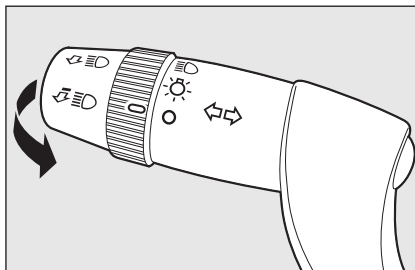

fig. 66

F0N0034m

APPELS DE PHARES fig. 66

Tirer le levier vers le volant (1° position instable) indépendamment de la position de la bague. Sur le tableau de bord s'éclaire le témoin .

FEUX DE PARCAGE

Ils s'allument uniquement avec la clé de contact en position **STOP** ou enlevée, en déplaçant la bague du levier gauche d'abord en position et ensuite sur les positions ou .

Sur le tableau de bord s'éclaire le témoin .

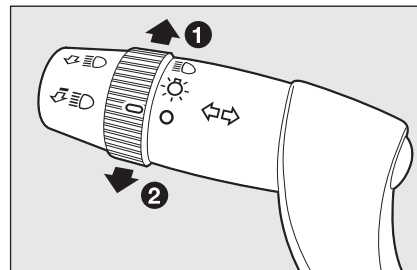

fig. 67

F0N0035m

INDICATEURS DE DIRECTION fig. 67

Placer le levier en position (stable):

- en haut (position 1): activation de l'indicateur de direction droit;
- en bas (position 2): activation de l'indicateur de direction gauche.

Sur le tableau de bord s'éclaire par intermittence le témoin ou .

Les indicateurs de direction se désactivent automatiquement, en ramenant le véhicule en position de marche rectiligne.

En voulant signaler un changement de voie momentanée, qui n'exige qu'une faible rotation du volant, on peut déplacer le levier vers le haut ou vers le bas sans atteindre le déclic (position instable). En le relâchant, le levier revient automatiquement au point de départ.

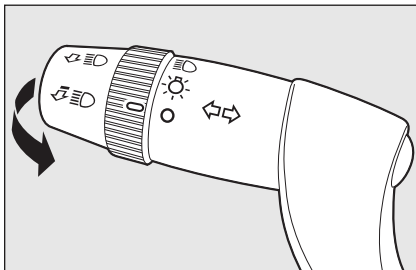

fig. 68

F0N0036m

DISPOSITIF “FOLLOW ME HOME”

Il permet pendant la période de temps sélectionnée, d'éclairer l'espace devant le véhicule.

Activation fig. 68

La clé de contact en position **OFF** ou enlevée, tirer le levier vers le volant et agir sur le levier dans les deux minutes de l'extinction du moteur.

A chaque actionnement du levier, l'allumage des feux est prolongé de 30 secondes, jusqu'à un maximum de 210 secondes; une fois cette période de temps écoulée, les feux s'éteignent automatiquement.

A chaque actionnement du levier correspond l'allumage du témoin  sur le tableau de bord, en même temps que le message visualisé sur l'affichage voir chapitre “Témoins et signalisations” pendant le temps durant lequel la fonction reste active. Le témoin s'allume lors du premier actionnement du levier et reste allumé jusqu'à la désactivation automatique de la fonction. Chaque actionnement du levier augmente seulement le temps d'allumage des feux.

Désactivation

Maintenir le levier tiré vers le volant pendant plus de 2 secondes.

CAPTEUR PHARES AUTOMATIQUES (capteur crépusculaire) (lorsqu'il est prévu)

Il capte les variations de l'intensité lumineuse à l'extérieur du véhicule en fonction de la sensibilité à la lumière établie: plus grande est la sensibilité, plus petite est la quantité de lumière extérieure nécessaire pour activer l'allumage des feux extérieurs. La sensibilité du capteur de lumière est réglable à l'aide du “Menu de setup” de l'affichage.

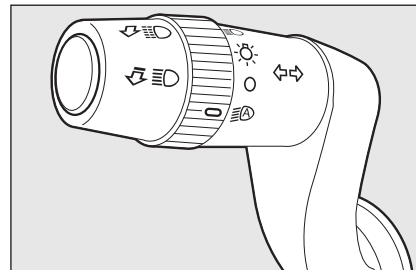



fig. 69

F0N0037m

Activation fig. 69

Tourner la bague en position : on obtient ainsi l'allumage automatique en même temps des feux de position et des feux de croisement en fonction de la luminosité extérieure.

Désactivation

Si le capteur donne la commande d'extinction, les feux de croisement sont éteints et, après 10 secondes environ, les feux de position.

Le capteur n'est pas en mesure de relever la présence de brouillard; par conséquent, dans ces conditions, il faut allumer manuellement les feux.

NETTOYAGE DES VITRES

ESSUIE-GLACE/LAVE-VITRES

Le fonctionnement se produit uniquement lorsque la clé de contact est tournée sur **ON**.

Le levier droit peut avoir cinq positions différentes **fig. 70**:

A: essuie-glace arrêté

B: fonctionnement à intermittence.

Le levier en position **B**, en tournant la bague **F** il est possible de sélectionner quatre vitesses possibles de fonctionnement de manière intermittente:

 = intermittence basse

-- = intermittence lente

--- = intermittence moyenne

---- = intermittence rapide

C: fonctionnement continu lent;

D: fonctionnement continu rapide;

E: fonctionnement rapide temporaire (position instable).

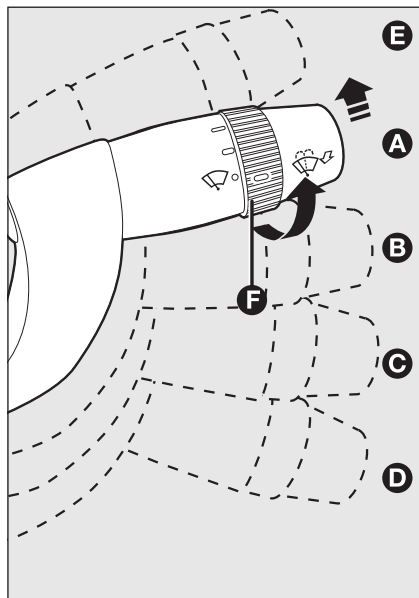

fig. 70

F0N0038m

Le fonctionnement en position **E** est limité au temps au temps auquel on garde manuellement le levier dans cette position. Lors du relâchement du levier, celui-ci revient dans la position **A** en arrêtant automatiquement l'essuie-glace.

ATTENTION Effectuer le remplacement des balais selon ce qui est indiqué au chapitre "Entretien du véhicule".

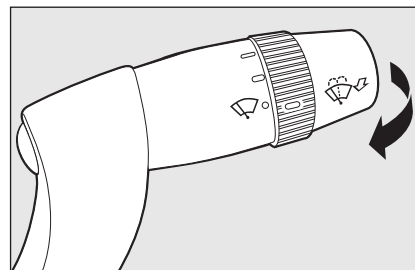

fig. 71

F0N0039m



Ne pas utiliser l'essuie-glace pour libérer le pare-brise de couches accumulées de neige ou verglas. Dans ces conditions, si l'essuie-glace est soumis à un effort excessif, le protège-moteur intervient et empêche le fonctionnement même pendant quelques secondes. Si successivement le fonctionnement n'est pas rétabli, s'adresser au Réseau Après-vente Fiat.

Fonction "Lavage intelligent"

En tirant le levier vers le volant (position instable) on actionne le jet du liquide du lave-glace **fig. 71**. En gardant le levier tiré pendant plus d'une demie seconde, il est possible d'activer automatiquement par un seul mouvement le jet du lave-vitre et l'essuie-glace même. Le fonctionnement de l'essuie-glace achève quatre battements après le relâchement du levier. Le cycle est terminé par un battement de l'essuie-glace 5 secondes après.

CAPTEUR DE PLUIE (lorsqu'il est prévu)

Le capteur de pluie est placé derrière le miroir rétroviseur intérieur, en contact avec le pare-brise et permet d'adapter automatiquement, pendant le fonctionnement intermittent, la fréquence des battements de l'essuie-glace à l'intensité de la pluie.

ATTENTION La vitre doit toujours être propre dans la zone du capteur.

Activation fig. 72

Déplacer le levier droit d'un déclic vers le bas (position **B**).

L'activation du capteur est signalée par un "battement" d'acquisition de la commande.

En tournant la bague **F** il est possible d'augmenter la sensibilité du capteur de pluie.

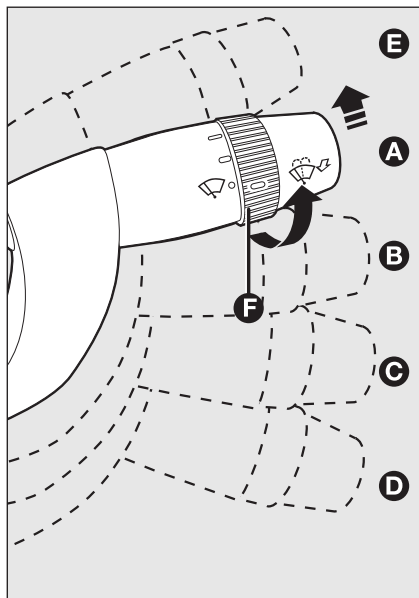

fig. 72

F0N0038m

L'augmentation de la sensibilité du capteur de pluie est signalée par un "battement" d'acquisition et mise en fonction de la commande.

En actionnant le lave-vitre avec le capteur de pluie enclenché, le cycle de lavage normal est réalisé, à la fin duquel le capteur de pluie reprend son fonctionnement automatique normal.

Désactivation fig. 72

Déplacer le levier de la position **B** ou bien tourner la clé de contact sur **OFF**. Au démarrage suivant (clé en position **ON**), le capteur ne se réactive pas même si le levier est resté en position **B**. Pour activer le capteur, déplacer le levier en position **A** ou **C** et ensuite en position **B** ou bien tourner la bague pour le réglage de la sensibilité. L'activation du capteur est signalée par un "battement" de l'essuie-glace même si le pare-brise est sec. Le capteur de pluie est en mesure de reconnaître et de s'adapter automatiquement à la différence entre nuit et jour.



ATTENTION

Des rayages d'eau peuvent provoquer des mouvements non voulus des balais.

LAVE-PHARES (lorsqu'ils sont prévus)

Ils sont "rentrant", c'est à dire placés à l'intérieur du pare-chocs avant du véhicule et se mettent en service lorsque, les feux de croisement et/ou de route allumés, on actionne le lave-vitres.

ATTENTION Contrôler régulièrement l'intégrité et la propreté des gicleurs.

CRUISE CONTROL (régulateur de vitesse constante) (lorsqu'il est prévu)

C'est un dispositif d'assistance à la conduite, à contrôle électronique, qui permet de conduire le véhicule à une vitesse supérieure à 30km/h sur les longs trajets droits et sur chaussée sèche, lorsque les variations de vitesse sont moindres (ex. parcours d'autoroute), à une vitesse désirée, sans enfoncer la pédale de l'accélérateur. L'utilisation du dispositif n'est toutefois pas nécessaire sur les routes suburbaines à grande circulation. Ne pas utiliser le dispositif en ville.

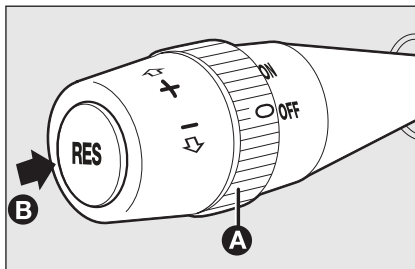

fig. 73

F0N0040m

ENCLENCHEMENT DU DISPOSITIF fig. 73

Tourner la bague **A** en position ON.

Le dispositif ne peut être enclenché en 1^{ère} vitesse ou en marche arrière, mais il est conseillé de l'enclencher avec des rapports égaux ou supérieurs à la 4^{ème}.

En affrontant les descentes avec le dispositif enclenché, la vitesse du véhicule peut augmenter légèrement par rapport à celle mémorisée.

Son enclenchement est mis en évidence par l'allumage du témoin  et par le message correspondant sur le tableau de bord.

MEMORISATION VITESSE DU VEHICULE

Procéder de cette manière:

- tourner la bague sur **A** sur ON et appuyer sur la pédale de l'accélérateur jusqu'à atteindre la vitesse souhaitée;
- déplacer le levier vers le haut (+) pendant au moins 1 seconde, puis la relâcher: la vitesse du véhicule est mémorisée il est donc possible de lâcher la pédale, de l'accélérateur.

En cas de nécessité (par exemple en cas de dépassement) il est possible d'accélérer en appuyant sur la pédale de l'accélérateur; en relâchant la pédale, le véhicule retournera à la vitesse précédemment mémorisée.

RETABLISSEMENT DE LA VITESSE MEMORISEE

Si le dispositif a été désenclenché par exemple en appuyant sur la pédale du frein ou de l'embrayage, pour rétablir la vitesse mémorisée procéder comme suit:

- accélérer progressivement jusqu'à atteindre une vitesse proche à celle mémorisée;
- engager le rapport sélectionné lors de la mémorisation de la vitesse;
- appuyer sur le bouton **RES B**.

AUGMENTATION DE LA VITESSE MEMORISEE

Elle peut se produire en deux façons:

- en appuyant sur l'accélérateur et en mémorisant successivement la nouvelle vitesse rejointe;

ou

- en déplaçant le levier vers le haut (+).

A chaque actionnement du levier correspond une augmentation de la vitesse d'environ 1 km/h, alors qu'en tenant le levier vers le haut, la vitesse change de manière continue.

REDUCTION DE LA VITESSE MEMORISEE

Elle peut se produire en deux façons:

- en désactivant le dispositif et en mémorisant successivement la nouvelle vitesse;

ou

- en déplaçant le levier vers le bas (−) jusqu'à rejoindre la nouvelle vitesse qui restera automatiquement mémorisée.

A chaque actionnement du levier correspond une diminution de la vitesse d'environ 1 km/h, alors qu'en tenant le levier vers le bas, la vitesse change de manière continue.

DESENCLENCHEMENT DU DISPOSITIF

Le dispositif peut être désactivé par le conducteur d'une des façons suivantes:

- en tournant la bague **A** sur OFF;
- en coupant le moteur;
- en appuyant sur la pédale du frein ou bien en sélectionnant le frein à main;
- en appuyant sur la pédale de l'embrayage;
- en demandant un changement de vitesse avec la boîte de vitesses automatique en modalité séquentielle;
- avec la vitesse du véhicule au-dessous de la limite établie;
- en appuyant sur la pédale de l'accélérateur; dans ce cas, le système n'est pas effectivement désactivé mais la demande d'accélération à la précédente sur le système; le cruise control reste quand même actif, sans avoir besoin d'appuyer sur les touches **RES** pour revenir aux conditions précédentes une fois l'accélération terminée.

Le dispositif est automatiquement désactivé dans un des cas suivants:

- en cas d'intervention des systèmes ABS ou ESP;
- en cas de panne au système.



ATTENTION

Pendant la marche, le dispositif activé, ne jamais placer le levier du changement de vitesses au point mort.



ATTENTION

En cas de fonctionnement défectueux ou de panne du dispositif, tourner la bague A sur OFF et s'adresser au Réseau Après-vente Fiat après avoir vérifié l'intégrité du fusible de protection.

PLAFONNIERS

PLAFONNIER AVANT AVEC FEUX SPOT

L'interrupteur **A**-fig. 74 allume/éteint les lampes du plafonnier.

Si l'interrupteur est **A** en position centrale, les lampes **C** et **D** s'allument/éteignent quand on ouvre/ferme les portes avant.

Si l'interrupteur **A** est appuyé à gauche, les lampes **C** et **D** restent toujours éteintes.

Si l'interrupteur **A** est appuyé à droite, les lampes **C** et **D** restent toujours allumées.

L'allumage/extinction des lampes est progressif.

L'interrupteur **B** a la fonction spot; si le plafonnier est éteint, il allume individuellement:

- la lampe **C** s'il est appuyé à gauche;
- la lampe **D** s'il est appuyé à droite.

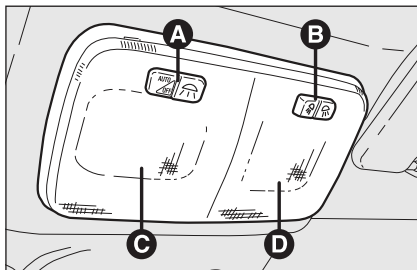

fig. 74

FON0041m

ATTENTION Avant de descendre du véhicule, s'assurer que les deux interrupteurs soient en position centrale, en fermant les portes, les lumières s'éteignent afin d'éviter de décharger la batterie.

De toute façon, si l'interrupteur est oublié en position toujours allumé, le plafonnier s'éteint automatiquement 15 minutes après l'extinction du moteur.

Temporisation des lumières du plafonnier

Sur certaines versions, pour rendre plus aisé l'entrée/sortie du véhicule, en particulier la nuit ou dans des endroits ayant une illumination insuffisante, sont disponibles 2 logiques de temporisation.

TEMPORISATION À L'ENTRÉE DU VÉHICULE

Les lumières du plafonnier s'allument selon les modalités suivantes:

- pendant 10 secondes environ, à l'ouverture d'une des portes latérales;

- pendant 3 minutes environ, à l'ouverture d'une des portes latérales;
- pendant 10 secondes environ, à la fermeture des portes.

La temporisation s'interrompt en tournant la clé de contact sur **MAR**.

TEMPORISATION À LA SORTIE DU VÉHICULE

Après avoir enlevé la clé du dispositif de démarrage, les lumières du plafonnier s'allument selon les modalités suivantes:

- d'ici 2 minutes depuis l'extinction du moteur pour un temps égal à 10 secondes environ;
- à l'ouverture d'une des portes latérales pendant 3 minutes environ;
- à la fermeture d'une des portes pendant 10 secondes environ.

La temporisation s'arrête automatiquement lors du blocage des portes.

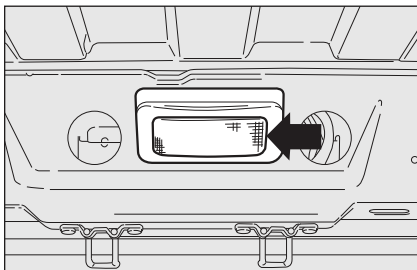

fig. 75

F0N0042m

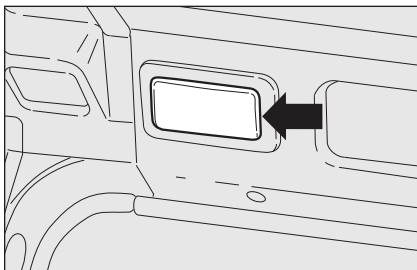

fig. 76

F0N0219m

PLAFONNIER ARRIERE COMPARTIMENT DE CHARGEMENT fig. 75

Il est placé sur la porte arrière, pour l'aller appuyer sur le transparent au point indiqué sur la figure.

PLAFONNIER LATERALE COMPARTIMENT DE CHARGEMENT (où prévu) fig. 76

Pour l'aller appuyer sur le transparent au point indiqué sur la figure.

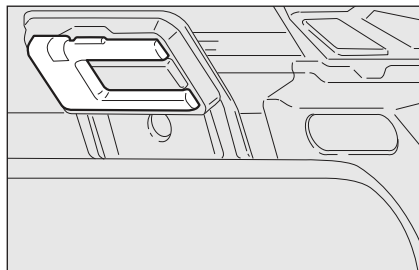

fig. 77

F0N0220m



PLAFONNIER QUE L'ON PEUT EMPORTER (où prévu) fig. 77

Fonctionnement prévu soit comme lumière fixe soit comme torche électrique pouvant être emportée. Quand le plafonnier que l'on peut emporter est relié au support fixe, la batterie pour la torche électrique est rechargée automatiquement. La recharge du plafonnier, le véhicule à l'arrêt et la clé de contact sur **STOP** ou enlevée, est limitée à 15 minutes.

COMMANDES

FEUX DE DETRESSE fig. 78

On les allume en appuyant sur l'interrupteur **A**, quelle que soit la position de la clé de contact.

Avec dispositif branché, les lampes témoin  et  clignotent sur le tableau de bord.

Pour éteindre, appuyer de nouveau sur l'interrupteur.

L'utilisation des feux de détresse est réglementée par le code routier du pays où l'on se trouve. Respecter les règles prescrites.

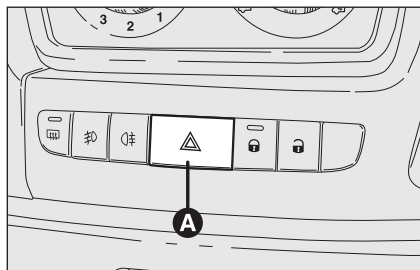

fig. 78

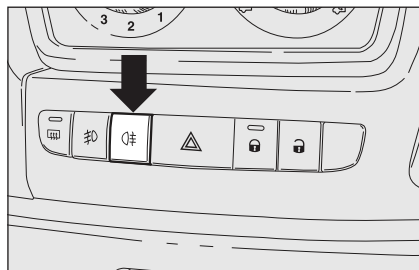

fig. 80

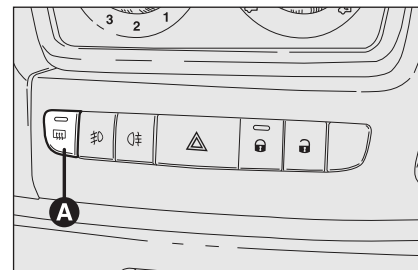

fig. 81

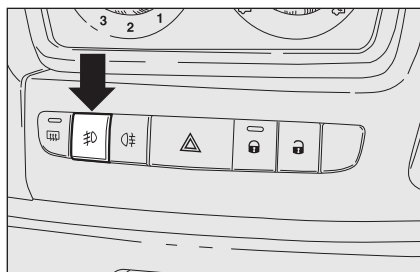

fig. 79

FEUX ANTIBROUILLARD (si prévus) fig. 79

Ils s'allument, lorsque les feux de position sont allumés, en appuyant sur le bouton . Sur le tableau de bord s'allume le témoin .

Ils s'éteignent en appuyant de nouveau sur le bouton.

L'utilisation des feux antibrouillard est réglementée par le code de la route du pays où l'on circule. Suivez-en les prescriptions.

FEU ANTIBROUILLARD ARRIERE fig. 80

Il s'allume, lorsque les feux de croisement ou les feux de position ou les feux antibrouillard (si prévus) sont allumés, en appuyant sur le bouton .

Sur le tableau de bord s'allume le témoin .

Il s'éteint en appuyant de nouveau sur le bouton ou en éteignant les feux de croisement et/ou antibrouillard (si prévus).

L'utilisation des feux antibrouillard arrière est réglementée par le code de la route du pays où l'on circule. Suivez-en les prescriptions.

FEUX DE PARCAGE

Ils s'allument uniquement avec la clé de contact en position **STOP** ou enlevée, en déplaçant la bague du levier gauche d'abord en position et ensuite sur les positions ou .

Sur le tableau de bord s'éclaire le témoin ou .

LUNETTE CHAUFFANTE (si prévue) fig. 81

Elle s'enclenche en appuyant sur le bouton **A**. Si la lunette chauffante est activée, est présente une temporisation qui désactive automatiquement le dispositif après environ 20 minutes.

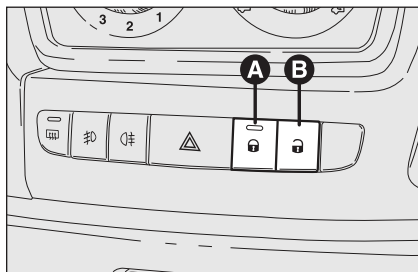

fig. 82

F0N0047m

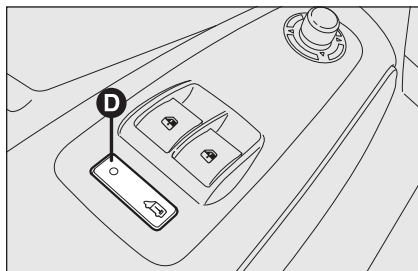

fig. 83

F0N0132m

VERROUILLAGE DES PORTES

fig. 82

Pour effectuer le verrouillage simultané des portes, appuyer sur le bouton **A**, situé sur la planche dans le meuble central, indépendamment de la position de la clé de contact. Pour déverrouiller les portes, appuyer sur le bouton **B**. Sur la façade lave-glaces se trouve un bouton **D** qui commande le déverrouillage/verrouillage du compartiment de chargement **fig. 83**.

INTERRUPTEUR DE BLOCAGE DU CARBURANT ET ALIMENTATION ELECTRIQUE

Le véhicule est doté d'un interrupteur de sécurité qui intervient en cas de choc, en interrompant l'alimentation du carburant et provoquant l'arrêt du moteur. Quand l'interrupteur inertiel intervient, l'alimentation carburant s'interrompt, s'activent les feux de détresse, les feux de position, les plafonniers, toutes les portes se verrouillent et sur le tableau de bord apparaît le message correspondant; ils se désactivent en appuyant sur le bouton **A**. Se trouve aussi un autre interrupteur de sécurité qui intervient en cas de choc en interrompant l'alimentation électrique. On évite ainsi la dispersion de carburant à cause de la rupture des canalisations et la formation d'étincelles ou décharges électriques à cause de l'endommagement des composants électriques du véhicule.

ATTENTION A la suite d'un choc, se rappeler d'enlever la clé du contacteur de démarrage pour éviter de décharger la batterie. Si après le choc, on ne remarque aucune fuite de carburant ou l'endommagement des dispositifs électriques du véhicule (par ex. les phares), et que le véhicule peut repartir, enclencher de nouveau les interrupteurs du blocage automatique de carburant et d'alimentation électrique (lorsqu'il est prévu) en suivant la procédure suivante.

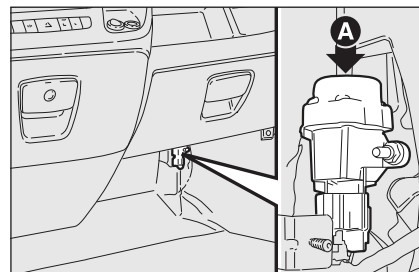

fig. 84

F0N0048m



ATTENTION

Si après le choc, on sent une odeur de carburant ou si l'on remarque des fuites provenant de l'alimentation, ne pas enclencher de nouveau l'interrupteur pour éviter tout risque d'incendie.

Réactivation de l'interrupteur de blocage du carburant fig. 84

Pour réactiver l'interrupteur de blocage du carburant, appuyer sur le bouton **A**.

Réactivation de l'interrupteur de blocage alimentation électrique (Autobus scolaire/Minibus) fig. 85

L'interrupteur est placé sur le pôle positif de la batterie. Pour réactiver l'interrupteur d'alimentation électrique, procéder ainsi:

- appuyer sur le bouton **A** pour réactiver l'interrupteur de blocage du carburant;
- appuyer sur le bouton **B** pour réactiver l'interrupteur alimentation électrique.

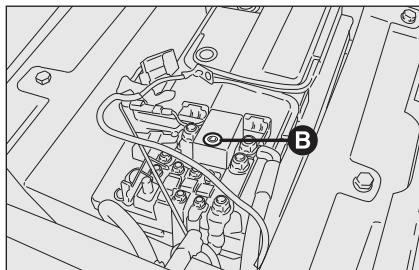

fig. 85

F0N0127m



ATTENTION

Avant de réactiver l'interrupteur alimentation électrique, vérifier soigneusement qu'aucune fuite de carburant ou d'endommagements aux dispositifs électriques du véhicule (par ex. les phares) ne soient présents.



ATTENTION

Avant de réactiver l'interrupteur blocage carburant, vérifier soigneusement qu'aucune fuite de carburant ou d'endommagements aux dispositifs électriques du véhicule (par ex. les phares) ne soient présents.

ATTENTION pour les équipements différents de l'Autobus de ramassage scolaire/Minibus le bouton **B** est remplacé par un fusible approprié; pour son remplacement, s'adresser au Réseau Après-vente Fiat

EQUIPEMENTS INTERIEURS

BOITE A GANTS SUPERIEURE - COMPARTIMENT REFRIGERE (si prévu) fig. 86

Pour l'emploi, soulever le volet comme illustré sur la figure.

En présence du climatiseur, le compartiment, doté de logement porte-bouteille, peut être refroidi/chauffé par une bouche appropriée reliée au système de climatisation.

BOITE A GANTS fig. 87

Pour ouvrir la boîte à gants, agir sur la poignée d'ouverture **A**.

COMPARTIMENT PORTE-OBJETS AVEC SERRURE fig. 88

Pour débloquer la serrure, tourner la clé dans le sens des aiguilles/contre. Pour ouvrir le compartiment, intervenir sur la poignée d'ouverture.

Le compartiment est dimensionné pour pouvoir renfermer un ordinateur portable.

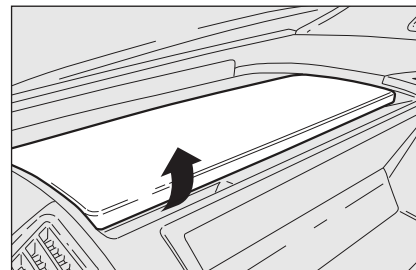

fig. 86

F0N0049m

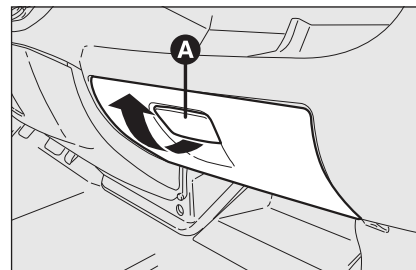

fig. 87

F0N0050m

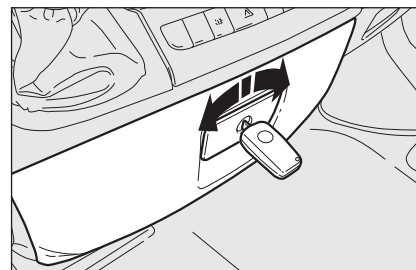

fig. 88

F0N0051m

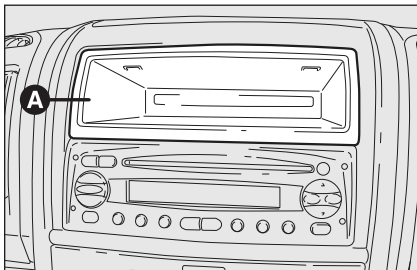

fig. 89

FON0052m

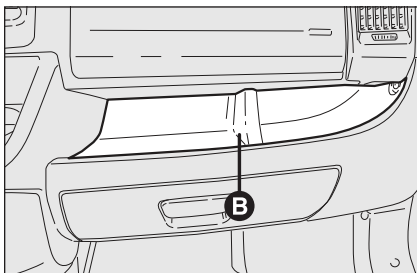

fig. 90

FON0053m

COMPARTIMENT PORTE-OBJETS

Le compartiment **A**-fig. 89 est obtenu dans la planche de bord et est placé en position centrale.

Le compartiment **B**-fig. 90 est obtenu sur le côté droit de la planche, au-dessus de la boîte à gants.

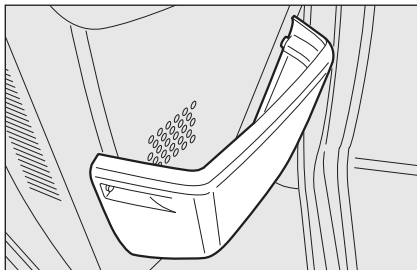

fig. 91

FON0128m

POCHES PORTE fig. 91

Dans le revêtement de chaque porte, se trouvent les poches porte objets /porte documents.

COMPARTIMENT SOUS LE SIEGE AVANT COTE PASSAGER

Pour utiliser le compartiment, procéder comme suit:

- Ouvrir le volet **A** et l'enlever en agissant comme illustré sur la fig. 92:
- tourner dans le sens inverse des aiguilles la poignée **B** de blocage et l'enlever pour permettre la sortie du compartiment.

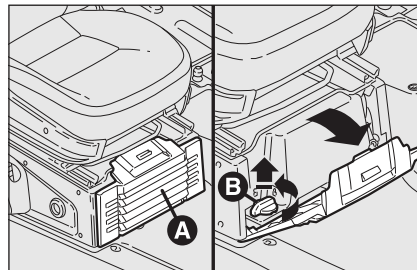

fig. 92

FON0134m

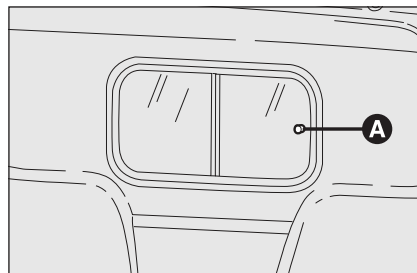

fig. 93

FON0218m

PAROI ARRIERE

Le véhicule peut être doté de paroi arrière fixe dotée de vitre coulissante.

Pour l'ouverture / fermeture de la vitre paroi coulissante **fig. 93** agir sur la poignée correspondante **A**.

Sur des équipements spécifiques est prévue une grille de protection, placée sur la fenêtre de la paroi à l'intérieur de compartiment de chargement.

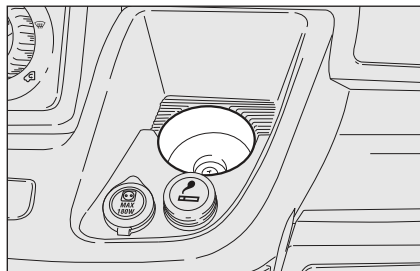

fig. 94

F0N0054m

PORTE VERRES - PORTE CANETTES fig. 94

L'emplacement porte-verres - porte-canettes est placé sur la planche centrale.

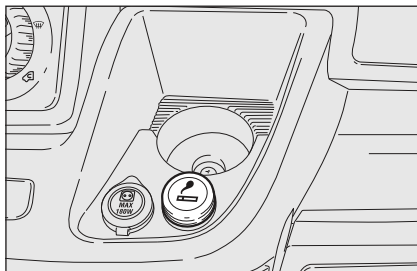

fig. 95

F0N0055m

ALLUME-CIGARES fig. 95

Il est placé sur la planche centrale.

Pour enclencher l'allume-cigares, appuyer sur le bouton **A** la clé de contact sur **MAR**.

Après environ 15 secondes, le bouton revient automatiquement sur la position initiale et l'allume-cigares est prêt à l'emploi.

ATTENTION Vérifier toujours le débranchement de l'allume-cigares.



ATTENTION

L'allume-cigares atteint des températures élevées. Manipuler avec précaution et éviter son utilisation de la part des enfants: danger d'incendie et/ou de brûlures.

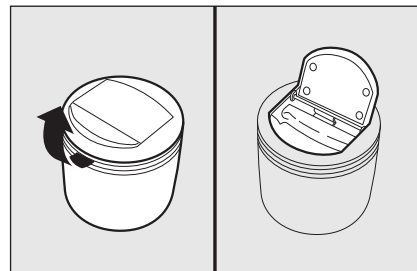

fig. 96

F0N0146m

CENDRIER fig. 96

Il est constitué d'un boîtier en plastique extractible, pouvant être placé dans les emplacements porte-verres/canettes présents sur la planche centrale.

ATTENTION Ne pas utiliser le cendrier comme corbeille à papier: il pourrait s'enflammer au contact des bouts de cigarettes.

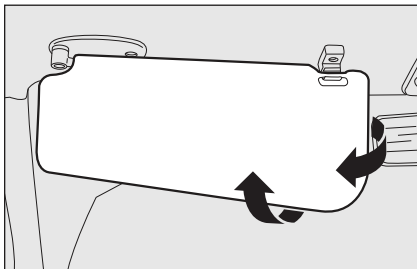

fig. 97

F0N0056m

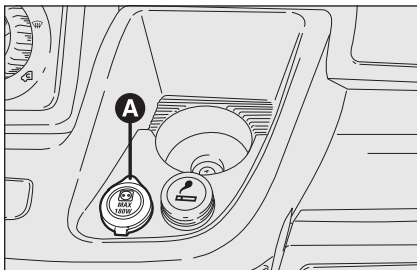

fig. 98

F0N0057m

AILETTES PARE-SOLEIL fig. 97

Elles se trouvent sur les côtés du miroir rétroviseur intérieur. Elles peuvent être orientées frontalement et latéralement.

PRISE DE COURANT (lorsqu'elle est prévue)

Elle est placée sur la planche centrale, à côté de l'allume-cigares **fig. 98**.

Pour l'utiliser, ouvrir le bouchon **A**.

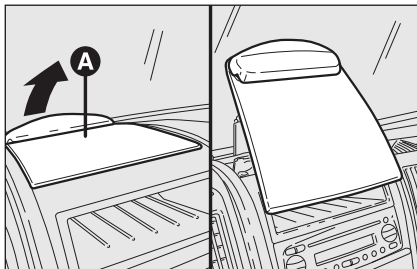

fig. 99

F0N0058m

BUREAU/PUPITRE (si prévu)

Au centre de la planche, au-dessus du compartiment autoradio, se trouve un bureau **A-fig. 99**; sur certaines versions ce bureau peut être utilisé comme pupitre, en le soulevant de la partie arrière et en l'appuyant sur la planche comme illustré sur la figure.

Le bureau est fixe sur les versions dotées d'air bag côté passager.



ATTENTION

Ne pas utiliser la table de travail en position verticale lorsque le véhicule roule.

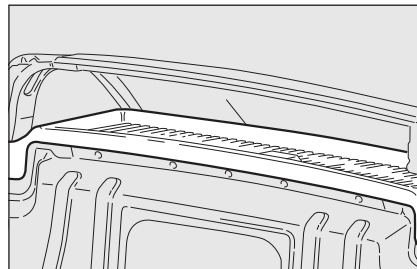

fig. 100

F0N0190m

TABLETTE DEBARRAS SUR LA CABINE fig. 100 (où prévu)

Elle est placée au-dessus de la cabine de conduite et a été conçue pour y déposer d'objets légers.

Charge maxi admise:

- localisée 10 kg
- charge maxi admise distribuée sur toute la surface de la tablette 20 kg

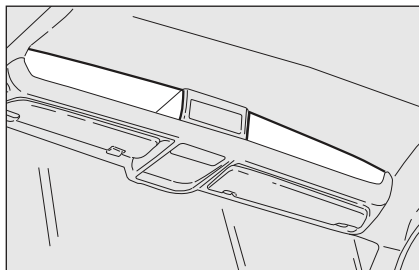

fig. 101

FON0191m

COMPARTIMENT PORTE-OBJETS CABINE (CAPUCINE) fig. 101 (où prévu)

Le compartiment porte-objets est monté au-dessus des ailettes pare-soleil et il a été réalisé pour offrir la rapidité maximum de dépôt d'objets légers (ex. documents, carte routière, etc...)

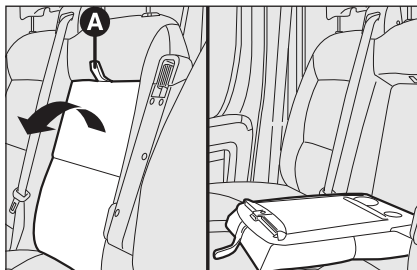

fig. 102

FON0149m

ABATTANT SUR BANQUETTE (si prévu)

Pour l'utiliser, tirer la languette **A**-fig. 102 et baisser l'abattant.

L'abattant est doté de deux emplacements porte-verres et d'un plan d'appui avec ressort presse-papiers.

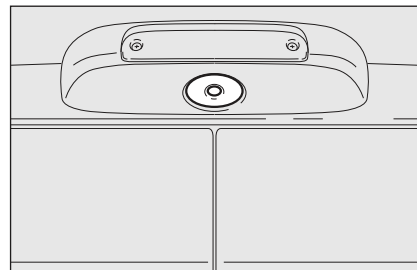

fig. 103

FON0217m

SYSTEME TELECAMERA ET AFFICHAGE POUR VISIBILITE ARRIERE (où prévue)

Le système télécamera de stationnement **fig. 103** permet au conducteur de regarder la scène derrière le véhicule à travers un affichage **A**-fig. 104 placé dans le compartiment habitacle.

Le système est composé d'une télécamera installée dans un emballage en plastique placé sur la traverse arrière du toit qui inclut aussi la lumière du troisième stop et d'un affichage inséré dans un emballage en plastique et logé dans la zone du meuble porte-objets supérieur.

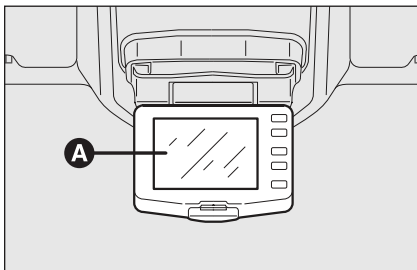

fig. 104

F0N0214m

L'affichage est doté de touches (On/Off, luminosité, rétro-éclairage); pour l'utiliser, agir sur le bouton de décrochage et déplacer l'affichage dans une position ouverte.

L'affichage pour la vision arrière est réglé en mode à miroir ("mirror"). Quand il n'est pas utilisé, il devra être fermé dans la zone du meuble porte-objets supérieur.

ACTIVATION

Le système s'active en condition de clé insérée et en engageant la marche arrière ou bien par la touche appropriée; si le véhicule est en marche pendant, par exemple, une manœuvre de marche arrière, le système fonctionne jusqu'à une vitesse d'environ 15km/h et se désactive quand on dépasse la vitesse d'environ 18km/h. Quand la marche arrière est désactivée, l'image est encore visualisée sur l'affichage pendant environ 5 secondes.

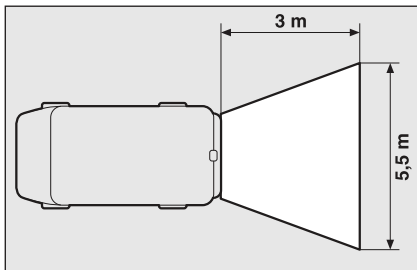

fig. 105

F0N0215m

AVERTISSEMENTS GENERAUX

Zone de visibilité

La zone de visibilité peut varier selon les conditions de position du véhicule (y compris la condition de charge pleine), selon la caractérisation du véhicule et selon les conditions météorologiques (lumineux, pluie, neige et brouillard); dans des conditions de faible luminosité ou de charge pleine la visibilité pourrait être réduite.

La zone de couverture de la télécaméra est d'environ 3 m de longueur et environ 5,5 m de largeur maxi **fig. 105**.

Avvertissements d'emploi

Pour le nettoyage de la télécaméra, il est conseillé d'utiliser un chiffon non abrasif quand la vitre de protection est sale ou verglacée (à l'extérieur). Il faut absolument éviter l'emploi de n'importe quel outil pour son nettoyage, afin d'éviter le risque de griffer la vitre.

Même pour le nettoyage de l'affichage, il est conseillé d'utiliser un chiffon sec non abrasif. La poussière qui se dépose sur l'affichage peut être enlevée par des balais. Eviter d'utiliser n'importe quel détergent pour le nettoyage.

En cas de collision, la vitre de l'affichage peut se rompre. Dans ce cas, il ne faut pas toucher le liquide cristallin qui en sort. Si cela devait se produire, laver rapidement les parties contaminées à l'eau et au savon.

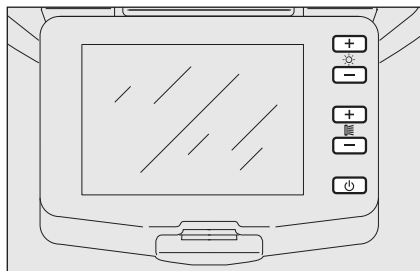

fig. 106

F0N0216m

INTERFACE USAGER

L'interface usager de l'affichage est composée de **fig. 106**:

- Réglage Luminosité: 2 touches
- Réglage Rétro-éclairage: 2 touches
- Touche ON/OFF: permet de voir les images de la télécamera même en conditions de marche arrière désactivée

Le système permet de revenir à la configuration initiale en gardant la pression sur la touche ON/OFF pendant environ 3 secondes en condition de système désactivé. Dans ce cas, la touche ON/OFF cliquette 2 fois pour valider l'opération.

ALARMES DE TEXTE SUR L'AFFICHAGE

Les informations de texte sont visualisées sur l'affichage dans les conditions suivantes:

- On visualise un message d'alarme pendant les 5 secondes qui suivent l'engagement de la marche arrière.
- Quand on dépasse la vitesse d'environ 18 km/h et seulement la touche d'activation est ON, l'image disparaît et on visualise pendant environ 5 secondes un message qui indique que le système va en stand-by.
- Quand on dépasse la vitesse d'environ 18 km/h et que la marche arrière est engagée, l'image disparaît et on visualise un message d'alarme qui reste présent jusqu'à ce que la vitesse diminue à environ 15 km/h. Dans ce cas, l'image est visualisée de nouveau.

Le système permet de changer la langue dans laquelle les messages de texte sont visualisés. Pour cette sélection, dans la condition de système désactivé, il est nécessaire d'appuyer en même temps sur la touche ON/OFF et sur n'importe quelle autre touche et donc de sélectionner la langue en défilant le menu par la touche ON/OFF. Quand on atteint la langue souhaitée, il est nécessaire d'attendre environ 3 secondes pour qu'elle reste mémorisée.

CHRONOTACHYGRAPHE

Pour le fonctionnement et l'utilisation du chronotachygraphe consulter la notice d'utilisation fournie par le Constructeur du dispositif .

Le chronotachygraphe doit être obligatoirement installé sur le véhicule si le poids de celui-ci (avec ou sans remorque) est supérieur à 3,5 tonnes.

ATTENTION N'importe qui effectue des modifications de l'instrument de contrôle ou du système de transmission des signaux qui influencent l'enregistrement de la part de l'instrument de contrôle, en particulier si cela se vérifie pour fraude, peut violer des normes de l'Etat de type judiciaire ou administratif.

ATTENTION En présence d'un chronotachygraphe, après un arrêt prolongé du véhicule de 5 jours, il est recommandé de déconnecter la cosse négative de la batterie pour en conserver l'état de charge.

AVERTISSEMENTS

Ne pas utiliser des solutions abrasives ou des solvants pour le nettoyage de l'appareil. Pour nettoyer l'appareil à l'extérieur, utiliser un chiffon humide ou éventuellement des produits spécifiques pour l'entretien des matériaux synthétiques.

Le chronotachygraphe est installé et plombé par un personnel agréé: ne jamais accéder au dispositif et aux câbles d'alimentation et d'enregistrement correspondants.

C'est de la compétence du propriétaire du véhicule où est installé le tachygraphe de veiller régulièrement à son contrôle. Le contrôle doit être fait au moins tous les deux ans et doit être effectué un test pour en confirmer le bon fonctionnement.

S'assurer qu'après chaque contrôle l'étiquette qui indique les données prescrites soit renouvelée.

PORTES

VERROUILLAGE/ DÉVERROUILLAGE CENTRALISÉ DES PORTES

Verrouillage des portes de l'extérieur

Les portes fermées, appuyer sur le bouton  sur la télécommande **fig. 107** ou bien introduire et tourner la tige métallique dans la serrure de la porte côté conducteur dans le sens des aiguilles.

Le verrouillage des portes n'est activé que si les portes sont fermées. Si une ou plusieurs portes sont ouvertes après la pression sur le bouton  sur la télécommande **fig. 107**, les indicateurs de direction et le voyant présent sur le bouton **A-fig. 110** clignotent rapidement pendant environ 3 secondes.

La fonction active, les boutons **A** et **B** **fig. 110** sont désactivés.

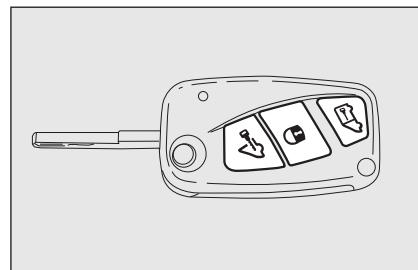

fig. 107

FON0060m

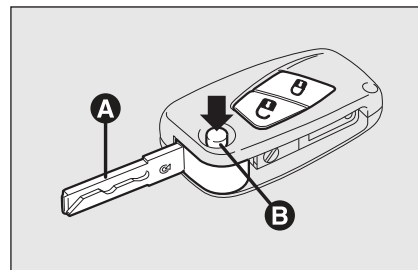





fig. 108

FON0145m

En effectuant une double pression rapide sur le bouton  sur la télécommande **fig. 107** on active le dispositif dead lock (voir paragraphe "Dispositif dead lock").

Déverrouillage des portes de l'extérieur

Appuyer brièvement sur le bouton  **fig. 107** ou bien  **fig. 108**, selon les versions, pour obtenir le déverrouillage des portes avant à distance, l'allumage temporisé des

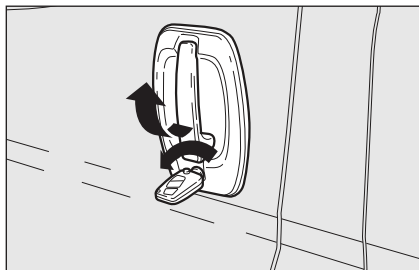

fig. 109

FON0059m

plafonniers intérieurs et la double signalisation lumineuse des indicateurs de direction. en tournant la tige métallique dans la serrure de la porte côté conducteur dans le sens inverse des aiguilles **fig. 109** on peut déverrouiller toutes les portes.

Verrouillage/déverrouillage des portes de l'intérieur

Appuyer sur le bouton **A-fig. 110** pour verrouiller les portes, appuyer sur le bouton **B** pour déverrouiller les portes. Les actions de blocage/déblocage s'effectuent de manière centralisée (avant et arrière). Quand les portes sont bloquées, le voyant sur le bouton **A** est allumé et une pression sur le bouton **B** provoque le déverrouillage centralisé de toutes les portes et l'extinction du témoin. Quand les portes sont déverrouillées, le voyant est éteint et une pression sur le bouton provoque le verrouillage de toutes les portes. Le verrouillage des portes est activé seulement si toutes les portes sont correctement fermées.

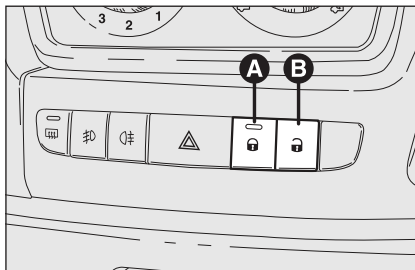

fig. 110

FON0047m

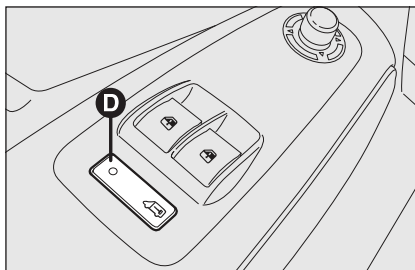

fig. 111

FON0132m

Après un verrouillage des portes par :

- télécommande;
- cliquet de la porte;

on ne pourra plus effectuer le déverrouillage par le bouton **A-fig. 110** placé entre les commandes sur la planche.

ATTENTION Le verrouillage centralisé activé, en tirant le levier d'ouverture d'une des portes avant, on cause la désactivation du verrouillage centralisé. En tirant le levier in-

terieur d'ouverture d'une des portes arrière, se produit le déverrouillage de la seule porte.

En cas de manque d'alimentation électrique (fusible grillé, batterie débranchée etc.) il reste quand même possible d'actionner manuellement le verrouillage des portes.

Pendant la marche, après avoir dépassé la vitesse de 20 km/h, se produit le verrouillage centralisé automatique de toutes les portes si la fonction activable a été sélectionnée par le menu de set up (voir le paragraphe "Affichage multifonction" dans ce chapitre).

TOUCHE COMPARTIMENT PASSAGERS fig. 111

L'activation du blocage est signalée par la LED située sur la touche.

La Led s'allume dans les cas suivants :

- après toute commande de blocage des portes, générée par cette touche ou par la touche  du tableau de bord;
- à l'activation du tableau de bord;
- à l'ouverture d'une des portes avant;
- au blocage des portes à 20 km/h (s'il est activé depuis le menu);

L'extinction de produira à l'ouverture d'une des portes du compartiment passagers ou à la demande de déblocage des portes (coffre à bagages ou centralisé) ou à la demande de déblocage depuis la télécommande/loquet portes).

DISPOSITIF DEAD LOCK (lorsqu'il est prévu)

C'est un dispositif de sécurité qui empêche le fonctionnement de:

- poignées internes;
- boutons **A-B fig. 110** de verrouillage/déverrouillage

en empêchant ainsi l'ouverture des portes de l'intérieur de l'habitacle si on a effectué une tentative d'effraction (par exemple rupture d'une vitre).

Le dispositif dead lock représente donc la meilleure protection contre les tentatives d'effraction. Il est donc recommandé de l'enclencher chaque fois que l'on quitte le véhicule après l'avoir garé.



ATTENTION

En enclenchant le dispositif dead lock il est impossible d'ouvrir les portes de l'intérieur du véhicule, il faut donc s'assurer, avant de descendre, qu'il n'y ait personne à bord. Au cas où la batterie de la clé avec télécommande est déchargée, le dispositif peut être désactivé uniquement en agissant par l'intermédiaire de la tige métallique de la clé sur les deux loqueteaux des portes, comme décrit précédemment: dans ce cas, le dispositif reste enclenché uniquement sur les portes arrière.

Enclenchement du dispositif

Le dispositif s'enclenche automatiquement sur toutes les portes si on effectue une double pression rapide sur le bouton  sur la clé avec la télécommande **fig. 107**.

L'activation du dispositif est signalée par 3 clignotements des indicateurs de direction et par le clignotement du voyant placé sur le bouton **A-fig. 110** placé entre les commandes sur la planche.

Le dispositif ne s'enclenche pas si une ou plusieurs portes ne sont pas correctement fermées: ceci empêche que quelqu'un puisse rentrer dans le véhicule par la porte ouverte et, en la fermant, risquer de rester enfermé à l'intérieur de l'habitacle.

Désactivation du dispositif

Le dispositif se désactive automatiquement sur toutes les portes dans les cas suivants:

- en effectuant une rotation de la clé mécanique de contact en position d'ouverture dans la porte côté conducteur;
- en effectuant l'opération de déverrouillage des portes par la télécommande;
- en tournant la clé de contact en position **MAR**.

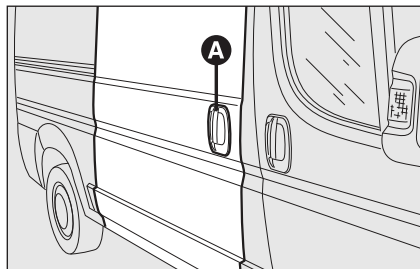

fig. 112

F0N0061m

PORTE COULISSANTE LATÉRALE



ATTENTION

Avant d'abandonner le véhicule garé avec les portes coulissantes ouvertes, s'assurer toujours de les avoir bloquées.



ATTENTION

Ne pas déplacer le véhicule lorsque les portes sont ouvertes.

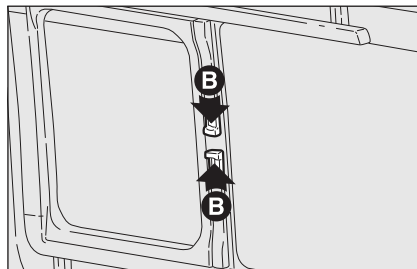

fig. 112a

F0N0240m

Pour ouvrir la porte latérale coulissante, soulever la poignée **A** et accompagner la porte dans le sens de l'ouverture.

La porte latérale coulissante est dotée d'un blocage qui l'arrête sur la fin de course en ouverture. Pour la refermer, agir sur la poignée **A** externe (ou bien celle correspondante interne) et la pousser en fermeture.

S'assurer toujours que la porte soit correctement accrochée au dispositif de maintien d'ouverture totale de la porte.

VITRE LATÉRALE COULISSANTE (si prévu) fig. 112a

Pour ouvrir, maintenir les deux poignées **B** enfoncées et faire coulisser la vitre.

En relâchant les deux poignées d'ouverture, la vitre coulissante peut s'arrêter en position intermédiaire.



fig. 113

F0N0176m

ESTRADE MOBILE fig. 113 (si prévue)

Lors de l'ouverture de la porte latérale du compartiment passagers ou du compartiment porte-bagages, de la partie inférieure du plancher, sort une estrade destinée à rendre plus aisée la montée à bord du véhicule.



ATTENTION

Avant de démarrer après un arrêt, ou avant de bouger n'importe comment le véhicule, s'assurer de l'escamotage complet de l'estrade. Puisque le mouvement de l'estrade est asservi à celui de la porte latérale coulissante, l'escamotage incomplet de l'estrade, comme la non fermeture des portes arrière, est signalé par l'allumage du témoin  sur le tableau de bord.

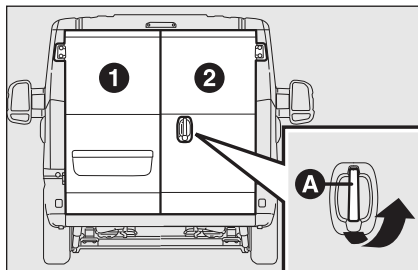



fig. 114

FON0129m

PORTE ARRIÈRE À DEUX BATTANTS

Ouverture manuelle de l'extérieur du premier battant

Tourner la clé dans le sens inverse des aiguilles **fig. 109** ou bien appuyer sur le bouton  de la télécommande et agir sur la poignée **A-fig. 114** dans le sens indiqué par la flèche.

Fermeture manuelle de l'extérieur du premier battant

Tourner la clé dans le sens des aiguilles ou bien appuyer sur le bouton  de la clé avec télécommande. Fermer d'abord la porte gauche et ensuite la droite.

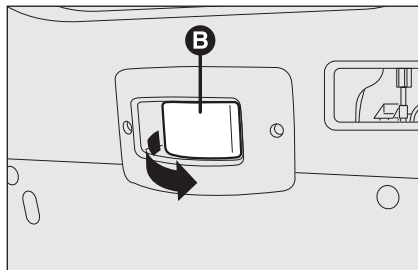

fig. 115

FON0130m

Ouverture manuelle du deuxième battant fig. 116

Tirer la poignée **C** dans le sens indiqué par la flèche.

Les portes arrière à deux battants sont dotées d'un système à ressort qui en arrête l'ouverture sur un angle d'environ 90 degrés.

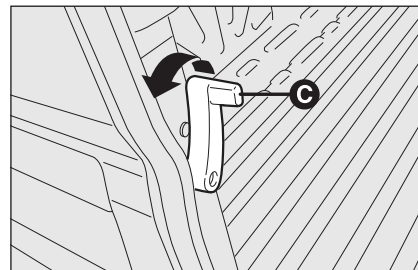

fig. 116

FON0131m

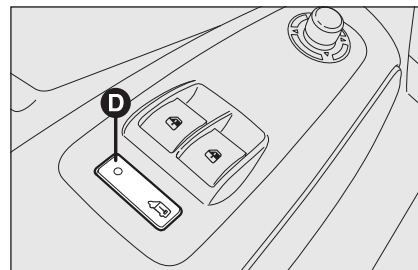

fig. 117

FON0132m

Fermeture électrique de l'intérieur fig. 117

Fermer les deux battants (d'abord à gauche, puis à droite) arrière et appuyer sur le bouton **D** placé sur la façade commandes lève-glaces.



ATTENTION

Le système à ressort a des forces d'actionnement conçues pour le meilleur confort d'emploi, un choc accidentel ou un fort coup de vent pourraient débloquer les ressorts et faire fermer spontanément les battants des portes.

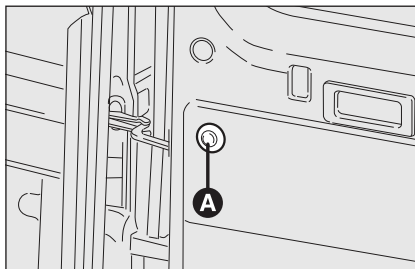

fig. 118

F0N0188m

On peut augmenter l'angle d'ouverture des deux battants pour un plus grand confort de chargement et déchargement. Pour effectuer cette opération, appuyer sur le bouton **A-fig. 118**; on peut ainsi ouvrir les battants d'environ 180 degrés.



ATTENTION

L'ouverture à 180 degrés des battants n'a aucun système de blocage. Ne pas utiliser cette ouverture lorsque le véhicule est garé en pente ou en cas de vent.

LEVE-GLACES

ELECTRIQUES fig. 119

Sur l'accoudoir interne de la porte côté conducteur sont placés les interrupteurs qui commandent, avec la clé de contact en position **MAR**:

- A** ouverture/fermeture de la vitre avant gauche;
- B** ouverture/fermeture de la vitre avant droite.

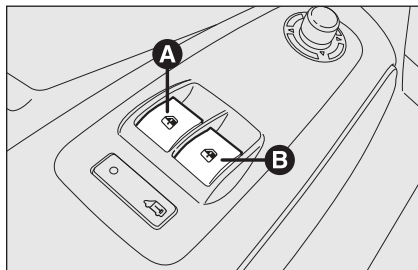

fig. 119

F0N0062m

Actionnement continu automatique (si prévu)

Certaines versions sont dotées d'un automatisme en montée et descente de la vitre avant côté conducteur et seulement en descente de la vitre avant côté passager.

L'actionnement continu automatique de la vitre s'active en appuyant sur un des interrupteurs de commande pendant plus d'une demi seconde. La vitre s'arrête quand elle atteint le fin de course ou bien en appuyant de nouveau sur le bouton.

ATTENTION La clé de contact sur **STOP** ou enlevée, les lève-vitres restent actifs pendant environ 3 minutes et se désactivent immédiatement quand on ouvre une des portes.



ATTENTION

L'utilisation impropre des lève-vitres électriques peut être dangereuse. Avant et pendant leur actionnement, s'assurer toujours que les passagers ne soient exposés au risque de lésions provoquées directement par les vitres en mouvement et par les objets personnels traînés ou heurtés par les vitres mêmes. En descendant du véhicule, enlever toujours la clé de contact afin d'éviter que les lève-vitres électriques, actionnés par mégarde, ne constituent un danger pour ceux qui restent à bord.

CAPOT MOTEUR

OUVERTURE

Procéder de cette manière:

- ouvrir la porte côté conducteur pour rejoindre la poignée d'ouverture du capot moteur;
- tirer le levier **fig. 120** dans le sens indiqué par la flèche;
- tirer le levier **A-fig. 121** comme indiqué sur la figure;
- soulever le capot et simultanément dégager la béquille de maintien **fig. 122** de son dispositif de blocage **D**, puis engager l'extrémité **C-fig. 123** de la béquille dans l'emplacement **E** du capot.

Porte côté passager avant

Sur l'accoudoir intérieur de la porte avant côté passager est présent un interrupteur dédié pour la commande de la vitre correspondante.

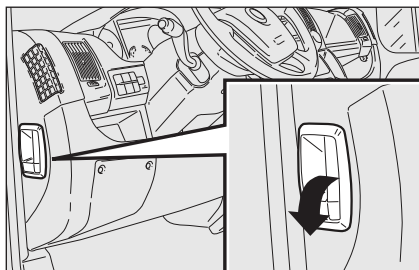

fig. 120

F0N0063m

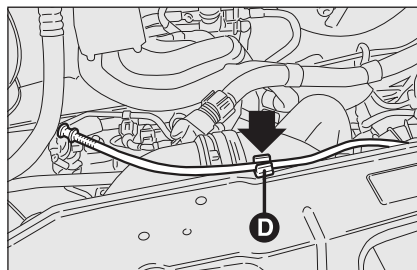

fig. 122

F0N0065m

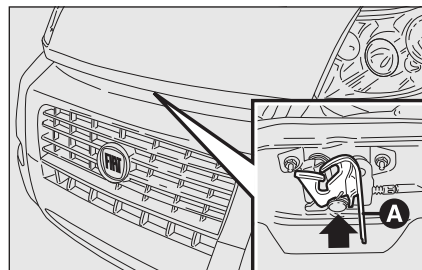

fig. 121

F0N0323m

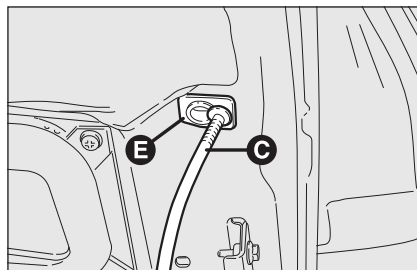

fig. 123

F0N0066m

ATTENTION Avant de soulever le capot s'assurer que les bras des essuie-glaces ne soient pas soulevés du pare-brise.

FERMETURE

Procéder de cette manière:

- tenir le capot soulevé d'une main et de l'autre enlever la béquille **C** fig. 123 du logement **E** et la remettre dans son dispositif de blocage **D** fig. 122;

- baisser le capot à 20 cm environ du compartiment moteur, puis le laisser tomber et vérifier, en essayant de le soulever, qu'il soit complètement fermé et non seulement accroché dans la position de sécurité. Dans ce cas, n'exercer aucune pression sur le capot, mais le soulever de nouveau et répéter la manœuvre.

ATTENTION Vérifier toujours la fermeture correcte du capot, afin d'éviter qu'il ne s'ouvre pendant la marche.



ATTENTION

Pour des raisons de sécurité, le capot doit toujours être bien fermé pendant la marche. Par conséquent, vérifier toujours la fermeture correcte du capot en s'assurant que le blocage est inséré. Si, pendant la marche, on s'aperçoit que le blocage n'est pas parfaitement inséré, s'arrêter immédiatement et fermer le capot de façon correcte.



ATTENTION

Le positionnement imparfait de la béquille de maintien pourrait provoquer la chute violente du capot.



ATTENTION

N'effectuer les opérations que si le véhicule est à l'arrêt.

PORTE- BAGAGES/PORTE-SKIS

Pour l'application des barres porte-bagages/porte-skis, avec prédisposition pour les versions H1 et H2, utiliser les pivots prévus sur les bords du pavillon **fig. 124**.

Les véhicules avec empattement long sont dotés de 8 pivots; les véhicules avec empattement court ou moyen sont dotés de 6 pivots; les véhicules avec empattement extra-long sont dotés de 10 pivots.

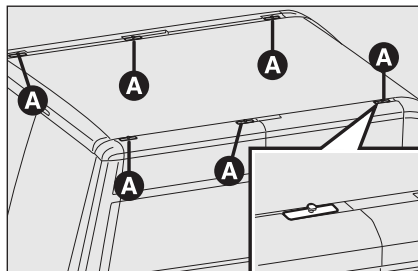

fig. 124

FON0138m

ATTENTION Suivre scrupuleusement les instructions de montage contenues dans le kit. Le montage doit être effectué par un personnel qualifié.



ATTENTION

Après avoir parcouru quelques kilomètres, contrôler de nouveau que les vis de fixation des attaches soient bien serrées.



Respecter scrupuleusement les lois en vigueur concernant les mesures maxi d'encombrement.



ATTENTION

Distribuer de manière uniforme le chargement et tenir compte, pendant la conduite, de la sensibilité du véhicule augmentée à cause du vent latéral.



Ne jamais dépasser les charges maxi admises (voir le chapitre "Données techniques")

PHARES

ORIENTATION DU FAISCEAU LUMINEUX

Une bonne orientation des phares est importante pour le confort et la sécurité du conducteur et des autres usagers de la route. Afin de garantir les meilleures conditions de visibilité en voyageant avec les phares allumés, le véhicule doit avoir une correcte assiette des phares. Pour le contrôle et le réglage éventuel, s'adresser au Réseau Après-vente Fiat.

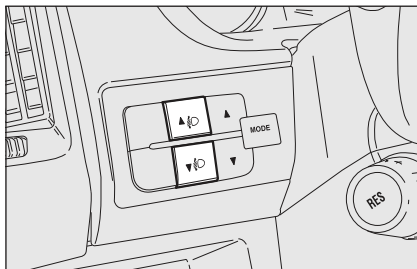

fig. 125

F0N0067m

CORRECTEUR ASSIETTE DES PHARES

Il fonctionne la clé de contact sur **MAR** et les feux de croisement allumés. Quand le véhicule est chargé, il s'incline en arrière, en provoquant une élévation du faisceau lumineux. Dans ce cas, il est par conséquent nécessaire d'effectuer de nouveau une orientation correcte.

Réglage de l'assiette des phares fig. 125

Pour le réglage, agir sur les boutons et placés sur la plaque commandes.

L'affichage du tableau de bord donne l'indication visuelle de la position pendant le réglage.

ATTENTION Contrôler l'orientation des faisceaux lumineux chaque fois que le poids de la charge transportée change.

ORIENTATION DES PHARES ANTIBROUILLARD AVANT (si prévu)

Pour le contrôle et le réglage éventuel s'adresser au Réseau Après-vente Fiat.

REGLAGE DES FEUX A L'ETRANGER

Les feux de croisement sont orientés pour la circulation dans le pays de première commercialisation. Dans les pays où la circulation est opposée, pour ne pas éblouir les véhicules qui marchent en sens contraire, il faut modifier l'orientation du faisceau lumineux en appliquant un film adhésif, spécialement conçu.

SYSTEME ABS

Si vous n'avez jamais utilisé précédemment des véhicules dotés d'ABS, il est conseillé d'en apprendre l'emploi en effectuant quelques essais sur un terrain glissant, naturellement en conditions de sécurité et dans le plein respect du Code de la Route du pays où l'on se trouve et il est aussi conseillé de lire attentivement les informations suivantes.

C'est un système, partie intégrante du système de freinage, qui empêche, quelle que soit la condition de la chaussée et l'intensité du freinage, le blocage des roues et par conséquent le patinage d'une ou de plusieurs roues, en garantissant ainsi le contrôle du véhicule même en cas de freinages d'urgence.

Le système EBD (Electronic Braking force Distribution) complète le système et permet de répartir le freinage entre les roues avant et arrière.

ATTENTION Pour avoir le maximum de l'efficacité du système de freinage il est nécessaire une période de stabilisation d'environ 500 km (si le véhicule est nouveau ou après avoir remplacé plaquettes/disques): pendant cette période il est conseillé de ne pas effectuer des freinages trop brusques, répétés et prolongés.



ATTENTION

L'ABS exploite au mieux l'adhérence disponible, mais il ne peut pas l'augmenter; il faut donc être très prudent sur les chaussées glissantes, sans courir de risques inutiles.

INTERVENTION DU SYSTEME

L'intervention de l'ABS est signalée par une légère pulsation de la pédale du frein, accompagnée par un bruit: cela signifie qu'il est nécessaire d'adapter la vitesse au type de route où l'on roule.



ATTENTION

Si l'ABS intervient, cela signifie que l'on est en train d'atteindre la limite d'adhérence entre les pneus et la chaussée: il faut ralentir pour adapter la vitesse à l'adhérence disponible.

SIGNALISATIONS D'ANOMALIES

Avarie ABS

Elle est signalée par l'allumage du témoin  sur le tableau de bord, en même temps que le message visualisé par l'affichage multifonction (où prévu), (voir chapitre "Témoins et signalisations").

Dans ce cas le système de freinage garde son efficacité, mais sans les performances du système ABS. Conduire prudemment jusqu'au Réseau Après-vente Fiat le plus proche pour faire contrôler le système.

Avarie EBD

Elle est signalée par l'allumage des témoins (ABS) et (EBD) sur le tableau de bord, en même temps que le message visualisé par l'affichage multifonction (où prévu), (voir chapitre "Témoins et signalisations").

Dans ce cas, lors de freinages violents, il peut se produire un blocage précoce des roues arrière et une possible embardée. Conduire prudemment jusqu'au Réseau Après-vente Fiat le plus proche pour faire contrôler le système.



ATTENTION

En cas d'allumage du témoin (EBD) sur le tableau de bord (en même temps que le message visualisé par l'affichage, lorsqu'il est prévu), arrêter immédiatement le véhicule et s'adresser au Réseau Après-vente le plus proche. La perte éventuelle du fluide du circuit hydraulique, compromet en effet le fonctionnement du système de freinage, soit celui de type traditionnel que celui ayant le système antiblocage des roues.

BRAKE ASSIST (assistance des freinages d'urgence intégrée en ESP) (lorsqu'il est prévu)

Le système ne peut être exclu et reconnaît les freinages d'urgence (d'après la vitesse d'actionnement de la pédale du frein) et assure une augmentation de la pression hydraulique de freinage de support à celle du conducteur, en permettant des interventions plus rapides et puissantes sur le système de freinage.

Le Brake Assist est désactivé sur les véhicules équipés du système ESP, en cas d'avarie au système même (signalée par l'allumage du témoin (ABS) en même temps que le message visualisé par l'affichage multifonction, si prévu).



ATTENTION

Quand l'ABS intervient, et que vous percevez les pulsations de la pédale de frein, ne diminuez pas la pression exercée, mais appuyez à fond sur la pédale sans crainte; vous pourrez ainsi vous arrêter dans l'espace le plus réduit possible, compte tenu des conditions de la chaussée.

SYSTEME ESP (Electronic Stability Program) (lorsqu'il est prévu)

C'est un système de contrôle de la stabilité du véhicule, aidant à maintenir le contrôle de la direction en cas de perte d'adhérence des pneus.

L'action du système ESP est particulièrement utile lorsque les conditions d'adhérence de la chaussée changent.

Avec les systèmes ESP, ASR et Hill Holder sont aussi présents (si prévus) les systèmes MSR (réglage du couple de freinage moteur pendant le changement de rapport à réduire) et HBA (augmentation automatique de la pression de freinage de panique).

INTERVENTION DU SYSTEME

Elle est signalée par le clignotement du témoin (ESP) sur le tableau de bord, afin d'informer le conducteur que le véhicule est en conditions critiques de stabilité et d'adhérence.

ACTIVATION DU SYSTEME

Le système ESP s'enclenche automatiquement lors du démarrage du véhicule et ne peut être désactivé.

SIGNALISATIONS D'ANOMALIES

En cas d'anomalie éventuelle, le système ESP se désactive automatiquement et sur le tableau de bord s'allume à lumière fixe le témoin , en même temps que le message visualisé par l'affichage multifonction (où prévu) (voir chapitre "Témoins et signalisations") et que l'allumage du voyant sur le bouton ASR. Dans ce cas, s'adresser, dès que possible, au Réseau Après-vente Fiat.



ATTENTION

Les performances du système ESP ne doivent pas pousser le conducteur à prendre des risques inutiles et non justifiés. La conduite doit toujours être appropriée aux conditions de la chaussée, à la visibilité et à la circulation. La responsabilité pour la sécurité routière revient toujours et, en tout cas, au conducteur.

SYSTEME HILL HOLDER

C'est une partie intégrante du système ESP facilite le démarrage de côte.

Il s'active automatiquement lorsque les conditions suivantes se produisent:

- en montée: véhicule arrêté sur une route dont la pente est supérieure à 5%, moteur tournant, pédale embrayage et frein appuyées et boîte de vitesses au point mort ou vitesse engagée différente de la marche arrière.
- en descente: véhicule arrêté sur une route dont la pente est supérieure à 5%, moteur tournant, pédale embrayage et frein appuyées et marche arrière engagée.

En phase de démarrage, la centrale du système ESP maintient la pression de freinage sur les roues jusqu'à atteindre le couple moteur nécessaire au démarrage ou quand même pendant 2 secondes maximum, en permettant ainsi de déplacer aisément le pied droit de la pédale de frein sur l'accélérateur.

Après 2 secondes, sans que le démarrage ait eu lieu, le système se désactive automatiquement en diminuant graduellement la pression de freinage.

Pendant cette phase de relâchement il est possible de percevoir le bruit typique de décrochage mécanique des freins, indiquant le mouvement imminent du véhicule.

Signalisations d'anomalies

Une anomalie éventuelle du système est signalée par l'allumage du témoin  sur le tableau de bord avec affichage digital et du témoin à sur le tableau de bord avec affichage multifonction (si prévu) (voir chapitre "Témoins et signalisations").

ATTENTION Le système Hill Holder n'est pas un frein de stationnement; par conséquent, il ne faut pas abandonner le véhicule sans avoir serré le frein à main, coupé le moteur et engagé la première vitesse.



ATTENTION

Pour le fonctionnement correct des systèmes ESP et ASR les pneus doivent être de la même marque et du même type sur toutes les roues, en conditions parfaites et surtout du même type, de la marque et des dimensions prescrites.

SYSTEME ASR (Antislip Regulator)

C'est un système de contrôle de la traction du véhicule qui intervient automatiquement en cas de patinage d'une ou des deux roues motrices.

En fonction des conditions de patinage, sont activés deux systèmes différents de contrôle:

- si le patinage concerne les deux roues motrices, la fonction ASR intervient en réduisant la puissance transmise par le moteur;
- si le patinage concerne une seule des roues motrices, l'ASR intervient en freinant automatiquement la roue qui patine.

L'action du système ASR s'avère particulièrement utile dans les conditions suivantes:

- patinage lors d'un virage de la roue intérieure, par effet des variations dynamiques de la charge ou de l'accélération excessive;
- excessive puissance transmise aux roues, par rapport aussi aux conditions de la chaussée;
- accélération sur des chaussées glissantes, enneigées ou verglacées;
- perte d'adhérence sur la chaussée mouillée (aquaplaning).



ATTENTION

Pour le fonctionnement correct des systèmes ESP et ASR les pneus doivent être de la même marque et du même type sur toutes les roues, en conditions parfaites et surtout du même type, de la marque et des dimensions prescrites.

Système MSR (réglage du traînement moteur)

C'est un système, partie intégrante de l'ASR, qui intervient en cas d'un changement brusque de vitesse pendant la montée, évitant ainsi le traînement excessif des roues motrices qui, surtout en conditions d'adhérence insuffisante, peuvent provoquer la perte de stabilité du véhicule.

Activation/désactivation du système fig. 126

L'ASR s'enclenche automatiquement à chaque démarrage du moteur.

Pendant la marche, on peut désactiver et ensuite réactiver l'ASR en appuyant sur l'interrupteur **A** placé entre les commandes sur la planche de bord **fig. 126**.

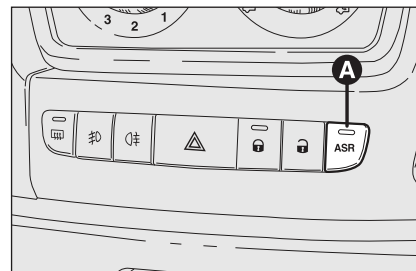



fig. 126

F0N0077m

La désactivation est mise en évidence par l'allumage du voyant placé sur l'interrupteur même avec la visualisation d'un message sur l'affichage multifonction, si prévu.

Dans les versions dotées uniquement du système ASR lors de la désactivation (ASR OFF) le témoin  reste toujours allumé.

En désactivant l'ASR pendant la marche, au démarrage suivant, il sera réactivé automatiquement.

Sur des chaussées enneigées, avec les chaînes à neige montées, il peut être utile de désactiver l'ASR: dans ces conditions, en effet, le glissement des roues motrices en phase de démarrage permet d'obtenir une plus forte traction.

**ATTENTION**

Les performances du système ne doivent pas pousser le conducteur à prendre des risques inutiles et non justifiés. La conduite doit toujours être appropriée aux conditions de la chaussée, à la visibilité et à la circulation. La responsabilité pour la sécurité routière revient toujours et, en tout cas, au conducteur.

Pour le fonctionnement correct du système ASR les pneus doivent être de la même marque et du même type sur toutes les roues, en conditions parfaites et surtout du même type, de la marque et des dimensions prescrites.

SIGNALISATIONS D'ANOMALIES

En cas d'anomalie éventuelle, le système ASR se désactive automatiquement et sur le tableau de bord s'allume à lumière fixe le témoin (A), en même temps que le message visualisé par l'affichage multifonction (où prévu) (voir chapitre "Témoins et signalisations") et que l'allumage du voyant sur le bouton ASR. Dans ce cas, s'adresser, dès que possible, au Réseau Après-vente Fiat.

SYSTEME EOBD

Le système EOBD (European On Board Diagnosis) effectue une diagnose continue des composants en corrélation aux émissions présentes sur le véhicule.

Il signale aussi, par l'intermédiaire de l'allumage du témoin  sur le tableau de bord, en même temps que le message visualisé par l'affichage multifonction, si prévu, (voir chapitre "Témoins et signalisations"), la condition de détérioration des composants mêmes.



L'objectif du système est de:

- tenir sous contrôle l'efficacité du système;
- signaler l'augmentation des émissions due à un mauvais fonctionnement du véhicule;
- signaler la nécessité de remplacer les composants détériorés.

Le système dispose aussi d'un connecteur, interface ayant des instruments appropriés, permettant la lecture des codes d'erreur mémorisés par la centrale, avec une série de paramètres spécifiques de la diagnose et du fonctionnement du moteur. Ce contrôle peut être effectué aussi par les agents responsables du contrôle de la circulation.

ATTENTION Après avoir éliminé l'inconvénient, pour le contrôle complet du système le Réseau Après-vente Fiat doit effectuer le test au banc d'essai et, le cas échéant, des essais sur la route qui peuvent demander également un grand nombre de kilomètres.



Si, en tournant la clé de contact sur MAR, le témoin  ne s'allume pas ou bien si, pendant la marche, il s'allume à lumière fixe ou clignotante (en même temps que le message visualisé par l'affichage multifonction, si prévu), s'adresser au plus tôt au Réseau Après-vente Fiat. Le fonctionnement du témoin  peut être contrôlé par l'intermédiaire d'appareils appropriés par les agents de contrôle de la circulation. Suivre scrupuleusement les normes en vigueur du pays dans lequel on se trouve.

CAPTEURS DE STATIONNEMENT (lorsqu'ils sont prévus)

Ils se trouvent dans les pare-chocs arrière du véhicule; **fig. 127** et leur fonction est celle de capter le conducteur, par un signal sonore intermittent, de la présence d'obstacles dans la partie arrière du véhicule.

ACTIVATION

Les capteurs s'activent automatiquement lors de l'engagement de la marche arrière.

A la diminution de la distance de l'obstacle placé derrière le véhicule, correspond une augmentation de la fréquence du signal sonore.

SIGNALISATION SONORE

En engageant la marche arrière, automatiquement s'active un signal sonore intermittent.

Le signal sonore:

- augmente lorsque la distance entre le véhicule et l'obstacle diminue;
- devient continu lorsque la distance qui sépare le véhicule de l'obstacle est inférieur à environ 30 cm alors qu'il s'intrompt immédiatement si la distance de l'obstacle augmente;

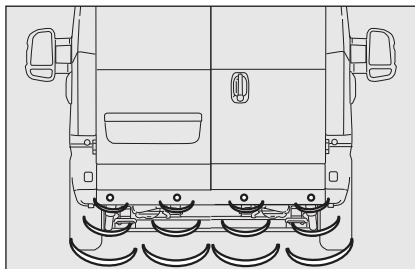

fig. 127

FON0119m

- reste constant si la distance entre le véhicule et l'obstacle reste invariable alors que, si cette situation se vérifie pour les capteurs latéraux, le signal est interrompu après 3 secondes environ afin d'éviter, par exemple, des signalisations en cas de manœuvre le long des murs.

Distances de localisation

Rayon d'action central 140 cm \pm 10 cm

Rayon d'action latéral 60 cm \pm 20 cm

Si les capteurs localisent plusieurs obstacles, on prend en considération seulement celui à une distance mineure.

SIGNALISATIONS D'ANOMALIES

Des anomalies éventuelles des capteurs de stationnement sont signalées, quand on engage la marche arrière, par l'allumage du témoin  sur le tableau de bord et par le message visualisé par l'affichage multifonction, où prévu (voir chapitre "Témoins et signalisations").

FONCTIONNEMENT AVEC REMORQUE

Le fonctionnement des capteurs est automatiquement désactivé dès l'introduction de la prise du câble électrique de la remorque dans la prise du crochet d'attelage du véhicule. Les capteurs se réactivent automatiquement en dégageant la prise du câble de la remorque.

ATTENTION Si vous souhaitez laisser toujours monté le crochet d'attelage sans remorque accrochée, il convient de s'adresser au Réseau d'assistance Fiat pour lui permettre d'effectuer les opérations de mise à jour du Système, dans la mesure où le crochet d'attelage pourrait être détecté comme un obstacle par les capteurs centraux.

Dans les stations de lavage automatique qui utilisent des hydronettoyeurs à jets de vapeur ou à haute pression, nettoyer rapidement les capteurs en tenant le gicleur à plus de 10 cm de distance.



Pour le fonctionnement correct du système, il est indispensable que les capteurs soient toujours propres sans boue, saleté, neige ou verglas. Pendant le nettoyage des capteurs faire attention de ne pas les rayer ou les endommager; éviter d'utiliser des chiffons secs, rugueux ou durs. Laver les capteurs avec de l'eau propre, en ajoutant éventuellement du détergent pour véhicule.

**ATTENTION**

La responsabilité pour la sécurité routière revient toujours et, en tout cas, au conducteur. En effectuant ces manœuvres, s'assurer toujours que dans l'espace de manœuvre il n'y ait personne (spécialement des enfants) ni d'animaux. Le capteur de stationnement représente une aide pour le conducteur, qui, cependant ne doit jamais réduire son attention pendant les manœuvres qui s'avèrent dangereuses même effectuées à une vitesse réduite.

INFORMATIONS GENERALES

- Pendant les manœuvres de stationnement faire toujours très attention aux obstacles qui pourraient se trouver sur ou sous le capteur.
- Les objets se trouvant à une distance rapprochée, dans certaines circonstances, ne sont relevés par le système et, par conséquent, ils peuvent endommager le véhicule ou en être endommagés.

Ci-après quelques conditions qui pourraient influencer les performances du système de stationnement:

- Une sensibilité réduite du capteur et une réduction des performances du système d'aide au stationnement pourraient être due à la présence sur la surface du capteur de: verglas, neige, boue, peinture multiple.

- Le capteur relève un objet non existant ("dérangement d'écho") provoqué par des dérangements de caractère mécanique, par exemple: lavage du véhicule, pluie (conditions de vent extrêmes), grêle.
- Les signalisations envoyées par le capteur peuvent être altérées aussi par la présence de systèmes à ultrasons (par ex. freins pneumatiques de camions ou marteaux pneumatiques) dans les alentours.
- Les performances du système d'aide au stationnement peuvent aussi être influencées par la position des capteurs. Par exemple, en modifiant les assiettes (à cause de l'usure des amortisseurs, suspensions) ou bien en changeant les pneus, en chargeant trop le véhicule, en faisant tuning spécifiques qui prévoient de baisser le véhicule.
- La détection d'obstacles dans la partie élevée du véhicule (spécialement en cas de fourgons ou châssis-cabine) pourrait ne pas être garantie car le système relève d'obstacles qui peuvent heurter le véhicule dans la partie basse.

AUTORADIO (si prévu)

en ce qui concerne le fonctionnement des autoradios consulter le Supplément joint à cette Notice d'Entretien.

**SYSTEME DE PREDISPOSITION
AUTORADIO (lorsqu'il est prévu)**

Le système est constitué par:

- câbles d'alimentation autoradio
- câbles de connexion haut-parleurs avant
- câble d'alimentation de l'antenne
- n. 2 tweeter **A** placés sur les montants avant (puissance 30W maxi chacun);
- n. 2 mid-woofer **B** placés sur les portes avant (diamètre 165 mm, puissance 40W maxi chacun);
- câble de l'antenne radio.

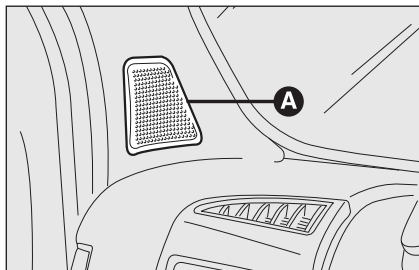

fig. 128

FON0157m

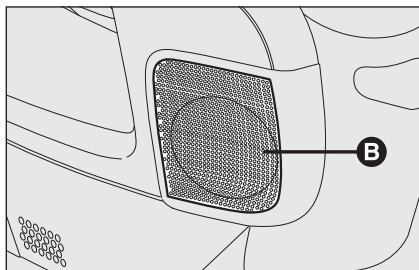

fig. 129

FON0158m

L'autoradio doit être installé au lieu de la boîte à gants centrale, cette opération rend les câbles de la prédisposition trouvable.



ATTENTION

Pour la connexion à la prédisposition présente sur le véhicule, s'adresser auprès du Réseau Après-vente Fiat de manière à prévenir tout inconvénient pouvant compromettre la sécurité du véhicule.

ACCESSOIRES ACHETES PAR L'UTILISATEUR

Au cas où, après l'achat du véhicule, on souhaite installer à bord des accessoires électriques qui nécessitent d'une alimentation électrique permanente (autoradio, antivol satellitaire, etc.) ou des accessoires qui pèsent en tout cas sur le bilan électrique, s'adresser au Réseau Après-vente Fiat, qui pourra conseiller les dispositifs les plus appropriés appartenant à la Lineaccessori Fiat et vérifiera si le circuit électrique du véhicule est en mesure de soutenir la charge requise ou si, par contre, il faut l'intégrer avec une batterie plus puissante.



ATTENTION

Faire attention lors du montage de spoilers adjoints, roues en alliage et enjoliveurs non de série: ils pourraient réduire la ventilation des freins et leur efficacité en conditions de freinages violents et répétés, ou bien lors des descentes. S'assurer aussi que rien n'obstacle (couvre-tapis, etc.) la course des pédales.

INSTALLATION DISPOSITIFS ELECTRIQUES/ELECTRONIQUES

Les dispositifs électriques/électroniques installés après l'achat du véhicule et dans le cadre du service d'après-vente doivent être dotés de la marque:



Fiat Auto S.p.A. autorise le montage d'appareillages émetteurs-récepteurs à condition que les installations soient faites dans les règles de l'art, en respectant les indications du constructeur, dans un centre spécialisé.

ATTENTION Le montage de dispositifs comportant des modifications des caractéristiques du véhicule, peut déterminer le retrait du permis de circulation par les autorités préposées et l'échéance éventuelle de la garantie exclusivement en ce qui concerne les défauts provoqués par la modification susmentionnée ou reconductibles directement ou indirectement à elle.

Fiat Auto S.p.A. refuse toute responsabilité pour les dommages provoqués par l'installation d'accessoires non fournis ou recommandés par Fiat Auto S.p.A. et installés non conformément aux prescriptions données.

EMETTEURS RADIO ET TELEPHONES PORTABLES

Les appareils radiotransmetteurs (téléphones mobiles e-tacs, CB et similaires) ne peuvent être utilisés à l'intérieur du véhicule, à moins d'utiliser une antenne montée à l'extérieur du véhicule même.

ATTENTION L'utilisation de ces dispositifs à l'intérieur de l'habitacle (sans antenne extérieure) peut provoquer, en plus de dommages potentiels pour la santé des passagers, des fonctionnements defectueux aux systèmes électroniques du véhicule, et compromettre la sécurité du véhicule même.

De plus, l'efficacité d'émission et de réception de ces appareils peut être dégradée par l'effet écran de la caisse du véhicule.

En ce qui concerne l'emploi des téléphones portables (GSM, GPRS, UMTS) dotés d'homologation officielle CE, il est recommandé de suivre scrupuleusement les instructions fournies par le constructeur du téléphone portable.

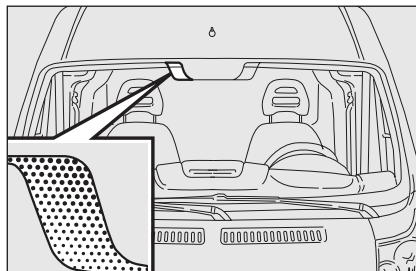

fig. I29a - Versions conduite à gauche F0N0158m

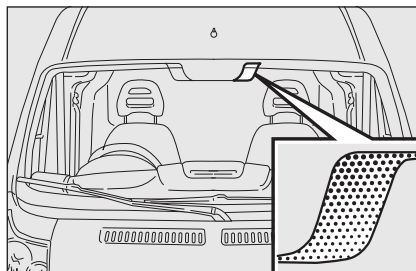

fig. I29b - Versions conduite à droite F0N0158m

PREDISPOSITION MONTAGE TELEPASS SUR PARE-BRISE REFLECHISSANT (si prévu)

Si le véhicule est équipé d'un pare-brise réfléchissant, il convient d'installer le télépass dans la zone prévue à cet effet illustrée sur la **fig. I29a-I29b**, pour en garantir le fonctionnement.

RAVITAILLEMENT DU VEHICULE

FONCTIONNEMENT AUX BASSES TEMPERATURES

Aux basses températures le degré de fluidité du gazole peut devenir insuffisant à cause de la formation de paraffines qui provoquent le fonctionnement anormal du circuit d'alimentation du carburant.

Pour éviter des inconvénients de fonctionnement, sont habituellement distribués, selon la saison, des gazoles de type d'été, d'hiver et arctique (zones montagneuses/froides). En cas de ravitaillement avec du gazole non approprié à la température d'emploi, il est conseillé de mélanger le gazole avec de l'additif TUTELA DIESEL ART dans les proportions indiquées sur le récipient du produit même, en introduisant dans le réservoir d'abord l'antigel ensuite le gazole.

En cas d'emploi/stationnement prolongé du véhicule dans des zones montagneuses/froides il est recommandé d'effectuer le ravitaillement avec du gazole disponible sur lieu.

Dans cette situation, on suggère aussi d'avoir dans le réservoir une quantité de carburant supérieure à 50% de la capacité utile.



N'utiliser que du gazole pour autotraction, conforme à la spécification Européenne EN590. L'utilisation d'autres produits ou mélanges peut endommager de manière irréparable le moteur, avec pour conséquence la déchéance de la garantie pour dommages causés. En cas de ravitaillement accidentel avec d'autres types de carburants, ne pas démarrer le moteur et procéder à la vidange du réservoir. Si par contre, le moteur a tourné même pendant une très courte période, il est indispensable de vider, en plus du réservoir, l'ensemble du circuit d'alimentation.

RAVITAILLEMENT

Pour garantir le ravitaillement complet du réservoir, effectuer deux opérations d'appoint après le premier déclic du distributeur. Eviter d'ultérieures opérations d'appoint qui pourraient provoquer des anomalies au système d'alimentation.

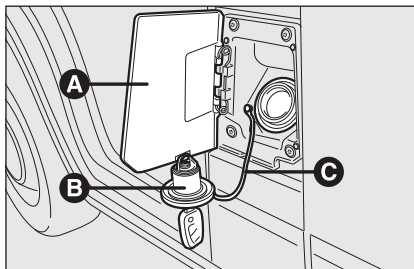

fig. 130

BOUCHON DU RESERVOIR CARBURANT fig. 130

Pour effectuer le ravitaillement du combustible, ouvrir le volet **A** puis dévisser le bouchon **B** en utilisant la clé de contact en la tournant dans le sens contraire des aiguilles; le bouchon est doté d'un dispositif anti-égarement **C** qui le garde accroché au volet pour ne pas l'égarer.

La fermeture hermétique peut déterminer une légère augmentation de pression dans le réservoir. Il est donc normal d'entendre un bruit de ventouse pendant qu'on tourne le bouchon.

Pendant le ravitaillement, accrocher le bouchon au dispositif placé à l'intérieur du volet comme le montre la **fig. 130**.



ATTENTION

Ne pas s'approcher de la goulotte du réservoir avec des flammes libres ou des cigarettes allumées: danger d'incendie. Eviter, également, de trop approcher le visage de la goulotte, pour ne pas respirer les vapeurs nocives.

SAUVEGARDE DE L'ENVIRONNEMENT

Les dispositifs utilisés pour réduire les émissions des moteurs à gazole sont:

- convertisseur catalytique oxydant;
- système de recyclage des gaz d'échappement (E.G.R.);
- piège des particules (DPF).



ATTENTION

Pendant son fonctionnement habituel, le piège des particules (DPF) développe des températures élevées. Par conséquent, ne pas garer la voiture sur des matières inflammables (herbe, feuilles sèches, aiguilles de pin, etc.): danger d'incendie.



ATTENTION

Pendant son fonctionnement habituel, le pot catalytique développe des températures élevées. Par conséquent, ne pas garer la voiture sur des matières inflammables (herbe, feuilles sèches, aiguilles de pin, etc.): danger d'incendie.

PIEGE DES PARTICULES DPF (DIESEL PARTICULATE FILTER)

Le Diesel Particulate Filter est un filtre mécanique, inséré dans le système d'échappement, qui englobe physiquement les particules carbonées présentes dans le gaz d'échappement du moteur Diesel.

L'adoption du piège des particules est nécessaire pour éliminer presque totalement les émissions de particules carbonées en accord avec les normes de loi actuelles / futures.

Pendant l'utilisation habituelle de la voiture, la centrale de contrôle moteur enregistre une série de données concernant l'utilisation (période d'utilisation, type de parcours, températures atteintes, etc.) et calcule la quantité de particules accumulée dans le filtre.

Puisque le piège est un système d'accumulation, il doit être périodiquement régénéré (nettoyé) en brûlant les particules carbonées.

La procédure de régénération est gérée automatiquement par la centrale de contrôle moteur selon l'état d'accumulation du filtre et des conditions d'utilisation de la voiture.

Pendant la régénération un des phénomènes suivants peut se produire: augmentation limitée régime minimum, activation électroventilateur, augmentation limitée fumées, températures élevées à l'échappement. Ces situations ne doivent pas être interprétées comme des anomalies et n'influencent pas le comportement de la voiture et l'environnement.

En cas de visualisation du message dédié, se référer au Chapitre "Témoins et signalisations".

SECURITE

CEINTURES DE SECURITE	113
SYSTEME S.B.R.	114
PRETENSIONNEURS.....	115
TRANSPORTER LES ENFANTS EN TOUTE SECURITE	119
PREDISPOSITION AU MONTAGE DU SIEGE ENFANT “ISOFIX UNIVERSEL”	124
AIR BAG FRONTAUX	126
AIR BAG LATERAUX	128

PLANCHE DE
BORD ET
COMMANDES

SECURITE

CONDUITE

TEMOINS ET
SIGNALISATIONS

S'IL VOUS
ARRIVE

ENTRETIEN
DU VEHICULE

CARACTERISTIQUES
TECHNIQUES

INDEX
ALPHABETIQUE

CEINTURES DE SECURITE

UTILISATION DES CEINTURES DE SECURITE fig. 1

La ceinture doit être endossée en tenant le buste droit et appuyé contre le dossier.

Pour boucler les ceintures, saisir l'agrafe d'accrochage **A** et l'engager dans le siège de la boucle **B**, jusqu'à percevoir le dé clic de blocage.

Si pendant le déroulement de la ceinture celle-ci devait se bloquer, la laisser s'enrouler légèrement pour dégager le mécanisme puis la dégager de nouveau en évitant des manœuvres brusques.

Pour déboucler les ceintures, appuyer sur le bouton **C**. Accompagner la ceinture pendant son enroulement, pour éviter qu'elle ne s'entortille.

Grâce à l'enrouleur, la ceinture s'adapte automatiquement au corps du passager qui l'utilise en lui permettant toute liberté de mouvement.

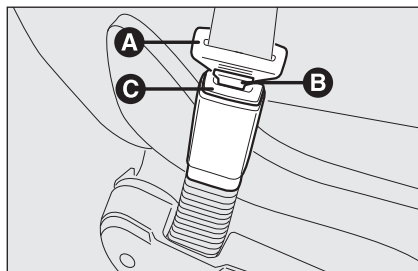

fig. 1

F0N0069m

Si le véhicule est garé sur une forte pente, l'enrouleur peut se bloquer; cela est tout à fait normal. De plus, le mécanisme de l'enrouleur bloque la sangle en cas d'extraction rapide de celle-ci ou en cas de freinages brusques, de collisions ou de virages pris à grande vitesse.



ATTENTION

Ne pas appuyer sur le bouton C-fig. 1 pendant la marche.

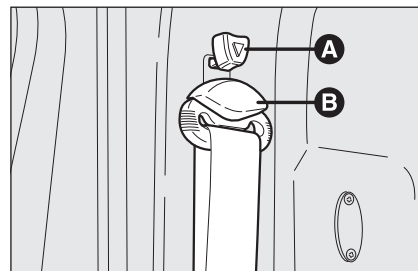

fig. 2

F0N0070m

REGLAGE EN HAUTEUR fig. 2



ATTENTION

Le réglage en hauteur des ceintures de sécurité doit être effectué lorsque le véhicule est à l'arrêt.

Pour effectuer le réglage, intervenir sur le bouton **A-fig. 2** et lever et baisser la poignée **B-fig. 2**.

Régler toujours la hauteur des ceintures en l'adaptant à la taille des personnes. Cette précaution permet de réduire fortement les risques de lésion en cas de choc.

Le réglage correct s'obtient lorsque la sangle passe environ au milieu entre l'extrémité de l'épaule et le cou.



ATTENTION

Après le réglage, vérifier toujours que le curseur soit ancré dans l'une des positions prévues. Par conséquent, exercer, le bouton relâché, une poussée ultérieure pour permettre le déclic du dispositif d'ancrage au cas où la détente ne s'était pas produite en correspondance de l'une des positions stables.



fig. 3

F0N0156m

Ceinture avec enrouleur place avant centrale siège à banquette

La banquette avant biplace est dotée de ceinture de sécurité solidaire (enrouleur sur le siège) à trois points d'ancrage pour la place centrale.

SYSTEME S.B.R.

Le véhicule est doté du système appelé S.B.R. (Seat Belt Reminder), constitué d'une alarme sonore qui, avec l'allumage clignotant du témoin  sur le tableau de bord, signale au conducteur qu'il n'a pas bouclé sa ceinture de sécurité.

L'alarme sonore peut être désactivé temporairement (jusqu'à la prochaine extinction du moteur) en utilisant la procédure suivante:

- boucler la ceinture de sécurité côté conducteur;
- tourner la clé de contact sur **MAR**;
- attendre pendant plus de 20 secondes, puis déboucler au moins une des ceintures de sécurité.

Pour la désactivation permanente, s'adresser au Réseau Après-vente Fiat.

Avec l'affichage digital, on peut réactiver le système S.B.R. exclusivement chez le Réseau Après-vente Fiat.

Par l'affichage multifonction il est possible de réactiver le système S.B.R. même par le menu set-up.

PRETENSIONNEURS

Pour renforcer l'efficacité des ceintures de sécurité, le véhicule est équipé de pré-tensionneurs avant qui, en cas d'un choc violent frontal, font reculer de quelques centimètres la sangle des ceintures en garantissant une adhérence parfaite des ceintures au corps des passagers avant même l'action de retenue.

L'activation des pré-tensionneurs est indiquée par le recul vers le bas de la boucle; la sangle de la ceinture n'est plus récupérée même pas si accompagnée.

ATTENTION Pour avoir le maximum de protection possible, placer la ceinture de manière qu'elle adhère parfaitement au buste et au bassin.

Une légère émission de fumée peut se vérifier lors de l'intervention des pré-tensionneurs. Cette fumée n'est pas nocive et n'indique pas un début d'incendie.

Le pré-tensionneur ne nécessite d'aucun entretien ni graissage.

Toute modification apportée à son état primitif invalide son efficacité.

Au cas où à la suite d'évènements naturels exceptionnels (inondations, bourrasques, etc.) le dispositif est entré en contact avec de l'eau et de la boue, il faut absolument le remplacer.



ATTENTION

Le pré-tensionneur ne peut être utilisé qu'une seule fois. Après son intervention, s'adresser au Réseau Après-vente Fiat pour le faire remplacer. Pour connaître la validité du dispositif lire l'étiquette située dans la boîte à gants: à l'approche de cette échéance, s'adresser au Réseau Après-vente Fiat pour effectuer le remplacement du dispositif.



Toute opération comportant des chocs, des vibrations ou des réchauffements localisés (supérieures à 100°C pour une durée de 6 heures maximum) dans la zone du pré-tensionneur peut provoquer son endommagement ou son déclenchement; dans ces conditions ne rentrent pas les vibrations produites par les aspérités de la chaussée ou le franchissement accidentel de petits obstacles tels que trottoirs, etc. En cas de besoin, s'adresser au Réseau Après-vente Fiat.

LIMITEURS DE CHARGE

Pour augmenter la protection offerte aux passagers en cas d'accident, les enrouleurs des ceintures de sécurité avant sont dotés, à leur intérieur, d'un dispositif qui permet de doser opportunément la force qui agit sur le buste et les épaules pendant l'action de retenue des ceintures en cas de choc frontal.

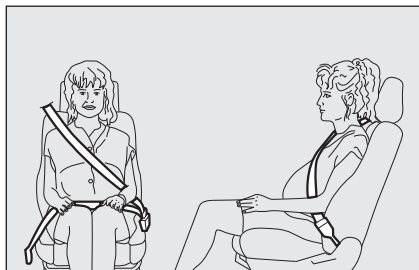

fig. 4

F0N0120m

AVERTISSEMENTS GÉNÉRAUX POUR L'UTILISATION DES CEINTURES DE SÉCURITÉ

Le conducteur est tenu de respecter (et de faire respecter aux passagers du véhicule) toutes les dispositions de loi locales sur l'obligation et le mode d'utilisation des ceintures. Attacher toujours les ceintures de sécurité avant de partir.

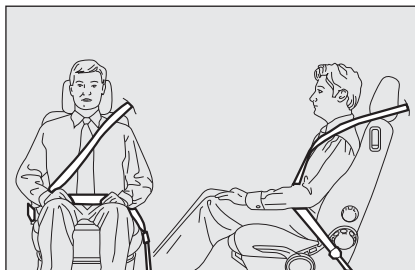

fig. 5

F0N0121m

L'utilisation des ceintures de sécurité est également nécessaire pour les femmes enceintes: le risque de lésions pour elles et pour l'enfant qui va naître en cas de choc étant nettement plus grave si elles n'attachent pas leur ceinture.



fig. 6

F0N0122m

Les femmes enceintes doivent naturellement placer la partie de la sangle beaucoup plus bas, de façon à ce qu'elle passe sur le bassin et sous le ventre **fig. 4**.



ATTENTION

La sangle de la ceinture ne doit pas être entortillée. La partie supérieure doit passer sur l'épaule et traverser la poitrine en diagonale. La partie inférieure doit adhérer au bassin fig. 5 et non pas à l'abdomen du passager. Ne pas utiliser de dispositifs (pinces, arrêts, etc.) qui empêchent l'adhérence des ceintures au corps des passagers.



ATTENTION

Pour garantir le maximum de protection, il est recommandé de tenir le dossier dans la position la plus droite possible, d'y appuyer le dos et la ceinture bien adhérente au buste et au bassin. Boucler toujours les ceintures aussi bien des places avant que des places arrière! Voyager sans les ceintures bouclées augmente le risque de lésions graves ou de décès en cas de choc.



ATTENTION

Si la ceinture a été soumise à une forte sollicitation, par exemple suite à un accident, elle doit être remplacée entièrement en même temps que les ancrages, les vis de fixation de ces derniers et les prétensionneurs; en effet, même si elle ne présente pas de défauts visibles, la ceinture pourrait avoir perdu ses propriétés de résistance.



ATTENTION

Chaque ceinture doit être utilisée uniquement par une seule personne: ne pas transporter les enfants sur les genoux des passagers en utilisant la même ceinture de sécurité pour la protection de tous les deux. En général, n'attacher aucun objet sur la personne.



ATTENTION

Il est strictement interdit de démonter ou d'altérer les composants de la ceinture de sécurité et du prétensionneur. Toute intervention doit être effectuée par du personnel qualifié et autorisé. S'adresser toujours au Réseau Après-vente Fiat.

ENTRETIEN DES CEINTURES DE SECURITE

Pour un entretien correct des ceintures de sécurité, suivre attentivement les règles suivantes:

- ❑ utiliser toujours les ceintures avec la sangle bien détendue, non entortillée; vérifier que cette dernière puisse se déplacer librement sans empêchements;
- ❑ en cas d'accident assez important, remplacer la ceinture utilisée, même si apparemment elle ne semble pas endommagée. Remplacer de toute manière la ceinture en cas d'activation des prétensionneurs;
- ❑ pour nettoyer les ceintures, les laver à la main avec de l'eau et du savon neutre, les rincer et les laisser sécher à l'ombre. Ne pas se servir de détergents forts, ni d'eau de javel ou de colorants ni d'autre substance chimique pouvant affaiblir les fibres de la sangle;
- ❑ éviter que les enrouleurs ne soient mouillés: leur fonctionnement correct est garanti que s'ils ne subissent pas d'infiltrations d'eau;
- ❑ Remplacer la ceinture lorsqu'elle présente des traces d'usure ou des coupures.

TRANSPORTER LES ENFANTS EN TOUTE SECURITE

Pour une meilleure protection en cas de choc, tous les passagers doivent voyager assis et attachés aux moyens des systèmes de retenue prévus.

Ce qui vaut encore plus pour les enfants.

Cette prescription est obligatoire, selon la directive 2003/20/CE, dans tous les pays membres de l'Union Européenne.

Chez les enfants, par rapport aux adultes, la tête est proportionnellement plus grande et plus lourde par rapport au reste du corps, tandis que les muscles et la structure osseuse ne sont pas complètement développés. Il est, par conséquent, nécessaire, pour leur retenue correcte en cas de choc, d'utiliser des systèmes différents des ceintures des adultes. Les résultats de la recherche sur la meilleure protection des enfants sont exposés dans le Règlement Européen CEE-R44, qui, outre à les rendre obligatoires, subdivise les systèmes de retenue en cinq groupes:

- Groupe 0 - jusqu'à 10 kg de poids
- Groupe 0+ - jusqu'à 13 kg de poids
- Groupe 1 9-18 kg de poids
- Groupe 2 15-25 kg de poids
- Groupe 3 22-36 kg de poids

Comme on le voit, il y a une superposition partielle entre les groupes et de fait il existe dans le commerce des dispositifs qui couvrent plus d'un groupe de poids.

Tous les dispositifs de retenue pour les enfants doivent indiquer les données d'homologation ainsi que la marque de contrôle sur une étiquette fixée solidement au siège-auto qui ne doit jamais être enlevée.

Au-delà de 1,50 m de taille, du point de vue des systèmes de retenue, les enfants sont assimilés aux adultes et utilisent normalement les ceintures.



ATTENTION

En présence d'air bag côté passager activé ne pas installer les enfants sur les sièges berceaux tournés vers l'arrière. L'activation de l'air bag en cas de choc, pourrait produire des lésions mortelles à l'enfant transporté. Il est recommandé de transporter toujours les enfants sur le siège arrière, car c'est dans cet endroit qu'ils sont le mieux protégés en cas de collision.



ATTENTION



GRAVE DANGER En cas de nécessité de transporter un enfant sur le siège avant côté passager, sur un siège berceau tourné vers l'arrière, les air bag côté passager (frontal et latéral protection thoracique/pelviennne (side bag), lorsqu'il est prévu), doivent être désactivés au moyen du menu de set up et en vérifiant la désactivation effective par le témoin  placé sur le tableau de bord. En outre, le siège côté passager doit être réglé dans la position la plus reculée afin d'éviter des contacts éventuels du siège-berceau avec la planche.



fig. 7

F0N0123m

GROUPE 0 et 0+

Les bébés jusqu'à 13 kg doivent être transportés tournés vers l'arrière sur un siège pour enfant en forme de berceau, qui en soutenant la tête, ne provoque pas de sollicitation sur le cou en cas de brusques accélérations. Le berceau est retenu par les ceintures de sécurité du véhicule **fig. 7** et doit retenir à son tour l'enfant par les ceintures incorporées.



fig. 8

F0N0124m

GROUPE I

A partir de 9 jusqu'à 18 kg de poids, les enfants peuvent être transportés dans un siège-auto, orienté vers l'avant. Le siège-auto doit être équipé d'un coussin antérieur, à travers lequel la ceinture de sécurité du véhicule retient en même temps l'enfant et le siège-auto **fig. 8**.



ATTENTION

Les figures sont fournies uniquement à titre indicatif pour le montage. Monter le siège selon les instructions qui doivent obligatoirement l'accompagner.



ATTENTION

Il existe des sièges-auto qui recouvrent les groupes de poids 0 et I avec un point d'ancrage arrière et des ceintures spéciales pour retenir l'enfant. A cause de leur masse, ils peuvent être dangereux s'ils sont montés de manière impropre (par exemple s'ils sont attachés aux ceintures du véhicule avec un coussin interposé). Il faut respecter scrupuleusement les instructions de montage fournies.

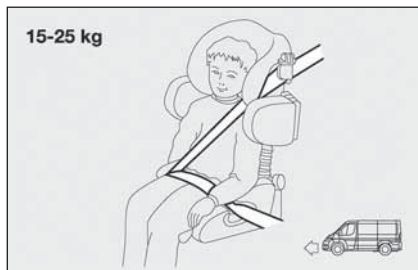

fig. 9

F0N0125m

GRUPE 2

Les enfants de 15 à 25 kg de poids peuvent être retenus directement par les ceintures du véhicule **fig. 9**. Les sièges pour enfants n'ont plus que la fonction de positionner correctement l'enfant par rapport aux ceintures, de façon à ce que la partie diagonale adhère à la poitrine et jamais au cou et que la partie horizontale adhère au bassin et non pas à l'abdomen de l'enfant.



ATTENTION

La figure est fournie uniquement à titre indicatif pour le montage. Monter le siège selon les instructions qui doivent obligatoirement l'accompagner.

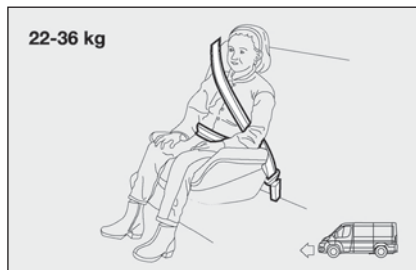

fig. 10

F0N0126m

GRUPE 3

Pour les enfants de 22 à 36 kg de poids l'épaisseur de la poitrine est telle que le dossier d'espacement n'est plus nécessaire.

La **fig. 10** est un exemple de position correcte de l'enfant sur le siège arrière.

Au-delà de 1,50 m de taille, les enfants peuvent mettre les ceintures comme les adultes.



ATTENTION

La figure est fournie uniquement à titre indicatif pour le montage. Monter le siège selon les instructions qui doivent obligatoirement l'accompagner.

APTITUDE DES SIEGES DES PASSAGERS POUR L'UTILISATION DES SIEGES-ENFANTS

Le véhicule est conforme au nouveau Règlement Européen 2000/3/CE qui règle le montage des sièges enfant sur les différents sièges du véhicule selon les tableaux suivants:

Groupe	Groupes de poids	Version FOURGON, COMBI et PANORAMA			
		CABINE	1 ^{ère} et 2 ^{ème} FILE SIEGES AVANT		
		Siège individuel et biplace (1 ou 2 passagers)	Passager avant latéral gauche	Passager arrière latéral droit	Passager central
Groupe 0, 0+	jusqu'à 13 kg	U	U	U	U
Groupe 1	9-18 kg	U	U	U	U
Groupe 2	15-25 kg	U	U	U	U
Groupe 3	22-36 kg	U	U	U	U

Légende:

U = indiqué pour les systèmes de retenue de la catégorie "Universelle" selon le Règlement Européen CEE-R44 pour les "Groupes" indiqués.

Récapitulons ci-après les normes de sécurité à suivre pour le transport d'enfants:

- 1) La position conseillée pour l'installation des sièges pour enfants est sur le siège arrière, car ils sont le mieux protégée en cas de collision.
- 2) En cas de désactivation de l'air bag côté passager, contrôler toujours, au moyen du témoin prévu jaune ambre sur le tableau de bord, l'effective désactivation.
- 3) Respecter scrupuleusement les instructions accompagnant le siège-auto, que le fournisseur doit fournir obligatoirement. Gardez-les dans le véhicule avec les documents et cette notice. N'utilisez pas les sièges-auto dépourvus d'instructions.

- 4) Vérifier toujours par une traction sur la sangle l'effectif accrochage des ceintures.
- 5) Chaque système de retenue est rigoureusement à une place: ne jamais y transporter deux enfants simultanément.
- 6) Vérifier toujours que les ceintures n'appuient pas sur le cou de l'enfant.
- 7) Pendant le voyage, ne permettez pas à l'enfant d'assumer des positions anormales ou de déboucler sa ceinture.
- 8) Ne jamais transporter d'enfants dans les bras, pas même des bébés. Personne, quelle que soit sa force, n'est en mesure de les retenir en cas de choc.
- 9) En cas d'accident, remplacer le siège pour enfant par un neuf.



ATTENTION

En présence d'air bag côté passager actif, ne jamais installer des sièges pour enfants sur le siège avant. L'activation de l'air bag en cas de choc pourrait produire des lésions mortelles à l'enfant transporté indépendamment de la gravité du choc. Il est recommandé de transporter toujours les enfants sur le siège arrière, car c'est dans cet endroit qu'ils sont le mieux protégés en cas de collision.

PREDISPOSITION AU MONTAGE DU SIEGE ENFANT "ISOFIX UNIVERSEL"

Le véhicule est prédisposé pour le montage des sièges enfants Isofix Universel, un nouveau système unifié européen pour le transport d'enfants.

A titre indicatif, sur la **fig. 11** est présenté un exemple de siège enfant.

A cause du différent système d'accrochage, le siège-enfant doit être fixé par des bagues inférieures métalliques appropriées **A-fig. 12**, placées entre le dossier et le coussin arrière, puis fixer la sangle supérieure (disponible avec le siège enfant) à la bague appropriée **B-fig. 13** située dans la partie arrière du siège.

Il est possible d'effectuer un montage mixte des sièges traditionnels et "Isofix Universels".

On rappelle qu'en cas de sièges enfant Isofix Universel, peuvent être utilisés tous ceux homologués, indiquant l'inscription ECE R44/03 "Isofix Universel".

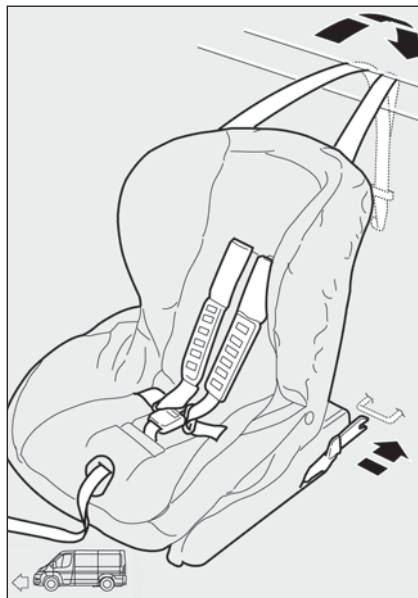

fig. 11

FON0236m

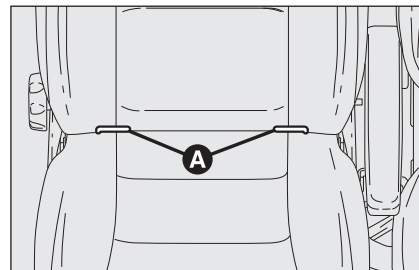

fig. 12

FON0234m

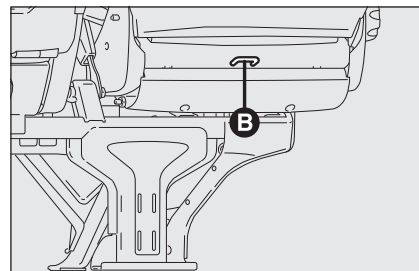

fig. 13

FON0235m

Dans la Lineaccessori Fiat est disponible le siège enfant "Isofix Universel" "Duo Plus".

Pour d'autres informations concernant l'installation et/ou l'emploi du siège enfant, se référer au "Mode d'emploi" fourni avec le siège enfant.



ATTENTION

Monter le siège enfant uniquement quand le véhicule est à l'arrêt. Le siège-enfant est correctement ancré aux agrafes de prédisposition lorsque l'on perçoit les clics de blocage. Suivre scrupuleusement les instructions de montage, démontage et de mise en place, que le Constructeur doit obligatoirement fournir avec le siège.

CONFORMITÉ DES SIEGES DES PASSAGERS A L'EMPLOI DES SIEGES ENFANT ISOFIX UNIVERSELS

Le tableau ci-après, conformément à la loi européenne ECE 16, indique la possibilité d'installer des sièges enfant Isofix Universels sur les sièges dotés d'accrochages Isofix.

Groupe de poids	Orientation siège enfant	Classe de taille Isofix	Positions Isofix du véhicule latéral arrière 1 ^{ère} rangée	
			PANORAMA	COMBINATO
Berceau portable	Vers la marche	F	IUF	IUF
	Vers la marche	G	IUF	IUF
Groupe 0 jusqu'à 10 kg	Vers la marche	E	IUF	IUF
	Vers la marche	E	IUF	IUF
Groupe 0+ jusqu'à 13 kg	Vers la marche	D	IUF	IUF
	Vers la marche	C	IUF	IUF(*)
	Vers la marche	D	IUF	IUF
Groupe I - 9 jusqu'à 18 kg	Vers la marche	C	IUF(*)	IUF(*)
	Vers la marche	BI	IUF	IUF
	Vers la marche	A	IUF	IUF
	Vers la marche			

(*) Non avec banc biplace avant

IUF: indiqué pour des systèmes de retenue pour enfants Isofix orientés vers la marche, de classe universelle (dotés de troisième crochet supérieur), homologués pour l'emploi dans le groupe de poids.

AIR BAG FRONTAUX

Le véhicule est doté d'air bag frontaux pour le conducteur et pour le passager.

Les air bag frontaux conducteur / passager protègent les occupants des places avant en cas de chocs frontaux de sévérité moyenne-élevée, au moyen de l'interposition du coussin entre l'occupant et le volant ou la planche de bord.

La non activation des air bag dans les autres types de choc (latéral, arrière, capotages, etc...) n'est pas un indice de mauvais fonctionnement du système.

En cas de choc frontal, une centrale électronique active, lorsqu'il est nécessaire, le gonflage du coussin. Le coussin se gonfle à l'instant et se place entre le corps des personnes assises à l'avant et les structures qui pourraient les blesser; immédiatement après le coussin se dégonfle.

Les air bag frontaux conducteur / passager ne peuvent pas remplacer, mais ils complètent l'utilisation des ceintures de sécurité, qu'il est toujours recommandé d'utiliser, comme d'ailleurs le prescrit la législation en Europe et dans la plupart des pays extraeuropéens.

Au moment du gonflage maximum, le volume des air bag frontaux est tel qu'il occupe la plus grande partie de l'espace entre le volant et le conducteur et entre la planche et le passager.

En cas de choc, une personne qui n'endosse pas les ceintures de sécurité, avance et peut entrer en contact avec le coussin pendant son déploiement. Dans cette condition la protection du coussin est réduite.

Les air bag frontaux peuvent ne pas s'activer dans les cas suivants:

- chocs frontaux avec des objets très déformables, qui n'intéressent pas la surface frontale du véhicule (par ex. choc du pare-chocs contre les barrières de protection, tas de sable, etc.);
- enfoncement du véhicule sous d'autres véhicules ou de barrières de protection (par ex. sous camions ou guard rail); car ils pourraient n'offrir aucune protection supplémentaire par rapport aux ceintures de sécurité et, par conséquent, leur activation s'avère inopportune. La non activation dans ces cas n'est donc pas un indice de fonctionnement défectueux du système.



ATTENTION

N'appliquer ni adhésifs ni autres objets sur le volant ou sur la console de l'air bag côté passager ou sur le revêtement latéral côté toit. Ne placer aucun objet sur la planche latérale côté passager car il pourrait gêner l'ouverture de l'air bag (par ex. téléphones portables) et provoquer de graves lésions aux passagers du véhicule.

En cas de chocs de faible sévérité (pour lesquels il suffit l'action de retenue exercée par les ceintures de sécurité), les air bag ne s'activent pas. Il est donc toujours nécessaire l'utilisation des ceintures de sécurité, qu'en cas de choc latéral assurent quand même le positionnement correct de l'occupant en évitant l'expulsion en cas de collisions très violentes.

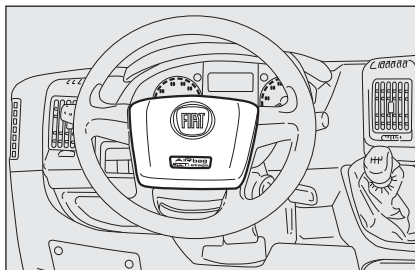

fig. 14

AIR BAG FRONTAL COTE CONDUCTEUR fig. 14

Il est formé d'un coussin à gonflage instantané placé dans un logement approprié placé au centre du volant.

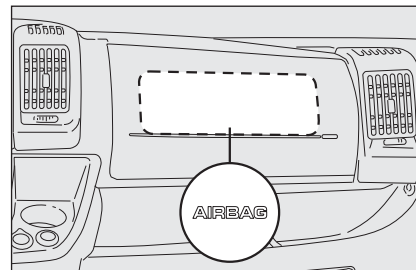

fig. 15

AIR BAG FRONTAL COTE PASSAGER (si prévu) fig. 15

Il est formé d'un coussin à gonflage instantané placé dans un logement approprié dans la planche de bord, avec un coussin ayant un volume plus important par rapport à celui du côté conducteur.



ATTENTION



GRAVE DANGER: En présence d'air bag côté passager activé (ON), ne pas placer sur le siège avant des sièges pour enfants tournés en arrière. L'activation de

l'air bag en cas de choc, pourrait provoquer des lésions mortelles à l'enfant transporté. En cas de nécessité, désactiver quand-même toujours l'air bag côté passager quant le siège-enfant est placé sur le siège avant. De plus, le siège du passager devra être réglé sur la position la plus arriérée, afin d'éviter de contacts éventuels du siège-enfant avec la planche. Même en l'absence d'une obligation de loi, il est recommandé, pour une meilleure protection des adultes, de réactiver immédiatement l'air bag, dès qu'il n'est plus nécessaire le transport d'enfants.

DESACTIVATION MANUELLE DES AIR BAG COTE PASSAGER FRONTAL ET LATERAL PROTECTION BUSTE (Side Bag) (si prévu)

S'il est absolument nécessaire de transporter un enfant sur le siège avant, on peut désactiver les air bag côté passager frontal et latéral protection buste (Side Bag) (si prévu).

Le témoin  reste allumé sur le tableau de bord à lumière fixe jusqu'à la réactivation des air bag côté passager frontal et latéral protection buste (Side Bag) (si prévu).



ATTENTION

Pour la désactivation manuelle des air bag côté passager frontal et latéral protection buste (side bag) (si prévu) consulter le chapitre "Planche de bord et commandes" aux paragraphes "Affichage digital" et "Affichage multifonction".

AIR BAG LATERAUX

Le véhicule est doté d'air bag latéraux protection buste (Side Bag avant) conducteur et passager (si prévus), d'air bag protection tête occupants avant (Window Bag) (si prévus).

Les air bag latéraux (lorsqu'ils sont prévus) protègent les occupants dans les chocs de sévérité moyenne-élevée, par l'interposition du coussin entre l'occupant et les parties internes de la structure latérale du véhicule.

La non activation des air bag latéraux dans les autres types de choc (frontal, arrière, renversement, etc...) n'est donc pas un indice de mauvais fonctionnement du système.

En cas de choc latéral, une centrale électronique active, si nécessaire, le gonflage des coussins. Les coussins se gonflent à l'instant et se placent entre le corps des occupants et les structures qui pourraient les blesser; immédiatement après les coussins se dégonflent.

Les air bag latéraux (si prévus) ne remplacent pas mais complètent l'utilisation des ceintures de sécurité, qu'il est toujours recommandé d'utiliser, comme d'ailleurs le prescrit la législation en Europe et dans la plupart des pays extraeuropéens.

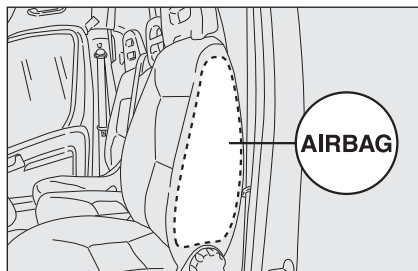

fig. 16

F0N0140m

AIR BAG LATÉRAUX AVANT PROTECTION BUSTE (SIDE BAG) fig. 16 (si prévus)

Logés dans les dossiers des sièges, ils sont constitués d'un coussin, à gonflage instantané, qui doit protéger le buste des occupants en cas de choc latéral de sévérité moyenne-élevée.

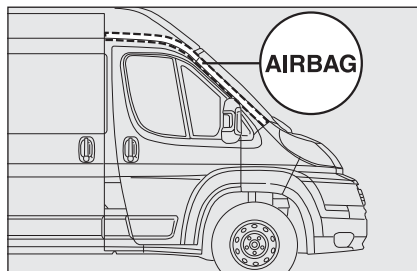

fig. 17

F0N0133m

AIR BAG LATÉRAUX PROTECTION TÊTE (WINDOW BAG) fig. 17 (si prévus)

Ils sont formés par deux coussins "à rideau" un placé sur le côté droit et un sur le côté gauche du véhicule, logés derrière les revêtements latéraux du toit et couverts par des finitions appropriées.

Ils ont la tâche de protéger la tête des occupants avant en cas de choc latéral, grâce à une grande surface de déploiement des coussins.

ATTENTION La meilleure protection de la part du système en cas de choc latéral s'obtient en tenant une position correcte sur le siège, en permettant ainsi un déploiement correct des air bag latéraux.

ATTENTION L'activation des air bag frontaux et/ou latéraux est ainsi possible si le véhicule est soumis à des chocs violents qui intéressent la zone sous la coque, comme par exemple, des chocs violents contre des marches, des trottoirs ou des reliefs fixes du sol, des chutes du véhicules dans de grands trous ou creux de la route.

ATTENTION L'activation des air bag dégage une petite quantité de poussières. Ces poussières ne sont pas nocives et n'indiquent pas un début d'incendie; de plus, la surface du coussin ouvert et l'habitacle peuvent être recouverts d'un résidu de poussière: cette poussière peut irriter la peau et les yeux. En cas de contact, se laver au savon neutre et à l'eau.

Les échéances concernant la charge pyrotechnique et le contact spiralé sont indiquées sur l'étiquette prévue à cet effet, placée dans la boîte à gants. A l'approche de ces dates d'échéance, s'adresser aux Réseau Après-vente Fiat pour effectuer le remplacement.

ATTENTION En cas d'accident où l'un quelconque des dispositifs de sécurité s'est activé, s'adresser au Réseau Après-vente Fiat pour faire remplacer ceux qui se sont activés et faire vérifier l'intégrité du système.

Toutes les interventions de contrôle, de réparation et de remplacement concernant l'air bag doivent être effectuées auprès du Réseau Après-vente Fiat.

En cas de mise à la ferraille du véhicule, il faut s'adresser au Réseau Après-vente Fiat pour faire désactiver le système. En cas de changement de propriétaire du véhicule, il est indispensable de communiquer au nouveau propriétaire du véhicule, les modalités d'emploi et les avertissement ci-dessus et lui fournir la "Notice d'Entretien".

ATTENTION L'activation des prétensionneurs, des air bag frontaux, des air bag latéraux avant est décidée de manière différenciée en fonction du type de choc. La non-activation de l'un ou de plusieurs d'entre eux n'indique donc pas un fonctionnement défectueux du système.

**ATTENTION**

Ne pas voyager avec la tête, les bras ou les coudes sur les portes, sur les vitres et dans la zone de déploiement du coussin de l'air bag latéral protection tête (Window Bag) afin d'éviter des possibles lésions pendant la phase de déploiement.

**ATTENTION**

Ne jamais se pencher avec la tête ou les bras ou les coudes en dehors des vitres.

INFORMATIONS GENERALES**ATTENTION**

Si le témoin  ne s'allume pas en tournant la clé sur MAR ou bien qu'il reste allumé pendant la marche (en même temps que le message visualisé par l'affichage multifonction, si prévu) peut être présente une anomalie dans les systèmes de retenue; dans ce cas, les air bag ou les prétensionneurs pourraient ne pas s'activer en cas d'accident ou, dans un nombre limité de cas, s'activer de façon erronée. Avant de poursuivre, contacter le Réseau Après-vente Fiat pour le contrôle immédiat du système.

**ATTENTION**

Ne pas couvrir le dossier des sièges avant et arrière avec des housses ou des revêtements qui ne sont pas prédisposés pour l'utilisation avec le Side-bag.



ATTENTION

Ne pas voyager en tenant des objets sur les genoux, devant la poitrine ou en tenant une pipe, un crayon, etc. entre les dents. En cas de choc avec intervention de l'air bag, vous pourriez vous blesser sérieusement.



ATTENTION

Conduire en gardant constamment les mains sur la couronne du volant. En cas d'intervention de l'air bag, celui-ci pourra ainsi se gonfler, sans rencontrer d'obstacles. Ne pas conduire le corps plié en avant, mais veiller à ce que le dossier soit bien droit et que le dos s'y appuie parfaitement.



ATTENTION

La clé de contact introduite et en position MAR, le moteur éteint, les air bag peuvent s'activer même si le véhicule est à l'arrêt, si ce dernier est heurté par un autre véhicule en marche. Par conséquent, même lorsque le véhicule est à l'arrêt les enfants ne doivent absolument être assis sur le siège avant. D'autre part, on rappelle que, au cas où la clé ne soit pas introduite en position STOP, aucun dispositif de sécurité (air bag ou prétensionneur) ne s'activera en cas de choc; la non activation de ces dispositifs dans ces cas, par conséquent, ne peut être considérée comme signe de mauvais fonctionnement du système.



ATTENTION

Si le véhicule a fait l'objet de vol ou de tentative de vol, si il a subi des actes de vandalisme ou des inondations, faire contrôler le système air bag auprès du Réseau Après-vente Fiat.



ATTENTION

En tournant la clé de contact sur MAR le témoin  (l'air bag frontal côté passager activé) s'allume et clignote pendant quelques secondes, pour rappeler que l'air bag passager s'activera en cas de choc, après quoi il doit s'éteindre.



ATTENTION

Ne pas laver les dossiers à l'eau ou à la vapeur sous pression (à la main ou dans les stations de lavage automatique pour sièges).



ATTENTION

Ne pas accrocher des objets rigides aux crochets portemanteaux ou aux poignées de soutien.



ATTENTION

L'activation de l'air bag frontal est prévue en cas de chocs d'intensité supérieure à celle qui fait activer les prétensionneurs. Pour des chocs compris dans l'intervalle entre les deux limites d'activation, il est pourtant normal que les seuls prétensionneurs s'activent.



ATTENTION

L'air bag n'est pas destiné à remplacer les ceintures de sécurité, mais à accroître leur efficacité. De plus, étant donné que les air bag frontaux n'interviennent pas en cas de chocs frontaux à basse vitesse, de chocs latéraux ou arrière ou de renversements, les passagers ne sont protégés que par les ceintures de sécurité qui doivent donc toujours être bouclées.

CONDUITE

DEMARRAGE DU MOTEUR	134
A L'ARRET	136
UTILISATION DE LA BOITE DE VITESSES MANUELLE	136
CONSEILS CONCERNANT LA CHARGE	137
CONSOMMATION DE CARBURANT	138
TRACTAGE DE REMORQUES	139
PNEUS A NEIGE	143
CHAINES A NEIGE	143
NON UTILISATION PROLONGEE DU VEHICULE ...	144

PLANCHE DE
BORD ET
COMMANDES

SECURITE

CONDUITE

TEMOINS ET
SIGNALISATIONS

S'IL VOUS
ARRIVE

ENTRETIEN
DU VEHICULE

CARACTERISTIQUES
TECHNIQUES

INDEX
ALPHABETIQUE

DEMARRAGE DU MOTEUR

Le véhicule est doté d'un dispositif électronique de blocage moteur: en cas de non démarrage, voir ce qui est décrit au paragraphe "Le système Fiat CODE" au chapitre "Planche de bord et commandes".



Pendant la première période d'utilisation, il est recommandé de ne pas pousser le véhicule à fond (par ex. accélérations exaspérées, parcours excessivement longs aux régimes maxi, freinages trop intensifs, etc.).



Le moteur éteint, ne pas laisser la clé de contact dans le dispositif de démarrage pour éviter qu'une absorption inutile de courant ne décharge la batterie.



ATTENTION

Il est extrêmement dangereux de faire fonctionner le moteur dans un local fermé. Le moteur consomme de l'oxygène et dégage de l'anhydride carbonique, de l'oxyde de carbone et d'autres gaz toxiques.



ATTENTION



Il faut se rappeler qu'aussi longtemps que le moteur n'est pas lancé, le servofrein et la direction assistée ne sont pas actifs, par conséquent il est nécessaire d'exercer un effort plus grand sur la pédale du frein et sur le volant.

PROCEDURE

Procéder de cette manière:

- serrer le frein à main;
- placer le levier de la boîte de vitesses au point mort;
- tourner la clé de contact en position **MAR**: sur le tableau de bord les témoins et s'allument;
- attendre l'extinction du témoin et , qui se produit d'autant plus rapidement que le moteur est chaud;
- appuyer à fond sur la pédale de l'embrayage, sans appuyer sur l'accélérateur;
- tourner la clé de contact sur **AVV** tout de suite après l'extinction du témoin . Attendre trop longtemps signifie rendre inutile le travail de chauffage des bougies. Relâcher la clé dès que le moteur a démarré.

Si le démarrage ne se produit pas lors de la première tentative, ramener la clé sur **STOP** avant de répéter la manœuvre de démarrage.

Si, la clé en position **MAR** le témoin  reste allumé sur le tableau de bord  il est conseillé de ramener la clé en position **STOP** puis de nouveau sur **MAR**; si les témoins restent allumés, essayer avec les autres clés fournies avec le véhicule.

ATTENTION Si le témoin  reste allumé sur le tableau de bord à lumière fixe, s'adresser immédiatement au Réseau Après-vente Fiat.

ATTENTION Le moteur éteint, ne pas laisser la clé de contact sur **MAR**.



L'allumage du témoin  clignotant pendant 60 secondes après le démarrage ou pendant un entraînement prolongé signale une anomalie du système de préchauffage des bougies. Si le moteur démarre, le véhicule peut être utilisé normalement mais il faut s'adresser d'abord au Réseau Après-vente Fiat.

CHAUFFAGE DU MOTEUR IMMEDIATEMENT APRES LE DEMARRAGE

Procéder de cette manière:

- se mettre en marche lentement, en faisant tourner le moteur à des régimes moyens, sans accélérations brusques;
- pendant les premiers kilomètres, ne pas demander au véhicule les performances maximales, mais attendre que l'aiguille de l'indicateur de température liquide de refroidissement moteur commence à bouger.



Il faut se rappeler qu'aussi longtemps que le moteur n'est pas lancé, le servofrein et la direction assistée électrique ne sont pas actifs; par conséquent, il est nécessaire d'exercer un effort plus grand que celui habituel sur la pédale de frein et sur le volant.



Il faut absolument éviter d'effectuer le démarrage en poussant le véhicule, en la remorquant ou en profitant des descentes. Ces manœuvres pourraient provoquer l'afflux de carburant dans le pot d'échappement catalytique et l'endommager de façon irréparable.

POUR COUPER LE MOTEUR

Le moteur au ralenti, tourner la clé de contact sur **STOP**.

ATTENTION Après un parcours difficile, il convient de laisser "respirer" le moteur avant de l'éteindre, en le faisant tourner au ralenti, pour permettre que la température à l'intérieur du compartiment moteur diminue.



Le "coup d'accélérateur" avant de couper le moteur est inutile; il contribue seulement à accroître la consommation en carburant et, surtout pour les moteurs équipés d'un turbocompresseur, il est nuisible.

A L'ARRET

Procéder de cette manière:

- éteindre le moteur et serrer le frein à main;
- engager la vitesse (la 1^a en montée ou la marche arrière en descente) et laisser les roues braquées.

Si le véhicule est sur une pente raide, il est conseillé de bloquer les roues avec un coin d'arrêt ou une pierre. Ne jamais laisser la clé dans le dispositif de démarrage pour éviter que la batterie ne se décharge, en plus, en descendant du véhicule, enlever toujours la clé.



ATTENTION

Ne jamais laisser d'enfants dans le véhicule sans surveillance; lorsqu'on quitte le véhicule, sortir toujours la clé du contacteur et l'emporter avec soi.

FREIN A MAIN fig. 1

Le levier du frein à main se trouve sur le côté gauche du siège du conducteur. Pour serrer le frein à main, tirer le levier vers le haut, jusqu'à garantir le blocage du véhicule. Quatre ou cinq dé clics sont normalement suffisants sur un terrain plat, alors que sur une pente raide, le véhicule chargé, il en faut neuf ou dix.

ATTENTION Dans le cas contraire, s'adresser auprès du Réseau Après-vente Fiat pour effectuer le réglage.

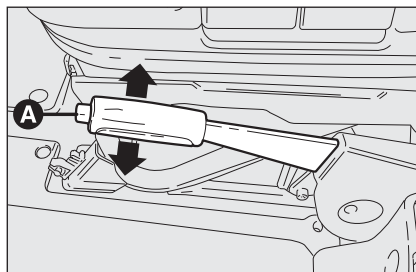

fig. 1

Le frein à main serré et la clé de contact sur **MAR**, sur le tableau de bord s'allume le témoin (Ⓢ). Pour desserrer le frein à main, procéder ainsi:

- soulever légèrement le levier et appuyer sur le bouton de déblocage **A**;
- tenir écrasé le bouton **A** et baisser le levier. Le témoin (Ⓢ) sur le tableau de bord s'éteint.

Afin d'éviter des mouvements accidentels du véhicule, effectuer cette manœuvre la pédale du frein enfoncée.

ATTENTION Serrer le levier du frein de stationnement seulement si le véhicule est à l'arrêt ou si le véhicule est en marche uniquement en cas d'avarie du système hydraulique. En cas d'utilisation exceptionnelle du frein de stationnement, le véhicule en marche, il est conseillé d'exercer une traction modérée pour ne pas provoquer le blocage du train arrière et donc une embardée du véhicule.

UTILISATION DE LA BOITE DE VITESSES MANUELLE

Pour engager les vitesses, enfoncer à fond l'embrayage et placer le levier de la boîte sur la position désirée (le schéma pour l'engagement des vitesses est indiqué sur la tête du levier **fig. 2**).

Pour engager la 6^{ème} vitesse (lorsqu'elle est prévue) déplacer le levier en exerçant une pression vers la droite afin d'éviter d'engager par erreur la 4^{ème} vitesse. La même chose pour le passage de la 6^{ème} à la 5^{ème} vitesse.

ATTENTION La marche arrière ne peut être engagée que si le véhicule est à l'arrêt. Le moteur démarré, avant d'engager la marche arrière, attendre au moins 2 secondes en tenant la pédale de l'embrayage enfoncée à fond, pour éviter d'endommager les engrenages et de faire grincer les vitesses.

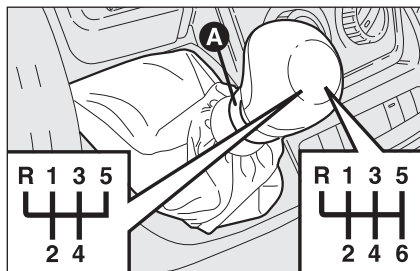

fig. 2

F0N0074m

Pour engager la marche arrière **R** du point mort, procéder comme suit: soulever le collier coulissant **A** placé sous le pommeau et simultanément déplacer le levier vers la gauche puis en avant.



ATTENTION

Pour changer aisément les vitesses, enfoncer toujours à fond la pédale de l'embrayage. Par conséquent, le plancher sous le pédalier ne doit pas présenter d'obstacles: vérifier que les tapis soient toujours bien étendus et ne gênent pas les pédales.



Ne pas voyager la main appuyée sur le levier de la boîte car l'effort exercé, même léger, peut à la longue, user les éléments intérieurs de la boîte.

CONSEILS CONCERNANT LA CHARGE

La version du Fiat Ducato que vous utilisez a été conçue et homologuée en fonction de poids maximaux déterminés (voir tableaux "Poids" au chapitre "Caractéristiques techniques"): poids en ordre de marche, charge utile, poids total, poids maxi sur l'essieu avant, poids maxi sur l'essieu arrière poids remorquable



ATTENTION

Chacune de ces limites doit être respectée, en tout cas, **NE DOIT JAMAIS ETRE DEPASSEE**. Veiller notamment à ne pas dépasser les poids maxi admis sur les essieux avant et arrière lorsque l'on place les marchandises sur le véhicule (surtout si celui-ci est doté d'un équipement spécifique).

ATTENTION La charge maxi admise sur les fixations de retenue sur le plancher est de 500 kg; la charge maxi admise sur le côté est de 150 kg.



ATTENTION

Les irrégularités du parcours et les coups de frein brusques, peuvent provoquer le déplacement imprévu de la charge, ce qui peut engendrer des situations de danger pour le conducteur et les passagers: avant de partir, faire en sorte que la charge soit solidement fixée à l'aide des crochets situés sur le plancher, pour le blocage, utiliser des câbles métalliques, des cordes ou des sangles adaptées au poids du matériel à fixer.



ATTENTION

En cas de véhicule arrêté sur une forte pente ou en pente latérale, l'ouverture des portes arrière ou de la porte latérale, pourrait provoquer la chute imprévue des marchandises qui n'ont pas été fixées.

ATTENTION Pour les versions dotées de ridelles latérales droite et gauche, il est conseillé, avant de baisser les ridelles, de repositionner le levier de décrochage dans la position de fermeture.

**ATTENTION**

Si l'on veut transporter de l'essence dans un jerrycan de réserve, il faut le faire dans le respect des dispositions légales, en utilisant uniquement un jerrycan homologué et fixé de manière appropriée aux anneaux d'ancrage de la charge. Malgré ces précautions il y a de toute façon une augmentation des risques d'incendie en cas d'accident.

En plus de ces précautions d'ordre général, il est possible d'améliorer la sécurité de conduite, le confort de marche et la durée du véhicule de la façon suivante:

- répartir la charge sur la plateforme de manière uniforme: s'il faut la concentrer en un seul endroit, choisir la partie centrale entre les deux essieux;
- se rappeler que plus la charge est située dans une position basse, et plus le barycentre du véhicule s'abaisse, ce qui facilite une conduite sûre: veiller donc à placer les marchandises les plus lourdes en bas;
- se rappeler enfin que le comportement dynamique du véhicule est influencé par le poids transporté; en particulier, les distances de freinage sont plus longues, surtout à vitesse élevée.

CONSOMMATION DE CARBURANT

Ci-après, quelques suggestions utiles permettant d'obtenir une économie des frais de gestion du véhicule et une limitation des émissions nocives.

CONSIDERATIONS GENERALES**Entretien du véhicule**

Entretien du véhicule en effectuant les contrôles et les réglages prévus dans le "Plan d'entretien Programmé".

Pneumatiques

Contrôler périodiquement la pression des pneus à un intervalle non supérieur à 4 semaines: si la pression est trop basse, les consommations augmentent car la résistance au roulement est plus forte.

Charges inutiles

Ne pas charger excessivement le coffre à bagages du véhicule. Le poids du véhicule (surtout dans la circulation en ville), et son assiette influencent fortement ses consommations et la stabilité.

Porte-bagages/porte-skis

Enlever le porte-bagages ou le porte-skis après leur utilisation. Ces accessoires diminuent la pénétration aérodynamique du véhicule en provoquant une augmentation des consommations. Dans le cas de transport d'objets particulièrement volumineux, utiliser de préférence une remorque.

Dispositifs électriques

Limiter au temps strictement nécessaire le fonctionnement des dispositifs électriques. La lunette chauffante, les phares supplémentaires, les essuie-glaces, le ventilateur de l'unité de chauffage ont besoin d'énergie notable; par conséquent, en augmentant la demande de courant, la consommation de carburant augmente (jusqu'à +25% sur cycle urbain).

Climatiseur

Le climatiseur représente une augmentation des consommations (jusqu'à +20% en moyenne): quand la température externe le permet, utiliser de préférence les bouches d'aération.

Éléments aérodynamiques

L'utilisation d'accessoires aérodynamiques, non certifiés au but, peut pénaliser l'aérodynamisme et les consommations.

STYLE DE CONDUITE

Démarrage

Ne pas faire chauffer le moteur lorsque le véhicule est arrêté ni au ralenti ni en régime élevé: dans ces conditions, le moteur chauffe beaucoup plus lentement, en augmentant les consommations et les émissions. Il est recommandé, par conséquent, de partir immédiatement et lentement, en évitant des régimes élevés: de cette façon le moteur chauffera plus rapidement.

Manœuvres inutiles

Éviter les coups d'accélérateur quand vous êtes à l'arrêt au feu rouge ou avant de couper le moteur. Cette dernière manœuvre, comme également le "double débrayage", sont absolument inutiles et augmentent les consommations et les émissions polluantes.

Sélection des vitesses

Dès que les conditions de la circulation et le parcours routier le permettent, passer à une vitesse supérieure. Utiliser un rapport inférieur pour obtenir une accélération brillante comporte une augmentation des consommations. L'utilisation impropre d'une vitesse supérieure augmente les consommations, les émissions et l'usure du moteur.

Vitesse maximum

La consommation de carburant augmente notablement si la vitesse augmente. Maintenir autant que possible une vitesse uniforme, en évitant les freinages et les accélérations superflus, qui coûtent en carburant et augmentent également les émissions.

Accélérations

Accélérer violemment en portant le moteur à un régime élevé pénalise notablement les consommations et les émissions; il convient d'accélérer progressivement et ne pas dépasser le régime de couple maximum.

CONDITIONS D'UTILISATION

Départ à froid

Des parcours très brefs et des démarrages fréquents à froid ne permettent pas au moteur d'atteindre la température optimale d'exploitation. Il en suit une augmentation significative des consommations (de +15 jusqu'à +30% sur cycle urbain), ainsi que des émissions.

Situations de circulation et conditions de la chaussée

Des consommations plutôt élevées sont liées à des situations de circulation intense, par exemple, en cas de marche en colonne avec utilisation fréquente des rapports inférieurs de la boîte de vitesses, ou bien dans les grandes villes dans lesquelles sont présents un grand nombre de feux. De même des parcours tortueux, des routes de montagnes et des surfaces routières en mauvais état exercent une influence négative sur les consommations.

Arrêts dans la circulation

Pendant des arrêts prolongés (ex. passages à niveau) il est recommandé de couper le moteur.

TRACTAGE DE REMORQUES

AVERTISSEMENTS

Pour le tractage de roulottes ou de remorques, le véhicule doit être doté de crochet de tractage homologué et d'un circuit électrique approprié. L'installation doit être effectuée par un personnel spécialisé qui livre la documentation appropriée pour la circulation routière.

Monter éventuellement des rétroviseurs spécifiques et/ou supplémentaires, en respectant les normes du Code de la Route.

Se rappeler qu'une remorque réduit la possibilité de surmonter les pentes maximales, augmente les espaces d'arrêt et les temps de dépassement toujours en fonction du poids global de la remorque.

Dans les descentes, passer à une vitesse inférieure au lieu d'utiliser constamment le frein.

Le poids de la remorque sur le crochet d'attelage réduit dans la même mesure la capacité de charge du véhicule.

Pour être sûr de ne pas dépasser le poids maximum remorquable (figurant sur la carte de circulation), il faut tenir compte du poids de la remorque à pleine charge, y compris les accessoires et les bagages personnels.

Respecter les limites de vitesse spécifiques de chaque pays pour les véhicules avec tractage de remorque. En tout cas, la vitesse maxi ne doit pas dépasser les 100 km/h.

Il est conseillé d'utiliser un équilibreur approprié sur le gouvernail de la remorque à traîner.



ATTENTION

Le système ABS dont le véhicule peut être doté me contrôle pas le système de freinage de la remorque. Conduire donc très prudemment sur des chaussées glissantes.



ATTENTION

De la façon la plus absolue, il n'est admis aucune modification au système de freinage du véhicule pour la commande du frein de la remorque. Son système de freinage doit être complètement indépendant du système hydraulique du véhicule.

INSTALLATION DISPOSITIF D'ATTELAGE

Le dispositif d'attelage doit être fixé à la carrosserie par du personnel spécialisé, en respectant d'éventuelles informations supplémentaires et/ou complémentaires fournies par le Constructeur du dispositif.

Le dispositif de tractage doit respecter les réglementations actuelles en vigueur en se référant à la Directive 94/20/CEE et modifications suivantes.

Pour toute version, il faut utiliser un dispositif d'attelage approprié à la valeur de la masse remorquable du véhicule sur lequel on entend l'installer.

Pour le branchement électrique, il faut adopter un joint unifié, qui est placé en général sur un étrier fixé au dispositif d'attelage lui-même, et doit être installée sur le véhicule une centrale spécifique pour le fonctionnement des lumières extérieures de la remorque.

Les branchements électriques doivent être effectués à l'aide de joints 7 ou 13 pôles alimentés à 12VDC (normes CUNA/UNI et ISO/DIN) en respectant les indications de référence fournies par le Constructeur du véhicule et/ou par le Constructeur du dispositif d'attelage.

Un frein électrique éventuel ou autre (organe électrique, etc.) doit être alimenté directement par la batterie à l'aide d'un câble d'une section inférieure à 2,5 mm².

ATTENTION L'utilisation du frein électrique ou d'un treuil éventuel doit se produire le moteur tournant.

En plus des dérivations électriques, il est admis de brancher à l'équipement électrique du véhicule seulement le câble d'alimentation du frein électrique éventuel et le câble d'un éclairage intérieur de la remorque d'une puissance ne dépassant pas 15W.

Pour les connexions, utiliser la centrale prédisposée avec un câble de la batterie non inférieure à 2,5 mm².

ATTENTION Le crochet de traction de la remorque est pris en compte dans la longueur du véhicule. En cas d'installation sur une version à "empatement long", suite au dépassement de la limite de 6 mètres de longueur maximum, seuls les crochets extractibles peuvent être installés.

En cas d'absence de remorque, déposer le crochet de sa base de raccordement, celle-ci ne devant pas dépasser la longueur originale du véhicule.

ATTENTION Si vous souhaitez laisser toujours monté le crochet d'attelage sans remorque accrochée, il convient de s'adresser au Réseau d'assistance Fiat pour lui permettre d'effectuer les opérations de mise à jour du Système, dans la mesure où le crochet d'attelage pourrait être détecté comme un obstacle par les capteurs centraux.

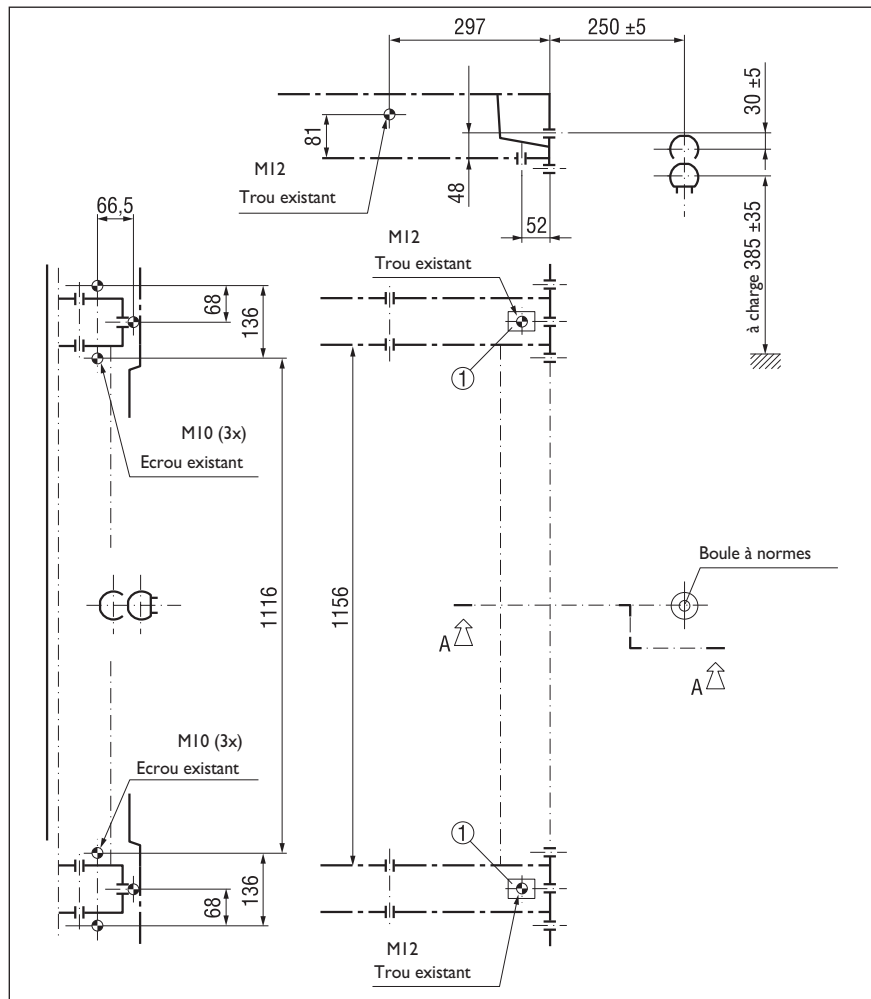

fig. 3

FON0189m

Schéma de montage versions Fourgon fig. 3

La structure du dispositif d'attelage doit être fixée dans les points indiqués pour un total de n. 6 vis M10x1,25 et n. 4 vis M12.

Les plaques à l'intérieur du châssis doivent avoir une épaisseur minimum de 5 mm.

CHARGE MAXI SUR LA BOULE: 100/ 120 kg selon la charge utile (voir tableaux "Poids" indiqués au Chapitre "Caractéristiques techniques").



ATTENTION

Après le montage, les trous de passage des vis de fixation doivent être scellés, afin d'empêcher des infiltrations éventuelles des gaz d'échappement.

Pour installer le crochet de traction il est nécessaire de cisailer le pare-chocs selon les indications fournies dans le kit de montage du fournisseur.



Schéma de montage versions Camion et Châssis-cabine - fig. 4

Un autre dispositif d'attelage spécifique pour les versions Camion et Châssis-cabine est représenté sur la **fig. 4**. La structure doit être fixée dans les points indiqués pour un total de N° 6 vis M10x1,25 et N° 4 M12.

CHARGE MAXI SUR LA BOULE: 100/120 kg selon la charge utile (voir tableaux "Poids" indiqués au Chapitre "Caractéristiques techniques").

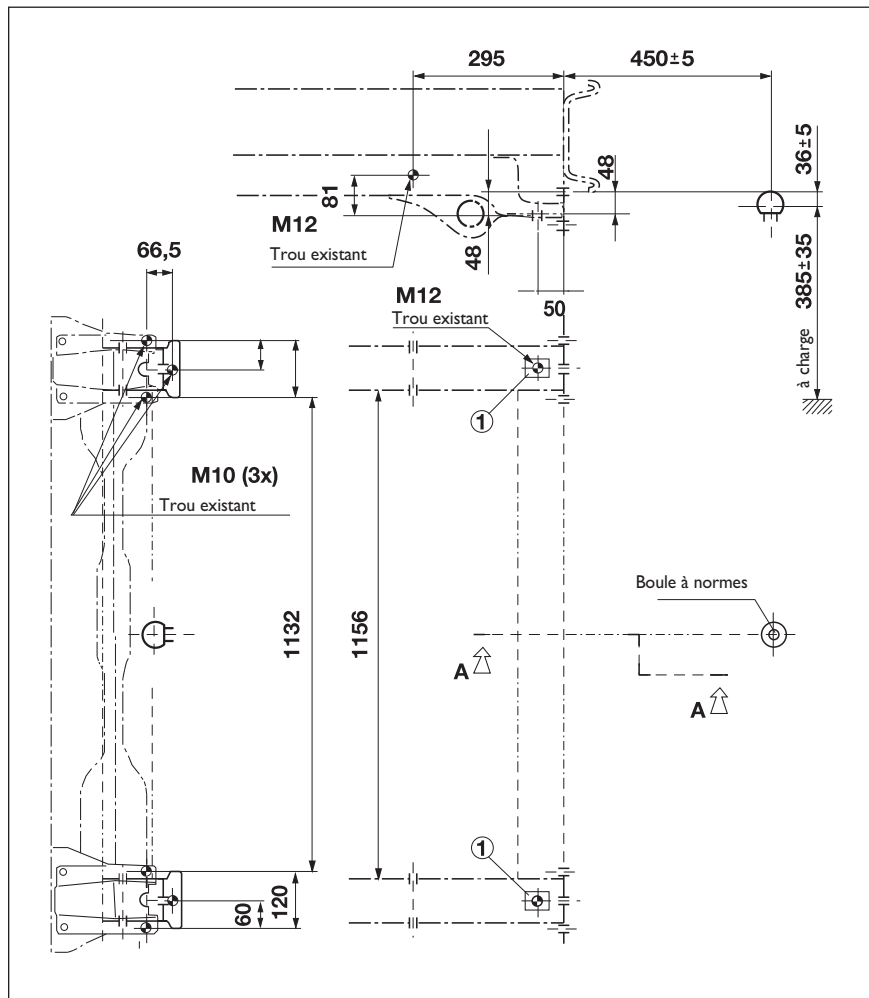

ATTENTION

Après le montage, les trous de passage des vis de fixation doivent être scellés, afin d'empêcher des infiltrations éventuelles des gaz d'échappement.

PNEUS A NEIGE

Le Réseau Après-vente Fiat est heureux de fournir tous conseils sur le choix du pneu le mieux approprié à l'utilisation à laquelle le Client entend le destiner.

Les caractéristiques d'hiver de ces pneus se réduisent notablement lorsque la profondeur de la chape est inférieure à 4 mm. Dans ce cas, il convient de les remplacer.

En raison de leurs caractéristiques spécifiques, les performances des pneus à neige, en conditions environnementales normales ou en cas de longs parcours sur autoroutes, sont inférieures à celles des pneus qui équipent normalement le véhicule. Il est donc nécessaire de limiter leur utilisation aux performances pour lesquelles ils sont homologués.

ATTENTION Lorsqu'on utilise des pneus d'hiver ayant un indice de vitesse maxi inférieure à celle que peut atteindre le véhicule (augmentée de 5%), placer dans l'habitacle, bien en vue pour le conducteur, un signal de prudence signalant la vitesse maxi admise pour les pneus d'hiver (comme prévoit le Directive CE).

Monter sur toutes les quatre roues des pneus similaires (marque et profil) pour garantir une meilleure sécurité de marche, au freinage et une bonne manœuvrabilité.

Il faut se rappeler qu'il est opportun de ne pas inverser les sens de rotation des pneus.



ATTENTION

La vitesse maxi du pneu à neige portant l'indication "Q" ne doit pas dépasser 160 km/h; portant l'indication "T" ne doit pas dépasser 190 km/h; portant l'indication H ne doit pas dépasser 210 km/h; dans le respect des normes en vigueur du Code de la route.

CHAINES A NEIGE

L'utilisation des chaînes à neige dépend des normes en vigueur dans les différents pays.

Les chaînes ne doivent être appliquées qu'aux pneus des roues avant (roues motrices). Il est conseillé d'utiliser des chaînes à neige de la Lineaccessori Fiat.

Contrôler la tension des chaînes à neige après avoir parcouru quelques dizaines de mètres.

ATTENTION Si les chaînes sont montées, accélérer d'une façon très délicate pour éviter ou limiter au maximum le patinage des roues motrices et donc la rupture des chaînes qui, par conséquent, peuvent provoquer des endommagements à la carrosserie et la mécanique.

ATTENTION Utiliser les chaînes à neige à encombrement réduit.

PLANCHE DE
BORD ET
COMMANDES

SECURITE

CONDUITE

TEMPS ET
SIGNALISATIONS

S'IL VOUS
ARRIVE

ENTRETIEN
DU VEHICULE

CARACTERISTIQUES
TECHNIQUES

INDEX
ALPHABETIQUE

**ATTENTION**

En cas d'utilisation de chaînes, rouler à une vitesse modérée en évitant de dépasser 50 km/h. Eviter les trous, ne pas monter sur les marches ou les trottoirs et

éviter les longs parcours sur des routes déneigées, pour ne pas endommager le véhicule et la chaussée.

**NON UTILISATION
PROLONGEE
DU VEHICULE**

Si le véhicule doit rester hors service pendant plus d'un mois, suivre scrupuleusement les instructions suivantes:

- garer le véhicule dans un local couvert, sec, et si possible aéré;
- engager une vitesse;
- veiller à ce que le frein à main ne soit pas serré;
- débrancher la borne négative du pôle de la batterie et vérifier l'état de charge de cette dernière. Cette vérification, pendant le remisage, devra être répétée tous les trois mois. Recharger la batterie si l'indicateur optique présente une couleur foncée sans la zone verte centrale (voir "Recharge de la batterie" au chapitre "S'il vous arrive");
- nettoyer et protéger les parties peintes en y appliquant des cires de protection;
- nettoyer et protéger les parties en métal en utilisant des produits spécifiques se trouvant dans le commerce;
- saupoudrer de talc les balais en caoutchouc de l'essuie-glace avant et arrière et les maintenir écartés des vitres;

- ouvrir légèrement les vitres;
- couvrir le véhicule avec une bâche en tissu ou en plastique ajourée. Ne pas utiliser de bâches en plastique compacte, qui empêchent l'évaporation de l'humidité présente à la surface du véhicule;
- gonfler les pneus à une pression de + 0,5 bar par rapport à celle normalement prescrite et la contrôler périodiquement;
- au cas où on ne débranche pas la batterie du système électrique, contrôler l'état de charge tous les trente jours et au cas où l'indicateur optique présente une couleur foncée sans la zone verte centrale, se charger de la recharger;
- ne pas vider le circuit de refroidissement du moteur.

ATTENTION Si le véhicule est équipé d'un système d'alarme, désactiver l'alarme avec la télécommande.

TEMOINS ET SIGNALISATIONS

INFORMATIONS GENERALES	146	USURE PLAQUETTES FREIN	153
LIQUIDE DES FREINS INSUFFISANT	146	AVARIE HILL HOLDER	153
FREIN DE STATIONNEMENT SERRE.....	146	AVARIE AUX CAPTEURS DE STATIONNEMENT.....	154
AVARIE AIR BAG.....	147	FEUX DE POSITION ET FEUX DE CROISEMENT	154
TEMPERATURE EXCESSIVE DU LIQUIDE DE REFROIDISSEMENT MOTEUR.....	147	FOLLOW ME HOME.....	154
RECHARGE INSUFFISANTE DE LA BATTERIE.....	148	FEUX ANTIBROUILLARD.....	154
PRESSION DE L'HUILE MOTEUR INSUFFISANTE.....	148	INDICATEUR DE DIRECTION GAUCHE.....	154
HUILE DETERIOREE	148	INDICATEUR DE DIRECTION DROIT.....	155
FERMETURE INCOMPLETE DES PORTES.....	149	REGULATEUR DE VITESSE CONSTANTE	155
CEINTURE DE SECURITE NON BOUCLEE	149	FEUX DE ROUTE	155
AVARIE EBD.....	149	SYSTEME ASR	155
AVARIE AU SYSTEME D'INJECTION	150	AVARIE DIRECTION ASSISTEE.....	155
AIR BAG COTE PASSAGER DESACTIVE.....	150	PRESENCE POSSIBLE DE VERGLAS SUR LA ROUTE	156
AVARIE AU SYSTEME ABS.....	150	AUTONOMIE LIMITEE	156
RESERVE CARBURANT	150	VITESSE LIMITE DEPASSEE	156
PRECHAUFFAGE DES BOUGIES	151	ENTRETIEN PROGRAMME	156
AVARIE AU PRECHAUFFAGE DES BOUGIES.....	151	AVARIE SUSPENSIONS AUTONIVELANTS.....	156
PRESENCE D'EAU DANS LE FILTRE A GAZOLE	151	AVARIE BOITE DE VITESSES AUTOMATIQUE/	
AVARIE SYSTEME PROTECTION VEHICULE FIAT CODE	151	TEMPERATURE MAXI HUILE BV	156
AVARIE DES FEUX EXTERIEURS.....	152		
FEUX ANTIBROUILLARD ARRIERE	152		
SIGNALISATION GENERIQUE	152		
AVARIE AU SYSTEME ESP - ASR.....	153		
PIEGE PARTICULES ENGORGE.....	153		

PLANCHE DE
BORD ET
COMMANDES

SECURITE

CONDUITE

TEMOINS ET
SIGNALISATIONS

S'IL VOUS
ARRIVE

ENTRETIEN
DU VEHICULE

CARACTERISTIQUES
TECHNIQUES

INDEX
ALPHABETIQUE

TEMOINS ET SIGNALISATIONS

INFORMATIONS GENERALES

L'allumage du témoin est associé à un message spécifique et/ou à un avertissement sonore si le tableau de bord le permet. Ces signalisations sont **synthétiques et de précaution** et elles ne doivent pas être considérées exhaustives et/ou alternatives à ce qui est indiqué sur cette Notice d'entretien, dont nous recommandons une lecture attentive. En cas de signalisations d'avarie **se rapporter toujours à ce qui est indiqué dans ce chapitre même**.

ATTENTION Les signalisations d'avarie qui apparaissent sur l'affichage sont divisées en deux catégories: anomalies **graves** et anomalies **moins graves**.

Les anomalies **graves** visualisent un "cycle" de signalisations répété pendant un temps prolongé. Les anomalies **moins graves** visualisent un "cycle" de signalisations répété pendant un temps plus limité.

Il est aussi possible d'interrompre le cycle de visualisation des deux catégories en appuyant sur le bouton **MODÉ**. Le témoin reste allumé sur le tableau de bord jusqu'à ce que la cause du mauvais fonctionnement est éliminée. Pour les messages concernant les versions équipées de la boîte de vitesses Dualogic lire ce qui est décrit sur le Supplément joint à cette Notice.



**LIQUIDE DES FREINS
INSUFFISANT (rouge)**

**FREIN DE
STATIONNEMENT
SERRE (rouge)**

En tournant la clé en position **MAR** le témoin s'allume, mais il doit s'éteindre après quelques secondes.

Liquide des freins insuffisant

Le témoin s'allume lorsque le niveau du liquide des freins dans le réservoir descend en dessous du minimum, à cause d'une fuite possible de liquide hors du circuit.

Sur certaines versions, l'affichage visualise le message dédié.



ATTENTION

Si le témoin (ⓘ) s'allume pendant la marche (en même temps que le message visualisé par l'affichage) s'arrêter immédiatement et s'adresser au Réseau Après-vente Fiat.

Frein de stationnement serré

Le témoin s'allume quand le frein de stationnement est serré.

Si le véhicule est en marche sur certaines versions y est associé une alarme sonore.

ATTENTION Si le témoin s'allume pendant la marche, vérifier que le frein de stationnement n'est pas serré.



AVARIE AIR BAG (rouge)

En tournant la clé en position **MAR** le témoin s'allume, mais il doit s'éteindre après quelques secondes.

L'allumage du témoin de manière permanente indique une anomalie au système air bag.

Sur certaines versions, l'affichage visualise le message dédié.





ATTENTION

*Si le témoin  ne s'allume pas en tournant la clé sur **MAR** ou s'il reste allumé pendant la marche, une anomalie dans les systèmes de retenue peut être présente; dans ce cas, les air bag ou les prétensionneurs pourraient ne pas s'activer en cas d'accident ou, dans un nombre plus limité de cas, s'activer de manière erronée. Avant de poursuivre, s'adresser au Réseau Après-vente Fiat pour le contrôle immédiat du système.*



ATTENTION

L'avarie du témoin  (témoin éteint) est signalée par le clignotement au delà des 4 secondes habituelles du témoin  signalant que l'air bag frontal passager est désactivé.

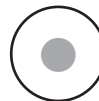

TEMPERATURE EXCESSIVE DU LIQUIDE DE REFROIDISSEMENT MOTEUR (rouge)

En tournant la clé en position **MAR** le témoin s'allume, mais il doit s'éteindre après quelques secondes.

Le témoin s'allume quand le moteur a surchauffé.

Si le témoin s'allume il faut suivre les indications suivantes:

- en cas de marche habituelle:** arrêter le véhicule, couper le moteur et vérifier si le niveau de l'eau dans le réservoir est au dessous du repère MIN. Dans ce cas, attendre quelques minutes pour permettre le refroidissement du moteur, puis ouvrir lentement et avec précaution le bouchon, faire l'appoint avec du liquide de refroidissement, en s'assurant qu'il se trouve entre les repères MIN et MAX indiqués sur le réservoir même. Vérifier aussi visuellement la présence de fuites éventuelles de liquide. Si au démarrage suivant le témoin s'allume de nouveau, s'adresser au Réseau Après-vente Fiat.

❑ **en cas d'utilisation contraignante du véhicule** (par exemple tractage de remorque en montée ou si le véhicule est chargée): ralentir la marche et, si le témoin reste allumé, arrêter le véhicule. S'arrêter pendant 2 ou 3 minutes en tenant le moteur allumé et légèrement accéléré pour favoriser une circulation plus active du liquide de refroidissement, puis couper le moteur. Vérifier le niveau correct du liquide comme décrit précédemment.

ATTENTION Sur des parcours très contraignants il est conseillé de garder le moteur allumé et légèrement accéléré pendant quelques minutes avant de l'éteindre.

Sur certaines versions, l'affichage visualise le message dédié.

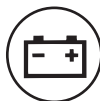

CHARGE DE LA BATTERIE INSUFFISANTE (rouge)

En tournant la clé en position **MAR** le témoin s'allume, mais il doit s'éteindre une fois que le moteur est lancé (le moteur au ralenti, un bref retard de l'extinction est admis).

Si le témoin reste allumé, fixe ou clignotant: s'adresser immédiatement au Réseau Après-vente Fiat.



PRESSON DE L'HUILE MOTEUR INSUFFISANTE (rouge)

HUILE DETERIOREE (rouge) (lorsqu'il est prévu)

Pression insuffisante de l'huile moteur

En tournant la clé en position **MAR** le témoin s'allume, mais il doit s'éteindre une fois le moteur lancé.

Sur certaines versions, l'affichage visualise le message dédié.



ATTENTION

Si le témoin  s'allume pendant la marche (sur certaines versions en même temps que le message visualisé par l'affichage), couper immédiatement le moteur et s'adresser au Réseau Après-vente Fiat.

Huile détériorée

Le témoin s'allume en modalité clignotante en même temps que le message visualisé par l'affichage (si prévu) lorsque le système relève une détérioration de l'huile moteur dégradée.

Après la première signalisation, lors de chaque démarrage du moteur, le témoin  continuera à clignoter pendant 60 secondes et ensuite toutes les 2 heures jusqu'au remplacement de l'huile.



ATTENTION

Si le témoin  clignote, s'adresser immédiatement au Réseau Après-vente Fiat qui se chargera de remplacer l'huile moteur et d'éteindre le témoin correspondant sur le tableau de bord.



FERMETURE INCOMPLETE DES PORTES/ COMPARTIMENT DE CHARGEMENT (rouge)

Le témoin s'allume, sur certaines versions, quand une ou plusieurs portes, ou le hayon du coffre à bagages, ne sont pas parfaitement fermés.

Sur certaines versions, l'affichage visualise le message dédié qui signale l'ouverture de la porte avant gauche/droite ou des portes arrière/compartiment de chargement.

Les portes ouvertes et le véhicule en marche, une signalisation sonore est émise.



CEINTURES DE SECURITE NON BOUCLEES (rouge)

Le témoin sur le tableau de bord s'allume de manière permanente lorsque le véhicule n'est pas en marche et la ceinture de sécurité du poste conducteur n'est pas correctement bouclée. Ce témoin clignotera, en même temps qu'une alarme sonore (buzzer), lorsque, le véhicule en marche, les ceintures des places avant ne sont pas correctement bouclées. L'alarme sonore (buzzer) du système S.B.R. (Seat Belt Reminder) ne peut être exclue que par le Réseau Après-vente Fiat. Sur certaines versions, on peut réactiver le système à l'aide du menu de set up.

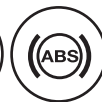

AVARIE EBD (rouge) (jaune ambre)

L'allumage simultané des témoins (ⓘ) et (ABS) le moteur tournant indique une anomalie du système EBD ou que le système n'est pas disponible; dans ce cas, avec des freinages violents, il peut se produire un blocage précoce des roues arrière, avec la possibilité de dérapage. En conduisant avec une extrême prudence, rejoindre immédiatement le Réseau Après-vente Fiat pour contrôler le système.

Sur certaines versions, l'affichage visualise le message dédié.



AVARIE AU SYSTEME D'INJECTION (jaune ambre)

En conditions normales, en tournant la clé de contact en position **MAR**, le témoin s'allume, mais il doit s'éteindre dès que le moteur est lancé.

Si le témoin reste allumé ou s'il s'allume pendant la marche, cela indique un fonctionnement imparfait du système d'injection avec une perte possible de performances, une mauvaise maniabilité et des consommations élevées.

Sur certaines versions l'affichage visualise le message dédié.

Dans ces conditions on peut poursuivre la marche en évitant de soumettre le moteur à des efforts sévères ou à des vitesses élevées. S'adresser en tout cas au Réseau Après-vente Fiat.







AIR BAG COTE PASSAGER DESACTIVE (jaune ambre) (lorsqu'il est prévu)

Le témoin  s'allume en désactivant l'air bag frontal côté passager.

L'air bag frontal côté passager enclenché, en tournant la clé sur **MAR**, le témoin  s'allume à lumière fixe pendant environ 4 secondes, il clignote encore pendant 4 autres secondes, puis il doit s'éteindre.



ATTENTION

Le témoin  signale aussi des anomalies éventuelles du témoin . Cette condition est signalée par le clignotement intermittent du témoin  même au-delà des 4 secondes. Dans ce cas, le témoin  pourrait ne pas signaler des anomalies éventuelles des systèmes de retenue. Avant de poursuivre, contacter le Réseau Après-vente Fiat pour le contrôle immédiat du système.



AVARIE AU SYSTEME ABS (jaune ambre)

En tournant la clé en position **MAR** le témoin s'allume, mais il doit s'éteindre après quelques secondes.

Le témoin s'allume lorsque le système n'est pas efficace ou ne pas disponible. Dans ce cas, le système de freinage garde inchangée sa propre efficacité, mais sans les potentialités offertes par le système ABS. Conduire avec prudence et s'adresser dès que possible au Réseau Après-vente Fiat.

Sur certaines versions, l'affichage visualise le message dédié.

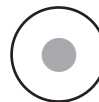

RESERVE CARBURANT (jaune ambre)

En tournant la clé en position **MAR** le témoin s'allume, mais il doit s'éteindre après quelques secondes.

Le témoin s'allume lorsque dans le réservoir il reste environ 10/12 litres de carburant (selon les versions).

ATTENTION Si le témoin clignote, cela signifie qu'une anomalie dans le système est présente. Dans ce cas, s'adresser au Réseau Après-vente Fiat pour faire vérifier le système.



PRECHAUFFAGE BOUGIES

(versions Multijet - jaune ambre)

AVARIE AU PRECHAUFFAGE DES BOUGIES (versions Multijet - jaune ambre)

Préchauffage bougies

En tournant la clé en position **MAR**, le témoin s'allume et il s'éteint quand les bougies on atteint la température établie. Démarrer le moteur immédiatement après l'extinction du témoin.

ATTENTION En cas de température ambiante élevée, l'allumage du témoin peut avoir une durée presque imperceptible.

Avarie au préchauffage des bougies

Le témoin clignote en cas d'anomalie au système de préchauffage des bougies. S'adresser dès que possible au Réseau Après-vente Fiat.

Sur certaines versions, l'affichage visualise le message dédié.



PRESENCE D'EAU DANS LE FILTRE A GAZOLE

(versions Multijet - jaune ambre)

En tournant la clé en position **MAR** le témoin s'allume, mais il doit s'éteindre après quelques secondes.

Le témoin s'allume en présence d'eau dans le filtre à gazole.

Sur certaines versions, l'affichage visualise le message dédié.



La présence d'eau dans le circuit d'alimentation peut provoquer de graves dommages à l'ensemble du système d'injection et déterminer des irrégularités de fonctionnement du moteur. Au cas où le témoin  s'allume (sur certaines versions en même temps qu'un message visualisé par l'affichage), s'adresser au plus tôt au Réseau Après-vente Fiat pour l'opération de purge. Si cette signalisation a lieu immédiatement après un ravitaillement, il est possible que de l'eau ait été introduite dans le réservoir: dans ce cas, couper immédiatement le moteur et contacter le Réseau Après-vente Fiat.



AVARIE SYSTEME DE PROTECTION VEHICULE - FIAT CODE (jaune ambre)

En tournant la clé en position **MAR** le témoin doit clignoter une fois seulement et puis il doit s'éteindre.

Le témoin allumé à lumière fixe, la clé en position **MAR**, indique:

- une possible avarie (voir "Le système Fiat Code" au Chapitre "Planche de bord et commandes");
- une possible tentative d'effraction en présence de l'alarme; dans ce cas, le témoin s'éteint après environ 10 secondes.

Si, le moteur tournant, le témoin  clignote, cela signifie que le véhicule n'est pas protégé par le dispositif de coupure du moteur (voir paragraphe "Le système Fiat Code" au chapitre "Planche de bord et commandes").

S'adresser au Réseau Après-vente Fiat pour effectuer la mémorisation de toutes les clés.



AVARIE DES FEUX EXTERIEURS (jaune ambre)

Le témoin s'allume, sur certaines versions, lorsqu'une anomalie à un des feux suivants est décelée:

- feux de position
- feux de stop (d'arrêt)
- feux de brouillard arrière
- feux de direction

L'anomalie correspondant à ces lampes peut être: le grillage d'une ou plusieurs lampes, le grillage du fusible de protection correspondant ou l'interruption de la connexion électrique.

Sur certaines versions, l'affichage visualise le message dédié.



FEUX ANTIBROUILLARD ARRIERE (jaune ambre)

Le témoin s'allume en activant les feux antibrouillard arrière.



SIGNALISATION D'AVARIE GENERIQUE (jaune ambre)

Le témoin s'allume si les événements suivants se vérifient.

Avarie capteur de pression huile moteur

Le témoin s'allume quand on relève une anomalie au capteur de pression de l'huile moteur. S'adresser au plus tôt au Réseau Après-vente Fiat pour faire éliminer l'anomalie.

Interrupteur inertiel de blocage carburant intervenu

Le témoin s'allume quand l'interrupteur inertiel de blocage du carburant intervient.

L'affichage visualise le message dédié.

Avarie au capteur de pluie (versions avec affichage multifonction)

Le témoin s'allume lorsqu'on détecte une anomalie au capteur de pluie. S'adresser au Réseau Après-vente Fiat.

L'affichage visualise le message dédié.

Avarie aux capteurs de stationnement (versions avec affichage multifonction)

Voir ce qui est décrit pour le témoin P[▲].

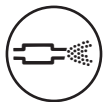

PIÈGES PARTICULES ENGORGÉ

Le témoin s'allume quand le piège pour les particules est engorgé et le type de conduite ne permet pas l'activation automatique de la procédure de régénération.

Pour permettre la régénération et nettoyer donc le filtre il est conseillé de maintenir le véhicule en marche jusqu'à la disparition de la visualisation du témoin.

L'affichage visualise le message dédié.



AVARIE SYSTEME ESP -ASR (jaune ambre) (si prévu)

AVARIE HILL HOLDER (jaune ambre) (si prévu)

En tournant la clé en position **MAR** le témoin s'allume, mais il doit s'éteindre après quelques secondes.

Avarie systeme ESP-ASR

Si le témoin ne s'éteint pas, ou s'il reste allumé pendant la marche en même temps que l'allumage du voyant sur le bouton ASR, s'adresser au Réseau Après-vente Fiat.

Sur certaines versions, l'affichage visualise un message dédié.

Note Le clignotement du témoin pendant la marche indique l'intervention du système ESP.

Avarie systeme Hill Holder

L'allumage du témoin indique une avarie au système Hill Holder. Dans ce cas s'adresser, dès que possible, au Réseau Après-vente Fiat.

Sur certaines versions, l'affichage visualise un message dédié.



USURE PLAQUETTES FREIN (jaune ambre)

Le témoin s'allume sur le tableau de bord si les plaquettes avant sont usées; dans ce cas, les remplacer dès que possible.

Sur certaines versions, l'affichage visualise un message dédié.

PLANCHE DE
BORD ET
COMMANDES

SECURITE

CONDUITE

TEMOINS ET
SIGNALISATIONS

S'IL VOUS
ARRIVE

ENTRETIEN
DU VEHICULE

CARACTERISTIQUES
TECHNIQUES

INDEX
ALPHABETIQUE



AVARIE AUX CAPTEURS DE STATIONNEMENT (lorsqu'ils sont prévus) (jaune ambre)

Le témoin s'allume lorsqu'on relève une anomalie aux capteurs de stationnement.

Sur certaines versions s'allume alternativement le témoin \triangle .

Dans ce cas, s'adresser au Réseau Après-vente Fiat.

Sur certaines versions, l'affichage visualise un message dédié.



FEUX DE POSITION ET DE CROISEMENT (vert)

FOLLOW ME HOME (vert)

Feux de position et de croisement

Le témoin s'allume en allumant les feux de position ou les feux de croisement.

Follow me home

Le témoin s'allume quand on utilise ce dispositif (voir "Follow me home" au chapitre "Planche de bord et commandes").

L'affichage visualise le message dédié.



FEUX ANTIBROUILLARD (vert)

Le témoin s'allume en allumant les feux antibrouillard avant.



INDICATEUR DE DIRECTION GAUCHE (vert - intermittent)

Le témoin s'allume quand le levier de commande des feux de direction (clignotants) est déplacé vers le bas ou, avec le clignotant droit, quand on appuie sur le bouton des feux de détresse.



INDICATEUR DE DIRECTION DROIT (vert - intermittent)

Le témoin s'allume quand le levier de commande des feux de direction (clignotants) est déplacé vers le haut ou, avec le clignotant gauche, quand on appuie sur le bouton des feux de détresse.



REGULATEUR DE VITESSE CONSTANTE (CRUISE CONTROL) (si prévu) (vert)

En tournant la clé en position **MAR** le témoin s'allume, mais il doit s'éteindre après quelques secondes.

Le témoin sur le tableau de bord s'allume en tournant la bague du Cruise Control sur ON.

Sur certaines versions, l'affichage visualise un message dédié.



FEUX DE ROUTE (bleu)

Le témoin s'allume en allumant les feux de route.



SYSTEME ASR (si prévu) (jaune ambre)

En tournant la clé sur **MAR**, le témoin s'allume sur le tableau de bord, mais il doit s'éteindre après quelques secondes. Le voyant sur le bouton ASR s'allume quand le système est désactivé. Le témoin clignote quand l'ASR intervient, pour indiquer au conducteur que le système est en train de s'adapter aux conditions d'adhérence de la chaussée.

L'allumage du témoin en même temps que le message visualisé par l'affichage et qu'une signalisation sonore (buzzer), signale aussi l'avarie du système ASR. Dans ce cas, s'adresser dès que possible au Réseau Après-vente Fiat.

Les messages visualisés par l'affichage apparaissent quand on active/désactive manuellement la fonction ASR (voir "Système ASR" au chapitre "Planche de bord et commandes").

Dans les versions dotées d'un seul système ASR, lors de sa désactivation (ASR OFF), le témoin reste toujours allumé.



AVARIE DIRECTION ASSISTEE (rouge)

En tournant la clé sur **MAR** le témoin s'allume sur le tableau de bord, mais il doit s'éteindre après quelques secondes.

Si le témoin reste allumé en même temps que le message visualisé par l'affichage et qu'une signalisation sonore, on n'obtient pas l'effet de la direction assistée et l'effort sur le volant augmente sensiblement tout en gardant la possibilité de braquer le véhicule. S'adresser au Réseau Après-vente Fiat.



ENTRETIEN PROGRAMME (si prévu)

Ce témoin s'allume en correspondance des avertissements d'entretien programmé et reste allumé à lumière fixe lorsqu'on atteint l'échéance. Le témoin s'éteint après avoir effectué l'entretien chez le Réseau Après-vente Fiat ou bien après avoir parcouru 1000 km après l'échéance de l'entretien.



AVARIE SUSPENSIONS AUTONIVELANTS (si prévu) (rouge)

En tournant la clé sur **MAR** le témoin s'allume mais il doit s'éteindre après quelques secondes.

Le témoin s'allume en correspondance d'une panne au système suspensions autonivelants.



AVARIE BOITE DE VITESSES AUTOMATIQUE/ TEMPERATURE MAXI HUILE BV (si prévu) (rouge)

En tournant la clé sur **MAR**, le témoin s'allume sur le tableau de bord mais il doit s'éteindre après quelques secondes.

Le témoin s'allume sur le tableau de bord à lumière clignotante (en même temps qu'un message visualisé sur l'affichage et qu'une signalisation sonore) quand on relève une anomalie à la boîte de vitesses.

Le témoin s'allume sur le tableau de bord à lumière fixe (en même temps qu'un message visualisé sur l'affichage et qu'une signalisation sonore) pour indiquer une température excessive de l'huile de la boîte de vitesses automatique.

PRESENCE POSSIBLE DE VERGLAS SUR LA ROUTE

Quand la température extérieure atteint ou est inférieure à 3°C, l'indication de la température extérieure clignote pour signaler la présence possible de verglas sur la route.

L'affichage visualise un message dédié (seulement pour les versions avec afficheur multifonctions).

AUTONOMIE LIMITEE (versions avec affichage multifonction)

L'affichage visualise un message dédié pour informer l'utilisateur que l'autonomie du véhicule est inférieure à 50 km.

LIMITE DE VITESSE DÉPASSÉE

L'affichage visualise un message dédié quand le véhicule dépasse la valeur de vitesse limite établie (voir "Affichage multifonction" au chapitre "Planche de bord et commandes").

S'IL VOUS ARRIVE

DEMARRAGE DU MOTEUR	158
REPLACEMENT D'UNE ROUE	159
KIT DE REPARATION RAPIDE DES PNEUS FIX & GO automatic	163
REPLACEMENT D'UNE AMPOULE	168
REPLACEMENT D'UNE AMPOULE EXTERIEURE ..	170
REPLACEMENT D'UNE AMPOULE INTERIEURE ...	176
REPLACEMENT DES FUSIBLES	177
RECHARGE DE LA BATTERIE	185
SOULEVEMENT DU VEHICULE	186
TRACTAGE DU VEHICULE	186

PLANCHE DE
BORD ET
COMMANDES

SECURITE

CONDUITE

TEMOINS ET
SIGNALISATIONS

S'IL VOUS
ARRIVE

ENTRETIEN
DU VEHICULE

CARACTERISTIQUES
TECHNIQUES

INDEX
ALPHABETIQUE

DEMARRAGE DU MOTEUR

DEMARRAGE DE SECOURS

Si le témoin  reste allumé sur le tableau de bord à lumière fixe, s'adresser au Réseau Après-vente Fiat.

DEMARRAGE PAR BATTERIE D'APPOINT fig. 1-2

Si la batterie est déchargée, il est possible de démarrer le moteur en utilisant une autre batterie, ayant une capacité égale ou de peu supérieure par rapport à la batterie déchargée.

Il est conseillé de s'adresser au Réseau Après-vente Fiat pour le contrôle/remplacement batterie.

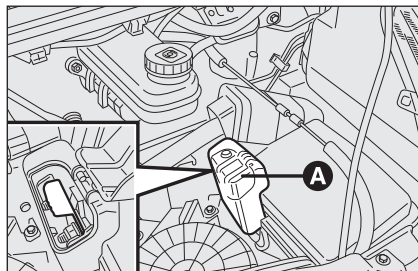

fig. 1

F0N0075m

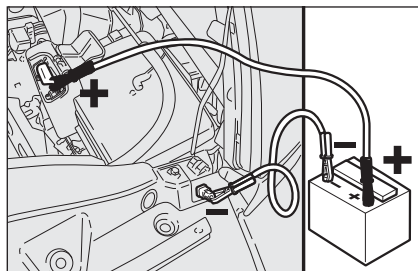

fig. 2

F0N0076m

Pour effectuer le démarrage, voici comment procéder :

- soulever le volet **A** pour rejoindre la connexion au pôle positif de la batterie **fig. 1**.
- brancher les bornes positives (signe **+** à proximité de la borne) des deux batteries à l'aide d'un câble spécial;
- connecter par un deuxième câble la borne négative (**-**) de la batterie auxiliaire au point de masse comme illustré sur la **fig. 2**.
- lancer le moteur;
- le moteur démarré, enlever les câbles en suivant l'ordre inverse par rapport à la procédure de branchement.

Si après quelques tentatives le moteur ne démarre pas, ne pas insister inutilement, mais s'adresser au Réseau Après-vente Fiat.



ATTENTION

Ce démarrage doit se faire par un personnel expert, car des manœuvres erronées peuvent provoquer des décharges électriques d'une grande intensité. De plus, le liquide présent dans la batterie est toxique et nocif; éviter le contact avec la peau et les yeux. Il est recommandé de ne pas s'approcher de la batterie avec des flammes libres ou des cigarettes allumées et de ne pas provoquer d'étincelles.

ATTENTION Ne pas relier directement les bornes négatives des deux batteries: les étincelles éventuelles peuvent incendier le gaz détonnant qui peut sortir de la batterie. Si la batterie d'appoint est installée sur un autre véhicule, il faut éviter que les parties métalliques des deux véhicules entrent en contact.

DEMARRAGE PAR MANOEUVRES A INERTIE

Il faut absolument éviter d'effectuer le démarrage en poussant le véhicule, en remorquant, ou bien en descente de côte. Ces manœuvres pourraient provoquer l'afflux de carburant dans le pot d'échappement catalytique et l'endommager de façon irréparable.

ATTENTION Il faut se rappeler qu'aussi longtemps que le moteur n'est pas lancé, le servofrein et la direction assistée électrique ne sont pas actifs, par conséquent il est nécessaire d'exercer un effort plus grand sur la pédale du frein et sur le volant.

REPLACEMENT D'UNE ROUE

INDICATIONS GENERALES

L'opération de remplacement de la roue et l'utilisation correcte du cric et de la roue compacte impliquent l'observation de quelques précautions décrites ci-après.



ATTENTION

Signaler la présence du véhicule arrêté conformément aux dispositions en vigueur: signaux de détresse, triangle réfringent, etc. Il est bon que les personnes à bord du véhicule descendent, surtout si le véhicule est très chargé et attendent que le remplacement ait été effectué, en stationnant à l'écart de tout danger de la circulation. Serrer le frein à main.



ATTENTION

Le roue compacte fournie est spécifique pour le véhicule; ne pas l'utiliser sur des véhicules d'un modèle différent, ni utiliser des roues de secours d'autres modèles sur votre véhicule. Les goujons de la roue sont spécifiques pour le véhicule: ne pas les utiliser sur des véhicules d'un modèle différent ni utiliser des boulons d'autres modèles.



ATTENTION

Faire réparer et remonter le plus tôt possible la roue remplacée. Ne pas graisser les filets des boulons avant de les monter: ils pourraient se dévisser spontanément.

**ATTENTION**

Le cric sert exclusivement au remplacement des roues du véhicule avec lequel il est fourni ou bien des véhicules du même modèle. Il faut absolument exclure des utilisations différentes comme, par exemple, soulever des véhicules d'autres modèles. En aucun cas, l'utiliser pour des réparations sous le véhicule. Le positionnement non correct du cric peut provoquer la chute du véhicule soulevé. Ne pas utiliser le cric pour des charges supérieures à celle indiquée sur l'étiquette qui y est appliquée.

**ATTENTION**

Ne pas endommager la valve de gonflage. Ne pas introduire d'outils entre jante et pneu. Contrôler périodiquement la pression des pneus et de la roue de secours en respectant les valeurs indiquées au chapitre "Caractéristiques Techniques".

Il est bon de savoir que:

- la masse du cric est de 4,5 kg;
- le cric ne nécessite d'aucun réglage;
- le cric n'est pas réparable: en cas de mauvais fonctionnement, il doit être remplacé par un autre d'origine;
- aucun outil en dehors de la manivelle de commande ne peut être monté sur le cric.

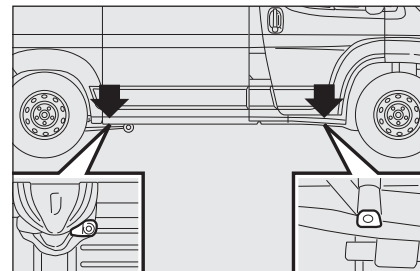

fig. 3

FON0193m

Procéder au remplacement de la roue en agissant comme suit:

- arrêter le véhicule dans une position ne constituant pas de danger pour la circulation et permettant de remplacer la roue en intervenant en toute sécurité. Le terrain doit être dans la mesure du possible en palier et suffisamment compact;
- éteindre le moteur et serrer le frein à main;
- engager la première ou la marche arrière;
- endosser le blouson catadioptrique (obligatoire par loi) avant de descendre du véhicule;
- signaler l'arrêt du véhicule à l'aide des dispositifs prévus par les lois en vigueur dans le pays où l'on circule (ex. triangle, feux de détresse, etc...);
- prélever la rallonge et la clé de manœuvre dans la boîte à outils sous le siège côté passager (voir "Compartment sous le siège avant côté passa-

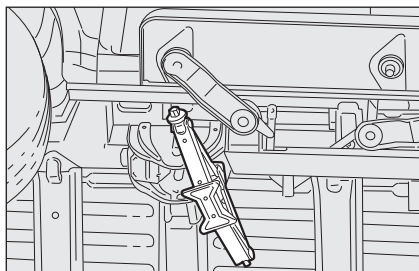

fig. 4

FON0194m

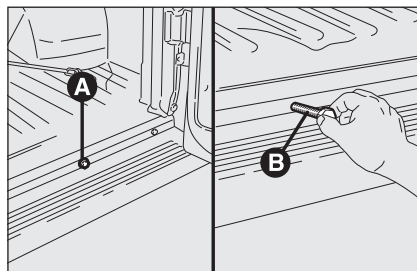

fig. 6

FON0163m

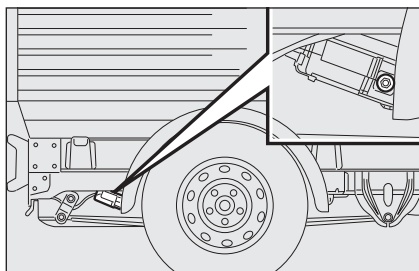

fig. 5

FON0186m

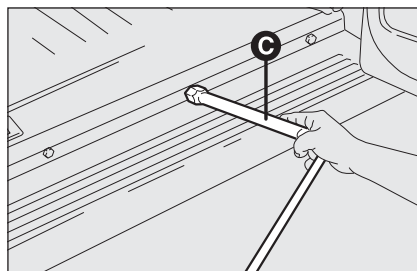

fig. 7

FON0164m

ger” au chapitre “Planche de bord et Commandes”);

- pour les versions équipées de jantes en alliage, retirer la coupelle cache moyeu montée sous pression.
- lâcher d'un tour les boulons de la roue à remplacer;
- tourner la bague pour détendre partiellement le cric;
- placer le cric en correspondance du support de soulèvement le plus proche de la roue à remplacer dans les points illus-

trés sur la **fig. 3**. Pour les versions empattement court avec l'estrade escamotable, le cric doit être placé dans le point de soulèvement illustré sur la **fig. 4** orienté (45°) de façon à ne pas interférer avec l'estrade escamotable;

- avertir les personnes éventuelles présentes, que le véhicule doit être soulevé; par conséquent il est bon de s'éloigner du véhicule et de ne pas le toucher jusqu'à son abaissement. Procéder au soulèvement du véhicule.

Après avoir soulevé le véhicule:

- Pour les châssis-cabine, à partir de la zone arrière droite du véhicule **fig. 5** actionner la vis de manœuvre du dispositif qui retient la roue, en utilisant la clé en dotation;
- Pour les fourgons, ouvrir la porte arrière du compartiment de chargement à 180° et enlever le bouchon du trou **A-fig. 6** pour l'introduction de la rallonge **B-fig. 6** et de la clé de manœuvre **C-fig. 7**;
 - introduire la rallonge **B-fig. 6** dans le trou;
 - introduire la clé démontage roues **C-fig. 7** et tourner dans le sens inverse des aiguilles pour permettre la descente de la roue de secours;
- utiliser la clé démontage roues **C** pour emporter la roue en dehors du véhicule **fig. 7a**;
- dévisser le pommeau qui retient la roue **D** et la dégager en défilant le support **E**;

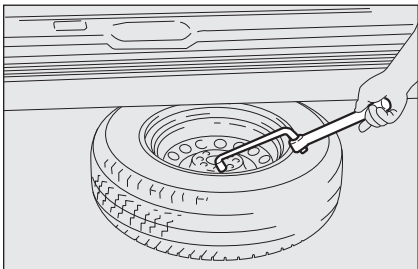

fig. 7a

F0N0165m

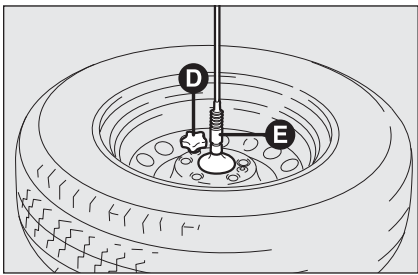

fig. 7b

F0N0166m

Même les parties du cric en mouvement (vis et articulation) peuvent provoquer des lésions: en éviter le contact. Se nettoyer soigneusement en cas de barbouillage de graisse lubrifiante.

- dévisser complètement à l'aide de la clé **F**-fig. 8 les boulons et enlever la roue;

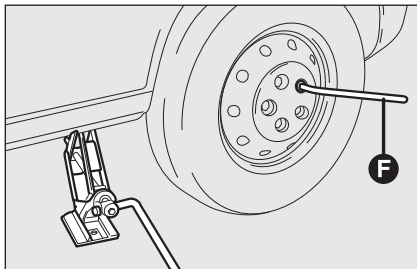

fig. 8

F0N0167m

- monter la roue de secours, en faisant coïncider les trous **G**-fig. 9 aux pivots correspondants **H**. En montant la roue de secours, s'assurer que ses surfaces d'appui soient propres et sans impuretés qui pourraient, par la suite, provoquer le desserrage des boulons de fixation;
- visser les 5 boulons de fixation;
- agir sur la clé de démontage de la roue pour baisser le véhicule et enlever le cric;
- serrer à fond les boulons, en passant alternativement d'un buolon à celui diametralement opposé, selon le schéma illustré sur la fig. 9.

Une fois l'opération achevée:

- prélever la roue remplacée, la raccrocher au support **E**-fig. 7b et visser le pommeau **D**-fig. 7b;
- introduire la clé de démontage roues **C**-fig. 7 sur la rallonge **B**-fig. 6 et la tourner dans le sens des aiguilles pour permettre la montée de la roue de secours;

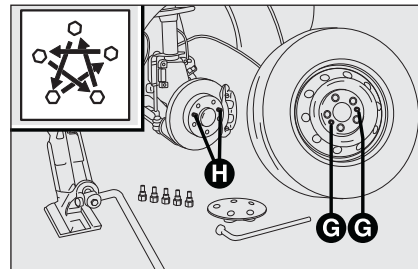

fig. 9

F0N0168m

ATTENTION

Soit pour les versions châssis-fourgon fig. 9a que châssis-cabine fig. 9b, a la fin de la manoeuvre de soulèvement/blocage de la roue de secours, il faut enlever la cle d'actionnement ; en ayant soin de ne pas la tourner dans le sens inverse en essayant de faciliter l'extraction de la cle meme; pour eviter le degagement du dispositif d'accrochage.

Pour les véhicules équipés de jantes en alliage, procéder comme suit:

- prendre le kit dans la boîte à outils;
- monter sur la jante la plaque prévue **A**-fig. 9c, en la fixant à l'aide des vis **B**-fig. 9c fournies et en se servant de la clé **C**-fig. 7;

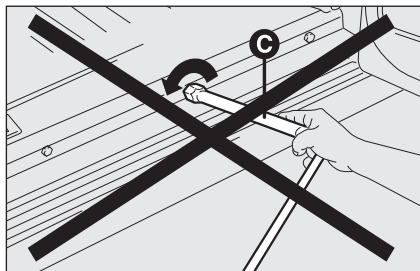

fig. 9a

F0N0224m

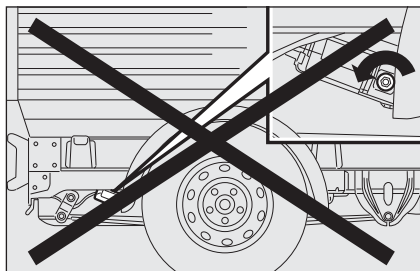

fig. 9b

F0N0223m

- raccrocher la roue au support en la faisant tourner jusqu'à la fin de la fissure (comme illustré sur la **fig. 9d**) et visser le pommeau **D-fig. 9d**;
- introduire la clé pour le démontage des roues **C-fig. 7** sur la rallonge **B-fig. 6** et la faire tourner dans le sens des aiguilles d'une montre pour permettre à la roue de secours de remonter.

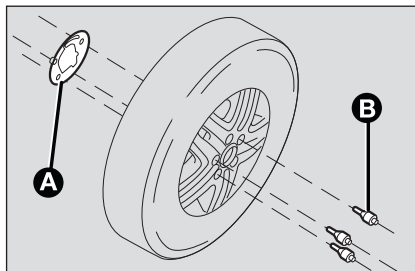

fig. 9c

F0N0251m

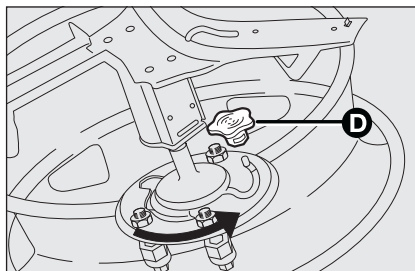

fig. 9d

F0N0252m

- contrôler l'emplacement correct dans le siège approprié sous la plate-forme (le système de soulèvement est doté d'embrayage pour limiter la butée de fin course, de mauvais emplacements diminuent la sécurité);
- extraire la rallonge **B-fig. 6** et, avec la clé de démontage **C-fig. 7**, et les placer dans la boîte à outils;
- replacer la boîte à outils dans son emplacement sous le siège côté passager.

KIT DE REPARATION RAPIDE DES PNEUS FIX & GO automatic

Le kit de réparation rapide des pneumatiques Fix & Go Automatic est situé à l'avant de l'habitacle du véhicule et comprend:

- une bombe **A** contenant le liquide pour sceller munie de:
 - tuyau de remplissage **B**;
 - adhésif **C** indiquant "max. 80 km/h", que le conducteur doit appliquer visiblement (sur la planche de bord) après avoir réparé le pneu;
- dépliant informatif (voir **fig. 11**), employé pour une utilisation correcte et rapide du kit de réparation rapide et livré ensuite au personnel qui devra manier le pneu traité;
- un compresseur **D-fig. 10** muni d'un manomètre et de raccords.
- adaptateurs, pour le gonflage de différents éléments.

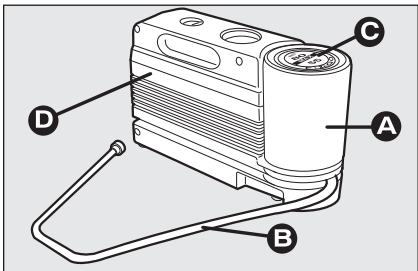

fig. 10

F0N0177m



fig. 11

F0N0178m



ATTENTION

Livrer le dépliant au personnel qui devra manier le pneu traité avec le kit de réparation des pneus.



En cas de crevaison provoquée par des corps étrangers, il est possible de réparer les pneus qui n'aient pas subi de lésions de plus de 4 mm de diamètre sur la chape et sur l'épaule du pneu.



ATTENTION

On ne peut pas réparer les lésions sur les flancs du pneu. Ne pas utiliser le kit de réparation rapide si le pneu est endommagé à la suite de la marche avec un pneu crevé.



ATTENTION

En cas de dommages à la jante (déformation du canal tel à provoquer une fuite d'air) ou la réparation est impossible. Eviter d'enlever des corps étrangers (vis ou clous) pénétrés dans le pneu.

IL FAUT SAVOIR QUE:

Le liquide à sceller du kit de réparation rapide est efficace pour des températures externes comprises entre -20°C et +50°C.

Le liquide pour sceller a une échéance.



ATTENTION

Ne pas actionner le compresseur pendant plus de 20 minutes consécutives. Danger de surchauffe. Le kit de réparation rapide n'est pas indiqué pour une réparation définitive, par conséquent les pneus réparés ne doivent être utilisés que temporairement.

Si le compresseur se bloque à cause de la surchauffe excessive, attendre quelques minutes pour permettre au compresseur de se refroidir, appuyer sur le bouton de RE-SET placé sur le côté du compresseur, puis réactiver le compresseur.



ATTENTION

La bombe contient du glycol éthylénique. Elle contient du latex: cette substance peut provoquer une réaction allergique. Nuisible par ingestion. Irritante pour les yeux. Elle peut provoquer une sensibilisation par inhalation et contact. Eviter le contact avec les yeux, la peau et les vêtements. En cas de contact rincer tout de suite avec beaucoup d'eau. En cas d'ingestion, ne pas provoquer des vomissements, rincer la bouche et boire beaucoup d'eau, consulter immédiatement un médecin. Garder loin de la portée des enfants. Le produit ne doit pas être utilisés par des personnes asthmatiques. Ne pas en inhaler les vapeurs pendant les opérations d'introduction et d'aspiration. Si on remarque des manifestations allergiques consulter un médecin. Conserver la bombe dans son compartiment, loin des sources de chaleur. Le liquide pour sceller a une échéance.



Remplacer la bombe contenant le liquide pour sceller échu. Ne pas disperser la bombe et le liquide pour sceller dans l'environnement. Eliminer conformément à ce qui est prévu par les normes nationales et locales.

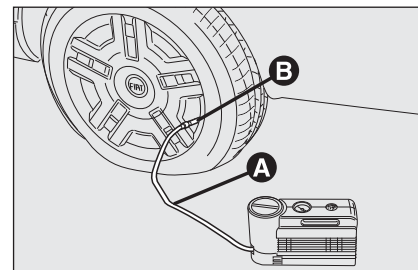

fig. 12

F0N0179m

PROCEDURE DE GONFLAGE



ATTENTION

Mettre les gants de protection fournis en dotation avec le kit de réparation rapide des pneus.

- Serrer le frein à main** . Dévisser le capuchon de la valve du pneu, enlever le tuyau flexible de remplissage **A**-fig. 12 et visser la bague **B** sur la valve du pneu;

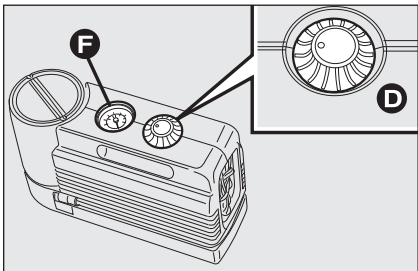

fig. 13

F0N0180m

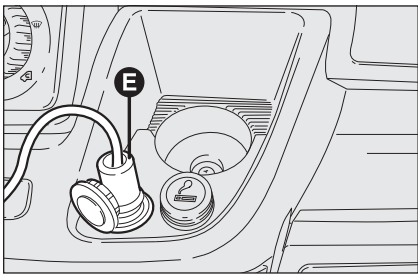

fig. 14

F0N0182m

- s'assurer que l'interrupteur **D-fig. 13** du compresseur soit en position 0 (éteint), lancer le moteur, introduire la goupille **E-fig. 14** dans la prise de courant la plus près et actionner le compresseur en plaçant l'interrupteur **D-fig. 13** en position I (allumé). Gonfler le pneu à la pression de 4 bar.

Pour obtenir une lecture plus précise il est conseillé de contrôler la valeur de la pression sur le manomètre **F-fig. 13** le compresseur éteint;

- si dans 5 minutes on ne rejoint pas la pression d'au moins 3 bar, déclencher le compresseur de la valve et de la prise de courant, puis déplacer le véhicule en avant d'environ 10 mètres, pour distribuer le liquide à sceller à l'intérieur du pneu et répéter l'opération de gonflage;
- si, dans ce cas même, dans 10 minutes à partir de l'activation du compresseur, on n'atteint pas la pression de 3 bar au moins, ne pas reprendre la marche car le pneu est trop endommagé et le kit de réparation rapide n'est pas en mesure de garantir la tenue appropriée; s'adresser au Réseau Après-vente Fiat;
- si le pneu a été gonflé à la pression de 4 bar, redémarrer immédiatement;



ATTENTION

Le conducteur doit appliquer l'adhésif de façon visible afin de signaler que le pneu a été réparé avec le kit de réparation rapide. Conduire très prudemment surtout dans les virages. Ne pas dépasser les 80 km/h en évitant d'accélérer ou freiner brusquement.

- après avoir conduit pendant environ 10 minutes, s'arrêter et contrôler la pression du pneu; se rappeler de serrer le frein à main;



ATTENTION

Si la pression du pneu descend au-dessous de 1,8 bar, ne pas poursuivre la marche: le kit de réparation rapide Fix & Go automatique ne peut garantir la tenue appropriée car le pneu est trop endommagé. S'adresser au Réseau Après-vente Fiat.

- si, par contre, on relève une pression d'au moins 3 bar, rétablir la pression correcte prescrite dans le paragraphe "Pression d'un pneu" au Chapitre "Caractéristiques techniques" (le moteur allumé et le frein à main actionné) et reprendre la marche;
- en se dirigeant toujours avec prudence, au Réseau Après-vente Fiat le plus proche.

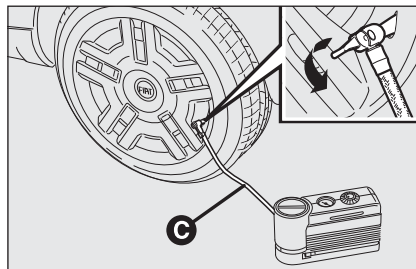

fig. 15

F0N0181m

UNIQUEMENT POUR LE CONTROLE ET LE RETABLISSEMENT DE LA PRESSION

Le compresseur peut être utilisé uniquement pour le rétablissement de la pression. Déconnecter l'attelage rapide **C** et le connecter directement à la valve du pneu **fig. 15**; la bombe sera ainsi connectée au compresseur et le liquide pour sceller ne sera pas injecté.

NOTE S'il est nécessaire de dégonfler le pneu, relier l'attelage rapide **C** à la valve du pneu et appuyer sur la touche jaune prévue, placée au centre de l'interrupteur sur le compresseur.

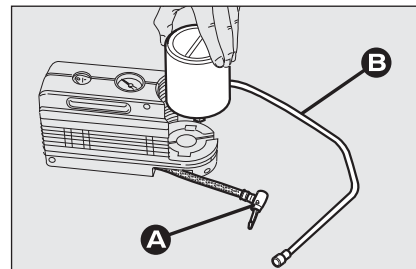

fig. 17

F0N0184m

PROCEDURE POUR REPLACER LA BOMBE

Pour remplacer la pompe, procéder comme suit:

- déconnecter la griffe **A-fig. 17**;
- tourner la pompe à remplacer dans le sens inverse des aiguilles et la soulever;
- insérer la nouvelle pompe et la tourner dans le sens des aiguilles;
- insérer la griffe **A** et relier le tuyau **B** dans son emplacement.



ATTENTION

Il faut absolument communiquer que le pneu a été réparé avec le kit de réparation rapide. Livrer le dépliant au personnel qui devra manier le pneu traité avec le kit de réparation des pneus.



ATTENTION

En cas d'utilisation de pneumatiques autres que ceux fournis avec le véhicule, la réparation pourrait s'avérer impossible. En cas de remplacement des pneumatiques, il est recommandé d'adopter ceux approuvés par le constructeur. Consulter le Réseau Après-vente Fiat.

REPLACEMENT D'UNE AMPOULE

INDICATIONS GENERALES

- ❑ Lorsqu'une lampe ne s'allume pas, avant de la remplacer, vérifier le bon état du fusible correspondant: pour l'emplacement des fusibles, se reporter au paragraphe "Remplacement des fusibles" dans ce chapitre même;
- ❑ avant de remplacer une ampoule, vérifier que les contacts ne soient pas oxydés;
- ❑ les lampes grillées doivent être remplacées par d'autres du même type et ayant la même puissance;
- ❑ après avoir remplacé une ampoule des phares, vérifier toujours l'orientation pour des raisons de sécurité.



Les ampoules à halogène doivent être manipulées en touchant exclusivement la partie métallique. Si le verre transparent entre en contact avec les doigts, l'intensité de la lumière émise diminue et la durée peut être compromise. En cas de contact accidentel, frotter le verre avec un chiffon humecté d'alcool et laisser sécher.



ATTENTION

Des modifications ou des réparations de l'équipement électrique (centrales électroniques) effectuées de manière non correcte et sans tenir compte des caractéristiques techniques de l'équipement peuvent provoquer des anomalies de fonctionnement avec des risques d'incendie.



ATTENTION

Les ampoules halogènes contiennent des gaz sous pression, en cas de rupture, la projection de fragments de verre est possible.

ATTENTION La surface intérieure du phare peut se couvrir d'une légère couche de buée: cela n'indique pas une anomalie, c'est un phénomène naturel dû à la basse température et au degré d'humidité de l'air; ce phénomène disparaît rapidement en allumant les phares. La présence de gouttes à l'intérieur du phare indique une infiltration d'eau, s'adresser au Réseau Après-vente Fiat.

TYPES D'AMPOULES

Sur le véhicule sont installés différents types d'ampoules:

- A** Lampes tout verre: elles sont appliquées par pression. Tirer pour les sortir.

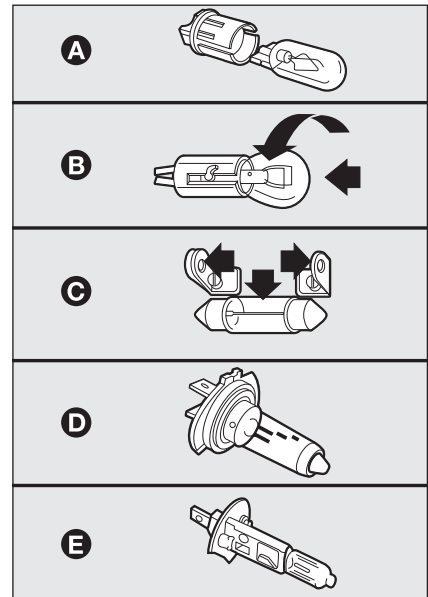

fig. 18

FON0078m

- B** Lampes à baïonnette: pour les sortir du porte-lampe, presser l'ampoule, la tourner dans le sens contraire des aiguilles et la sortir.
- C** Ampoules cylindriques: pour les sortir, les dégager des contacts correspondants.
- D-E** Ampoules à halogène: pour sortir l'ampoule, dégager le ressort de fixation de l'ampoule de son siège.

Ampoules	Réf. figure	Type	Puissance
Feux de route	D	H1	55W
Feux de croisement	D	H7	55W
Feux de position avant	A	W5W	5W
Feux antibrouillard (lorsqu'ils sont prévus)	–	H1	55W
Indicateurs de direction avant	B	PY21W	21W
Clignotants latéraux	A	W16WF(*)/WY5W(▼)	16W(*)/5W(▼)
Indicateurs de direction arrière	B	PY21W	21W
Feux de position latéraux	A	W5W	5W
Feux de position arrière	B	P21/5W	5W
Stop (feux d'arrêt)	B	P21/5W	5W
3 ^{ème} stop (feu d'arrêt supplémentaire)	B	P21W	21W
Feux de recul	–	P21W	21W
Feux de brouillard arrière	–	P21W	21W
Feux antibrouillard (fourgon Heavy)	–	P21W	21W
Eclaireurs de plaque	A	C5W	5W
Plafonnier avant avec transparent basculant	C	12V10W	10W
Plafonnier arrière	C	12V10W	10W

(*) versions XL et temps libre

(▼) toutes les autres versions

PLANCHE DE
BORD ET
COMMANDES

SECURITE

CONDUITE

TEMONS ET
SIGNALISATIONS

S'IL VOUS
ARRIVE

ENTRETIEN
DU VEHICULE

CARACTERISTIQUES
TECHNIQUES

INDEX
ALPHABETIQUE

REPLACEMENT D'UNE AMPOULE EXTERIEURE

Pour le type d'ampoule et sa puissance, voir le paragraphe précédent "Remplacement d'une ampoule".

GROUPES OPTIQUES AVANT fig. 19

Les groupes optiques contiennent les ampoules des feux de position, de croisement, de route et de direction.

La disposition des ampoules du groupe optique est la suivante:

- A** feux de direction
- B** feux de position/feux de croisement (bilumière)
- C** feux de route

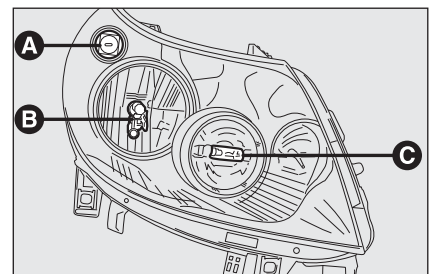

fig. 19 FON0079m

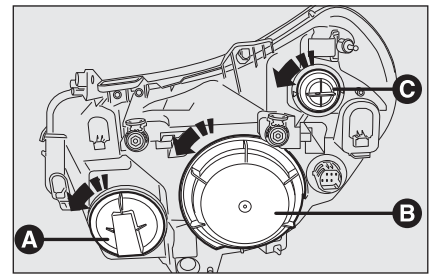

fig. 20 FON0080m

Pour remplacer l'ampoule des feux de route il faut enlever le bouchon **A**-fig. 20.

Pour remplacer l'ampoule des feux de croisement/feux de position, il faut enlever le bouchon **B**-fig. 20.

Pour remplacer l'ampoule des indicateurs de direction, il faut enlever le porte-ampoule **C**-fig. 20.

Le remplacement effectué, remonter correctement les couvercles en s'assurant qu'ils soient correctement bloqués.

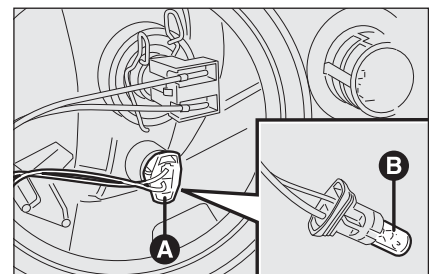

fig. 21 FON0082m

FEUX DE POSITION fig. 21

Pour remplacer la lampe, procéder comme suit:

- enlever le couvercle de protection **B**-fig. 20 en le tournant dans le sens inverse des aiguilles;
- enlever le groupe porte-ampoule **A** monté à pression; défiler l'ampoule **B** et la remplacer;
- remettre le groupe porte-ampoule **A** à pression;
- remonter le couvercle de protection **B**-fig. 20 en le tournant dans le sens des aiguilles en s'assurant du blocage correct.

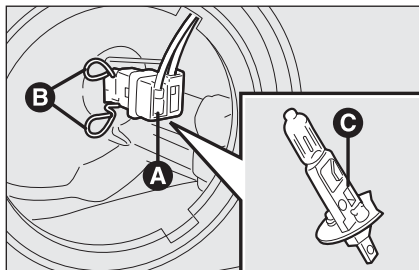

fig. 22

F0N0083m

FEUX DE ROUTE

Pour remplacer la lampe, procéder comme suit:

- enlever le couvercle de protection **A-fig. 20** en le tournant dans le sens inverse des aiguilles;
- débrancher le connecteur électrique **A-fig. 22**;
- décrocher le ressort de retenue de l'ampoule **B-fig. 22**;
- enlever l'ampoule **C-fig. 22** et la remplacer
- remonter la nouvelle ampoule en faisant coïncider la silhouette de la partie métallique avec les rainures prévues sur la parabole du phare, puis raccrocher le ressort de retenue de l'ampoule **A** et rebrancher le connecteur électrique **B**;
- remonter le couvercle de protection **A-fig. 20** en le tournant dans le sens des aiguilles et en s'assurant du blocage correct.

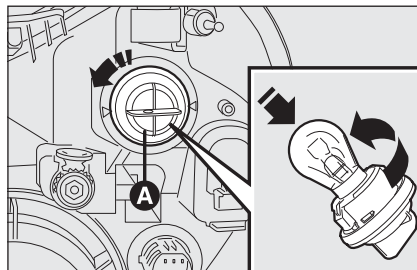

fig. 23

F0N0081m

INDICATEURS DE DIRECTION

Pour remplacer la lampe, procéder comme suit:

- tourner dans le sens inverse des aiguilles, le porte-ampoule **A-fig. 23** et l'enlever;
- enlever l'ampoule en la poussant légèrement et en la tournant dans le sens inverse des aiguilles ("baïonnette");
- remplacer l'ampoule;
- réinsérer le porte-ampoule, en le tournant dans le sens des aiguilles et en s'assurant du blocage correct.

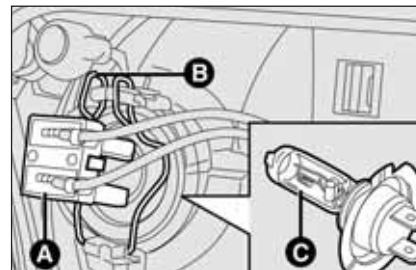

fig. 24

F0N0084m

FEUX DE CROISEMENT

Avec lampes à incandescence

Pour remplacer la lampe, procéder comme suit:

- enlever le couvercle de protection **B-fig. 20** en le tournant dans le sens contraire des aiguilles;
- débrancher le connecteur électrique **A-fig. 24**;
- décrocher le ressort de retenue de l'ampoule **B-fig. 24**;
- enlever l'ampoule **C-fig. 24** et la remplacer;
- remonter la nouvelle ampoule, en faisant coïncider la silhouette de la partie métallique avec les rainures prévues sur la parabole du phare, puis raccrocher le ressort de retenue de l'ampoule **B** et rebrancher le connecteur électrique **A**;
- remonter le couvercle de protection en le tournant dans le sens des aiguilles et en s'assurant du blocage correct.

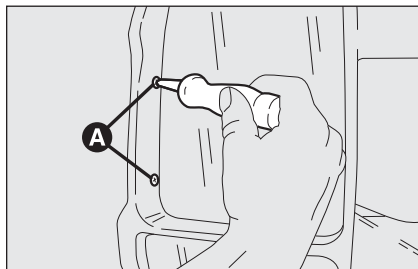

fig. 25

FON0169m

Latérales fig. 25 - 26

Pour remplacer la lampe, procéder comme suit:

- déplacer manuellement le rétroviseur pour rendre disponibles les deux vis de fixation **A**;

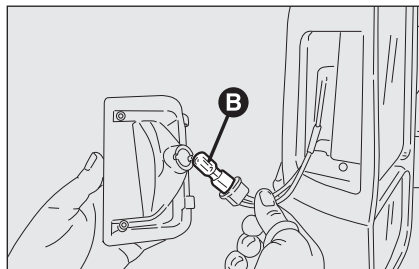

fig. 26

FON0170m

- à l'aide du tournevis à croix en dotation, dévisser les vis et extraire le groupe porte-ampoules en le dégageant des petits dents;
- dévisser la boule et remplacer l'ampoule **B** en la tournant dans le sens inverse des aiguilles.

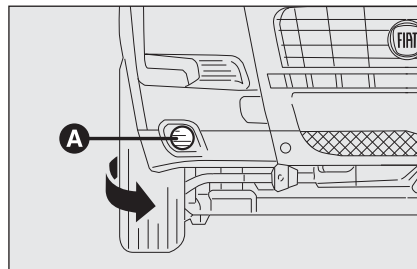

fig. 27

FON0339m

FEUX ANTIBROUILLARD (lorsqu'ils sont prévus)

Pour le remplacement des ampoules des feux antibrouillard avant **A-fig. 27** procéder comme suit:

- tourner la direction complètement à gauche;
- enlever le bouchon à baïonnette;
- débrancher le connecteur;
- décrocher le ressort arrête-ampoule;
- enlever l'ampoule et la remplacer;
- remonter la nouvelle ampoule, en faisant coïncider le profil métallique aux rainures obtenues sur la parabole du phare, raccrocher dans le ressort arrête-ampoule et rebrancher le connecteur électrique;
- remonter le bouchon à baïonnette.

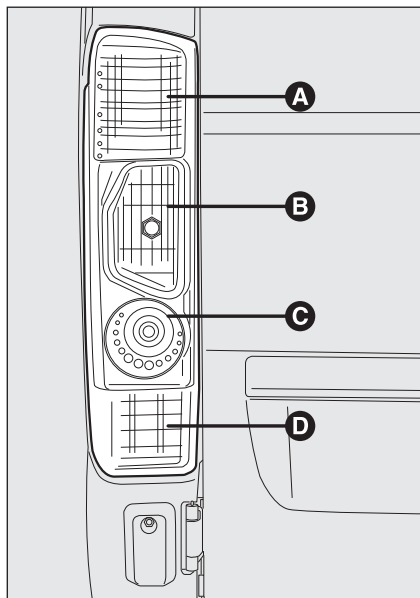

fig. 28

FON0086m

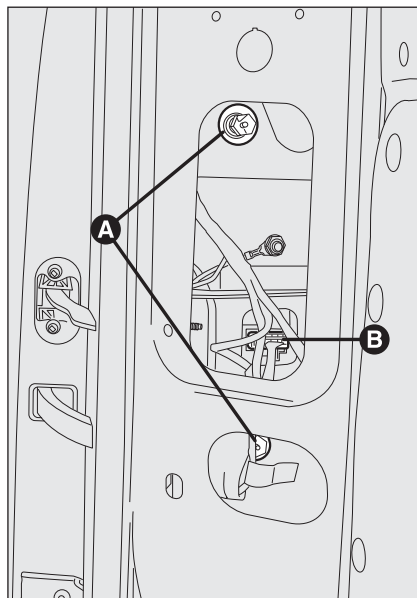

fig. 29

FON0087m

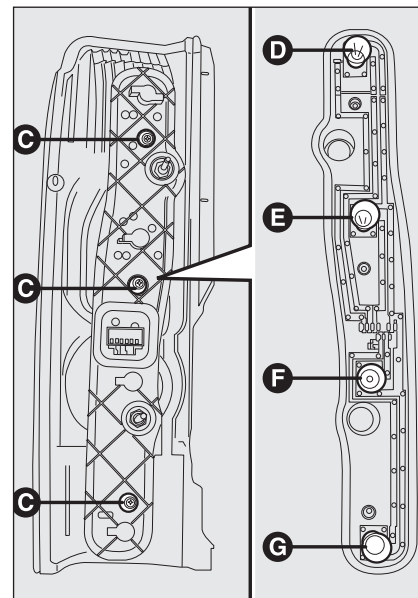

fig. 30

FON0088m

GROUPES OPTIQUES ARRIERE fig. 28-29-30

La disposition des ampoules du groupe optique est la suivante:

- A** feux de stop/de position
- B** indicateurs de direction
- C** feux marche arrière
- D** feux antibrouillard (pour les versions Fourgons Heavy, les feux antibrouillard sont incorporés au pare-chocs, voir paragraphe “Feux antibrouillard Fourgon Heavy”).

Pour remplacer une ampoule procéder comme suit:

- ouvrir la porte battant arrière puis dévisser les deux vis de fixation **A**;
- débrancher le connecteur électrique central **B** et enlever le groupe transparent vers l'extérieur;
- dévisser les vis à l'aide du tournevis en dotation **C** et enlever le porte-ampoules;

- enlever l'ampoule à remplacer **D**, **E**, **F**, **G** en la poussant légèrement et en la tournant dans le sens contraire des aiguilles (blocage à “baïonnette”) puis la remplacer;
- remonter le porte-lampes et visser les vis **C**;
- rebrancher le connecteur électrique **B**, replacer correctement le groupe à la carrosserie du véhicule, puis visser les vis de fixation **A**.

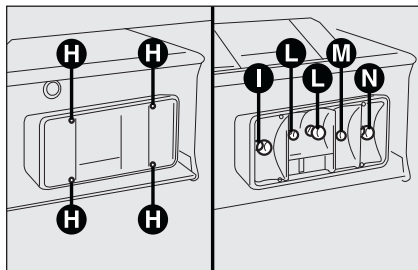

fig. 30a

F0N0239m

Pour les versions camion et châssis cabine:

dévisser les quatre vis **H**-fig. 30a et remplacer les ampoules:

I: lampe pour feu antibrouillard (côté gauche) ; lampe pour feu antibrouillard (côté droit).

L: lampe pour feu de position.

M: lampe pour feu de stop.

N: lampe pour feu de direction.

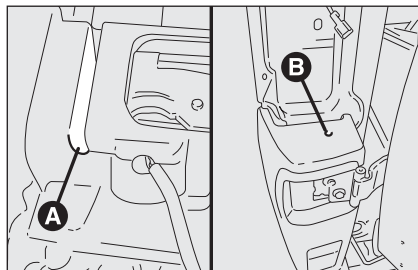

fig. 30b

F0N0241m

FEUX ANTIBROUILLARD (Fourgon Heavy)

Pour remplacer une lampe, procéder comme suit:

- se placer du côté arrière du pare-choc latéral;
- dévisser la fixation inférieure **A** entre pare-chocs central et latéral fig. 30b;
- après avoir démonté le feux arrière, dévisser la fixation supérieure **B**-fig. 30b;
- dévisser les deux fixations **C** côté porte battante arrière, repérables en ouvrant légèrement la porte fig. 30c;
- dévisser les trois fixations latérales **D** sur le côté longeron, repérables après avoir retiré la moulure latérale fig. 30c. Pour démonter la moulure, il faut dévisser les trois vis autofileteuses inférieures et couper avec précaution les cliquets à ressort pour éviter de les briser. En cas de rupture d'un ou de plusieurs cliquets, il faut les remplacer:

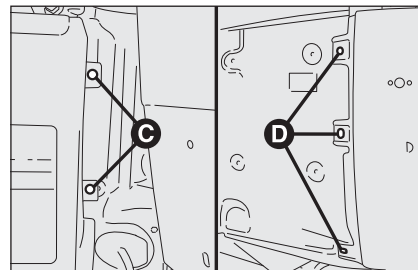

fig. 30c

F0N0242m

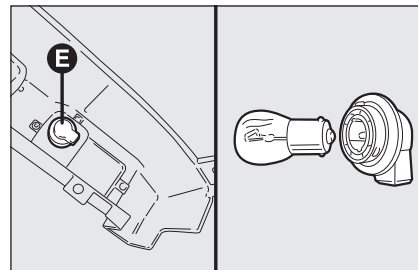

fig. 30d

F0N0243m

- extraire le groupe douille de lampe:
- faire tourner la douille **E** dans le sens antihoraire (1/8 de tour), extraire l'ampoule à baïonnette en la pinçant légèrement et la faire tourner dans le sens antihoraire, ensuite la remplacer fig. 30d.

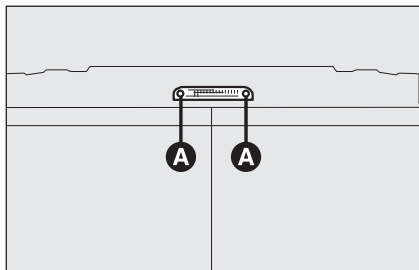

fig. 31

FON0141m

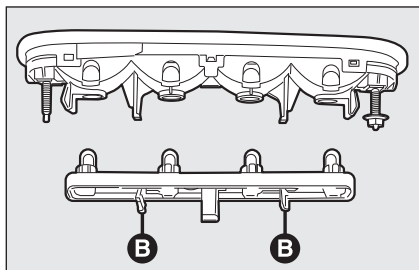

fig. 32

FON0142m

FEUX 3ème STOP fig. 31-32

Pour remplacer une ampoule, procéder ainsi:

- dévisser les deux vis de fixation **A-fig. 31**;
- extraire le groupe transparent;
- en agissant de façon opposée sur les ailettes **B-fig. 32** extraire le porte-ampoules;
- extraire l'ampoule montée à pression et la remplacer.

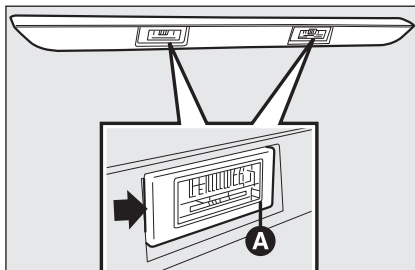

fig. 33

FON0089m

FEUX DE PLAQUE fig. 33

Pour remplacer une ampoule, procéder ainsi:

- agir sur le point indiqué par la flèche et enlever le groupe transparent **A**;
- remplacer l'ampoule en la dégageant des contacts latéraux et en s'assurant que la nouvelle ampoule soit correctement bloquée entre les contacts mêmes;
- remonter le transparent monté à pression.

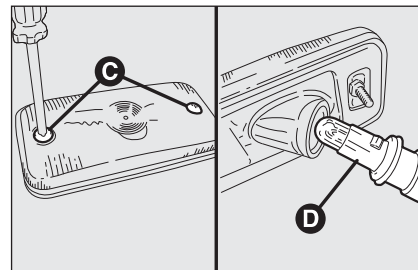

fig. 33a

FON0244m

FEUX DE POSITION LATÉRAUX (si prévus)

Pour remplacer une ampoule, procéder comme suit:

- sur fourgon extra long:**
 - dévisser les deux vis de fixation **C-fig. 33a** et retirer le feu;
 - retirer la douille **D** située à l'arrière du feu en la faisant tourner d'1/4 de tour;
 - extraire l'ampoule montée sous pression et la remplacer.
- pour cabines à caisson:**
 - retirer la douille située à l'arrière du feu en la faisant tourner d'1/4 de tour;
 - extraire l'ampoule montée sous pression et la remplacer.

REPLACEMENT D'UNE AMPOULE INTERIEURE

Pour le type d'ampoule et sa puissance, voir les indications au paragraphe "Remplacement d'une ampoule".

PLAFONNIER AVANT

Pour remplacer les ampoules procéder comme suit:

- agir sur les points indiqués par les flèches et enlever le plafonnier **A-fig. 34**;
- ouvrir le volet de protection **B-fig. 35**;
- remplacer les ampoules **C-fig. 35** en les dégageant des contacts latéraux s'assurant que les nouvelles ampoules soient correctement bloquées entre les contacts mêmes;
- refermer le volet **B-fig. 35** et fixer le plafonnier **A-fig. 34** dans son logement en s'assurant de son blocage.

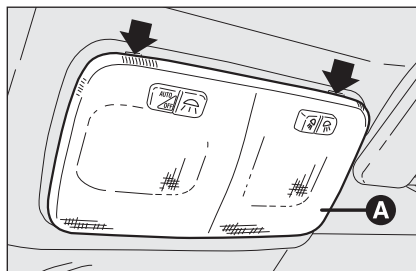

fig. 34

FON0090m

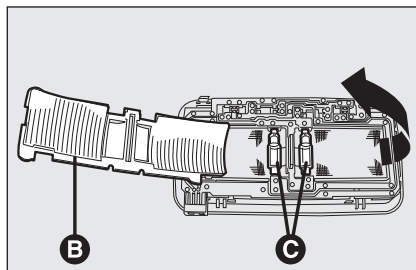

fig. 35

FON0091m

PLAFONNIER ARRIERE

Pour remplacer les ampoules procéder comme suit:

- agir sur les points indiqués par les flèches et enlever le plafonnier **D-fig. 36**;
- ouvrir le volet de protection **E-fig. 37**;

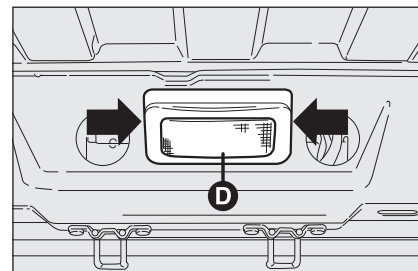

fig. 36

FON0092m

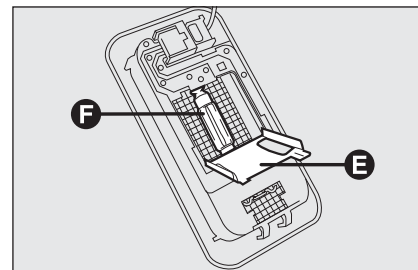

fig. 37

FON0093m

- remplacer l'ampoule **F-fig. 37** en la dégageant des contacts latéraux et en s'assurant que la nouvelle ampoule soit bloquée entre les contacts mêmes;
- fermer le volet de protection **E-fig. 37** et réintroduire le plafonnier **D-fig. 36** dans son logement en s'assurant du blocage.

REEMPLACEMENT DES FUSIBLES

GENERALITES

Les fusibles protègent le système électrique et interviennent en cas d'avarie ou d'intervention impropre sur l'équipement.

Lorsqu'un dispositif ne fonctionne pas, il faut donc vérifier l'efficacité du fusible de protection correspondant: l'élément conducteur **A-fig. 38** ne doit pas être coupé. Au contraire, il faut remplacer le fusible grillé par un autre ayant le même ampérage (même couleur).

B fusible efficace

C fusible avec élément conducteur coupé.

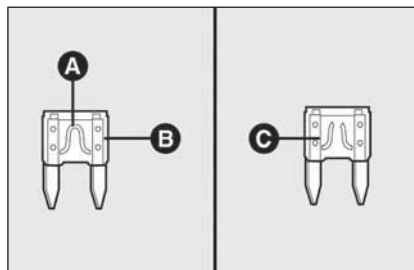

fig. 38

F0N0094m



Ne jamais remplacer un fusible grillé par des fils métalliques ou un autre matériel de récupération.



ATTENTION

Ne jamais remplacer un fusible par un autre ayant un ampérage supérieur; DANGER D'INCENDIE.



ATTENTION

Si un fusible général de protection (MEGA-FUSE, MIFI-FUSE, MAXI-FUSE) intervient, s'adresser au Réseau Après-vente Fiat. Avant de remplacer un fusible, s'assurer d'avoir sorti la clé de contact du contacteur et d'avoir éteint et/ou débranché tous les dispositifs électriques.



ATTENTION

Si le fusible devait encore griller, s'adresser au Réseau Après-vente Fiat.

ACCES AUX FUSIBLES

Les fusibles du véhicule sont regroupés en deux centrales, situées sur la planche de bord et dans le compartiment moteur.

Centrale sur la planche de bord

Pour accéder à la centrale porte-fusibles sur la planche de bord, dévisser les vis **A**-fig. 39 et enlever le couvercle.

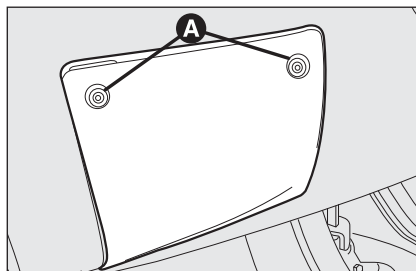

fig. 39

FON0095m

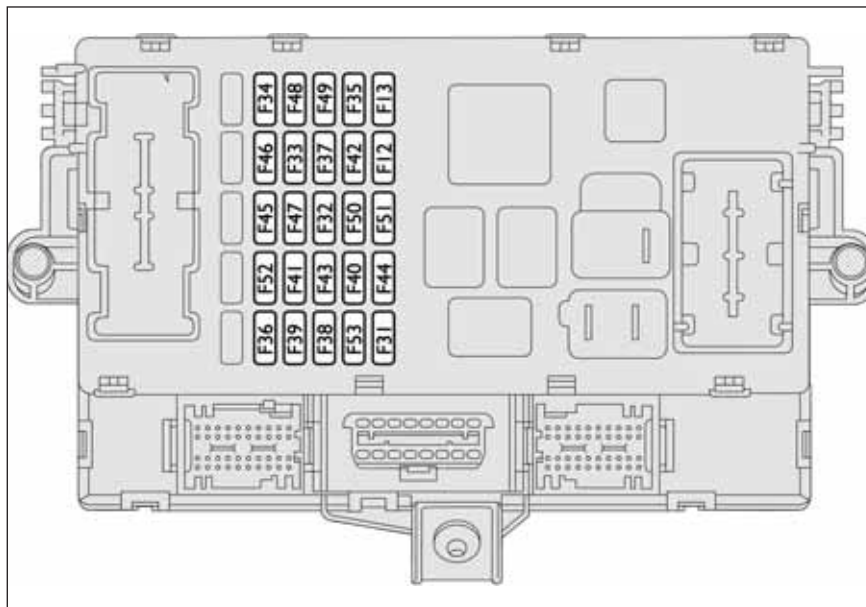

fig. 40

FON0096m

Centrale compartiment moteur

Pour accéder à la centrale porte-fusibles, enlever le couvercle de protection correspondant **fig. 41**.

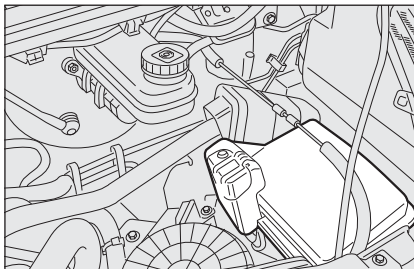

fig. 41

F0N0098m

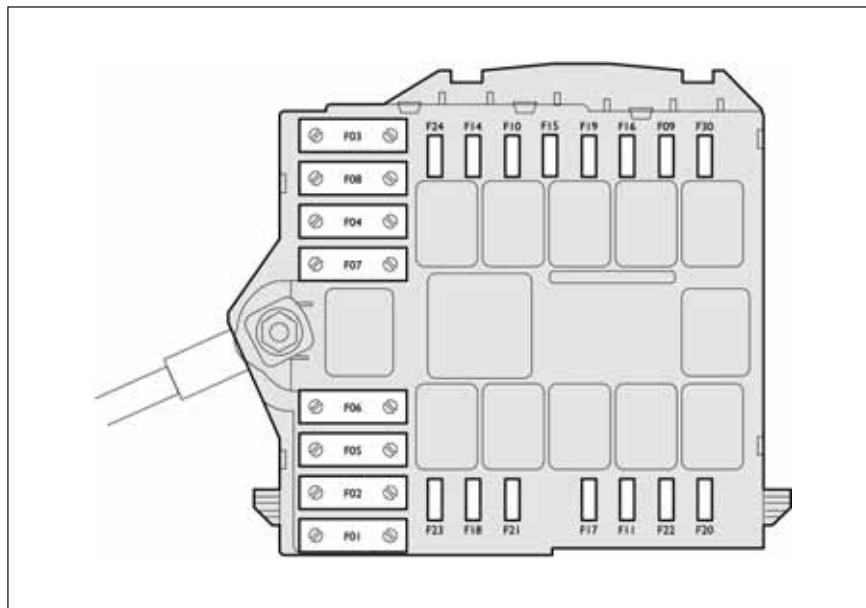

fig. 42

F0N0097m

Centrale optionnelle montant centrale droit (si prévu)

Pour accéder à la centrale porte-fusibles,
enlever le couvercle de protection cor-
respondant **fig. 43**.

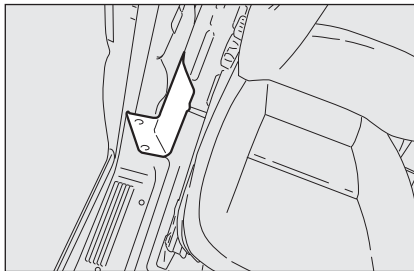

fig. 43

F0N0172m

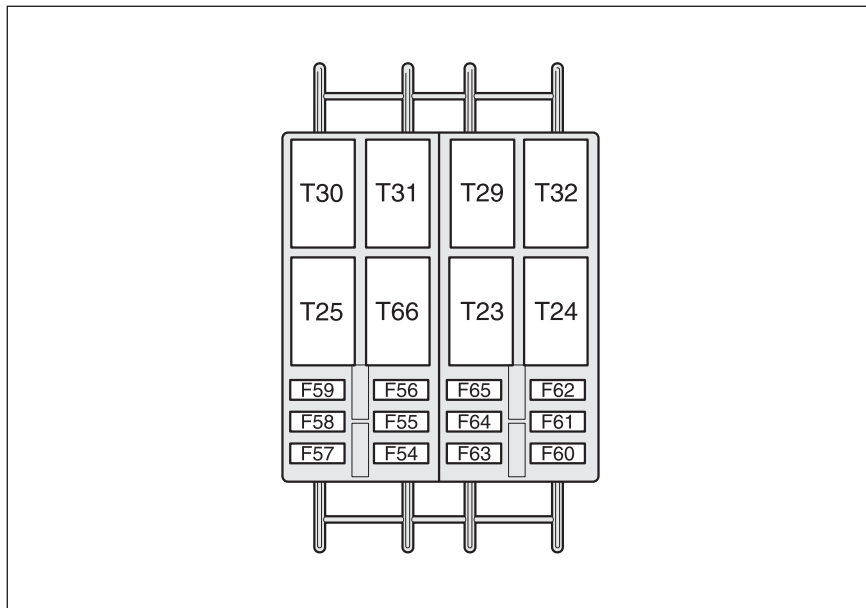

fig. 44

F0N0171m

TABLEAU RECAPITULATIF DES FUSIBLES

Centrale planche de bord

UTILISATEURS	FUSIBLE	AMPERE
Feu de croisement droit	F12	7,5
Feu de croisement gauche, Correcteur assiette phares	F13	7,5
Relais centrale compartiment moteur, relais centrale planche de bord (+clé)	F31	7,5
Lumières intérieures Minibus (détresse)	F32	10
Prise de courant arrière	F33	15
Absent	F34	–
Feux de recul, Centrale sevotronic, Capteur eau dans le filtre à gazole, (+clé)	F35	7,5
Centrale verrouillage centralisé (+ batterie)	F36	20
Commande feux de stop (principal), Troisième stop, Tableau de bord (+clé)	F37	10
Relais centrale planche de bord (+batterie)	F38	10
Prise EOBD, Autoradio, Commande A/C, Alarme, Chronotachygraphe, Timer webasto (+batterie)	F39	10
Lunette chauffante gauche, Dégivreur rétroviseur côté conducteur	F40	15
Lunette chauffante droite, Dégivreur rétroviseur côté passager	F41	15
ABS, ASR, ESP, Commande feux de stop (secondaire) (+clé)	F42	7,5
Essuie-glace (+clé)	F43	30
Allume-cigares, Prise de courant avant	F44	20

UTILISATEURS

FUSIBLE

AMPERE

Commandes sur porte côté conducteur, Commandes sur porte côté passager

F45

7,5

Absent

F46

–

Lève-vitre côté conducteur

F47

20

Lève-vitre côté passager

F48

20

Autoradio, Lève-vitre côté conducteur, Commandes sur planche de bord, centrale alarme, Capteur de pluie (+clé)

F49

7,5

Airbag (+clé)

F50

7,5

Commande A/C, Cruise control, Chronotachygraphe (+clé)

F51

7,5

Relais centrale optionnelle

F52

7,5

Tableau de bord, Feu de brouillard arrière (+batterie)

F53

7,5

Centrale compartiment moteur

UTILISATEURS

	FUSIBLE	AMPERE
Pompe ABS (+batterie)	F01	40
Bougies préchauffage (+batterie)	F02	50
Commutateur allumage (+batterie)	F03	30
Centrale webasto (+batterie)	F04	20
Ventilation habitacle avec webasto (+batterie)	F05	20
Ventilateur vitesse élevée refroidissement moteur (+batterie)	F06	40/60
Ventilateur basse vitesse refroidissement moteur (+batterie)	F07	40/50
Ventilateur habitacle (+clé)	F08	40
Pompe lave-vitres	F09	20
Alarme sonore	F10	15
Système i.e. (services secondaires)	F11	15
Feu de route droit	F14	7,5
Feu de route gauche	F15	7,5
Système i.e. (+clé)	F16	7,5
Système i.e. (services primaires)	F17	10
Centrale contrôle moteur (+batterie)	F18	7,5
Compresseur climatiseur	F19	7,5
Pompe lave-phares	F20	30

PLANCHE DE
BORD ET
COMMANDES

SECURITE

CONDUITE

TEMOINS ET
SIGNALISATIONSS'IL VOUS
ARRIVEENTRETIEN
DU VEHICULECARACTERISTIQUES
TECHNIQUESINDEX
ALPHABETIQUE

UTILISATEURS

	FUSIBLE	AMPERE
Pompe combustible	F21	15
Système i.e. (services primaires)	F22	20
Electrovannes ABS	F23	30
BV automatique 8 (+clé)	F24	15
Feux de brouillard avant	F30	15

Centrale Optionnelle Montant Centrale Droit

UTILISATEURS

	FUSIBLE	AMPERE
Absent	F54	–
Sièges chauffés	F55	15
Prise de courant passagers arrière	F56	15
Réchauffeur supplémentaire sous le siège	F57	10
Feux de position latéraux	F58	10
Suspensions autonivelants (+batterie)	F59	7,5
Absent	F60	–
Absent	F61	–
Absent	F62	–
Commande réchauffeur supplémentaire passagers	F63	10
Absent	F64	–
Ventilateur réchauffeur supplémentaire passagers	F65	30

RECHARGE DE LA BATTERIE

ATTENTION La description de la procédure de recharge de la batterie est fournie uniquement à titre d'information. Pour l'exécution de cette opération, il est recommandé de s'adresser au Réseau Après-vente Fiat.

Il est recommandé de procéder à une recharge lente à bas ampérage pendant 24 heures environ. Une recharge plus longue pourrait endommager la batterie. Pour effectuer la recharge, procéder comme suit:

- débrancher la borne du pôle négatif de la batterie;
- brancher aux pôles de la batterie les câbles de l'appareil de recharge, en respectant les polarités;
- allumer l'appareil de recharge;
- une fois achevée la recharge, éteindre l'appareil avant de le débrancher de la batterie;
- rebrancher la borne au pôle négatif de la batterie.



ATTENTION

Le liquide contenu dans la batterie est toxique et corrosif, éviter le contact avec la peau et les yeux. L'opération de recharge de la batterie doit être effectuée dans un milieu ventilé et loin de flammes libres ou pouvant être sources d'étincelles: danger d'explosion et d'incendie.



ATTENTION

Ne pas essayer de recharger une batterie congelée: il faut d'abord la décongeler, autrement on court le risque d'explosion. S'il y a eu congélation, il faut faire contrôler la batterie avant la recharge par un personnel spécialisé, pour vérifier que les éléments n'aient pas été endommagés et que le corps ne soit pas fissuré, avec risque de fuite d'acide toxique et corrosif.

SOULEVEMENT DU VEHICULE

Au cas où il s'avérerait nécessaire de soulever le véhicule, d'adresser au Réseau Après-vente Fiat, qui est équipé de cric d'atelier ou de ponts à bras.

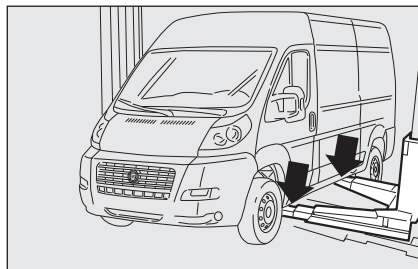

fig. 45

FON0340m

Le véhicule ne doit être soulevé que latéralement en disposant l'extrémité des bras ou le pont d'atelier dans les zones illustrées sur la figure.

TRACTAGE DU VEHICULE

Le véhicule est doté de deux anneaux pour l'ancrage du dispositif de tractage.



ATTENTION

Pendant le tractage, il faut se rappeler que, ne pouvant pas compter sur le servofrein ni sur la direction assistée, pour freiner il est nécessaire d'exercer un plus grand effort sur la pédale et pour braquer un plus grand effort sur le volant. Ne pas utiliser de câbles flexibles pour procéder au tractage, éviter les à-coups. Pendant les opérations de tractage, vérifier que la fixation du joint au véhicule n'endommage pas les éléments en contact. En tractant le véhicule, il est obligatoire de respecter les normes spéciales de la circulation routière, concernant aussi bien le dispositif de tractage que le comportement à tenir sur la route.

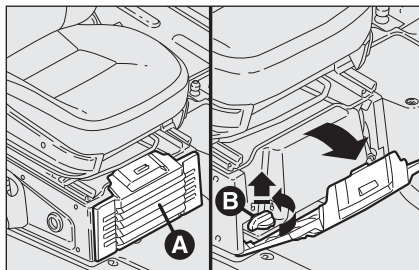

fig. 46

FON0134m

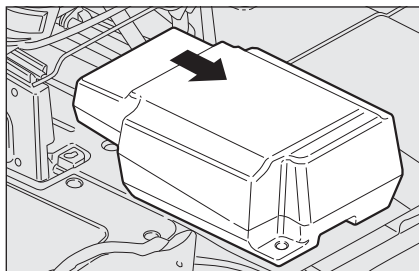

fig. 47

FON0135m



ATTENTION

Pendant le tractage du véhicule ne pas démarrer le moteur.



ATTENTION

Avant d'effectuer le tractage, désactiver le verrouillage de la direction (voir le paragraphe "Dispositif de démarrage" au chapitre "Planche de bord et commandes"). Pendant le tractage, il faut se rappeler que, ne pouvant pas compter sur le servofrein ni sur la direction assistée électrique, pour freiner il est nécessaire d'exercer un plus grand effort sur la pédale et pour braquer un plus grand effort sur le volant. Ne pas utiliser des câbles flexibles pour procéder au tractage, éviter les à-coups. Pendant les opérations de tractage, vérifier que la fixation du joint au véhicule n'endommage pas les éléments en contact. En tractant le véhicule, il est obligatoire de respecter les normes spéciales de la circulation routière, concernant aussi bien le dispositif de tractage que le comportement à tenir sur la route.

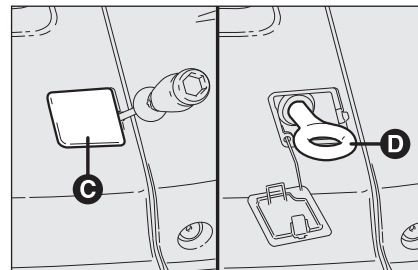

fig. 48

FON0136m

L'anneau avant est placé dans la boîte à outils sous le siège côté passager.

Pour son emploi, procéder comme suit:

- Ouvrir le volet **A** et l'enlever en agissant comme illustré sur la **fig. 46**;
- tourner dans le sens inverse des aiguilles le pommeau **B** de blocage et l'enlever **fig. 46** pour permettre la sortie de la boîte **fig. 47**;

- prélever de la boîte le tournevis en dotation et, en faisant levier dans le point indiqué, soulever le bouchon **C-fig. 48**;
- prélever le dispositif de tractage **D** de la boîte et le visser sur le pivot fileté **fig. 48**.

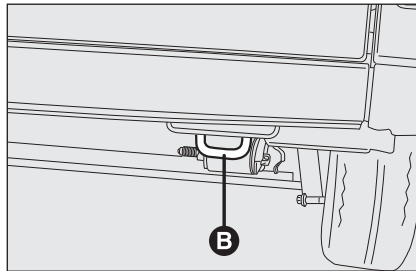

fig. 49

FON0117m

L'anneau arrière **B-fig. 49** se trouve dans le point indiqué sur la figure.

ENTRETIEN DU VEHICULE

ENTRETIEN PROGRAMME	190
PLAN D'ENTRETIEN PROGRAMME	191
CONTROLES PERIODIQUES	195
UTILISATION SEVERE DU VEHICULE	195
VERIFICATION DES NIVEAUX	196
FILTRE A AIR	202
FILTRE ANTIPOLLEN	202
BATTERIE	202
ROUES ET PNEUS	205
CIRCUIT DES DURITES	206
ESSUIE-GLACES/ESSUIE-LUNETTE ARRIERE	206
CARROSSERIE	208
HABITACLE	210

PLANCHE DE
BORD ET
COMMANDES

SECURITE

CONDUITE

TEMOINS ET
SIGNALISATIONS

S'IL VOUS
ARRIVE

ENTRETIEN
DU VEHICULE

CARACTERISTIQUES
TECHNIQUES

INDEX
ALPHABETIQUE

ENTRETIEN PROGRAMME

Un entretien correct est déterminant pour garantir au véhicule une longue durée dans des conditions optimales.

Pour cette raison Fiat a prévu une série de contrôles et d'interventions d'entretien tous les 40.000/45.000 kilomètres selon la motorisation.

Toutefois, l'entretien programmé ne suffit pas à affronter complètement toutes les exigences du véhicule: même pendant la période initiale avant le coupon des 40.000/45.000 km et ensuite, entre un coupon et le suivant, il faut toujours effectuer les contrôles ordinaires, comme par exemple le contrôle systématique avec appoint éventuel du niveau des liquides, du gonflage des pneus, etc...

ATTENTION Les coupons d'Entretien Programmé sont indiqués par le Constructeur. La non-exécution de ces coupons peut provoquer la perte de la garantie.

Le service d'Entretien Programmé est assuré par tous les Réseaux Après-vente Fiat, à des temps fixés d'avance.

Si pendant l'exécution de chaque intervention, en plus des opérations prévues, il s'avérait nécessaire de procéder à d'ultérieurs remplacements ou réparations, ces dernières ne pourront être effectuées qu'avec l'accord explicite du Client.

ATTENTION Il est recommandé de signaler immédiatement au Réseau Après-vente Fiat de petites anomalies de fonctionnement éventuelles sans attendre l'exécution du prochain coupon.

Si le véhicule est souvent employé pour atteler des remorques, il faut réduire l'intervalle entre un entretien programmé et l'autre.

PLAN D'ENTRETIEN PROGRAMME

(120 Multijet - 130 Multijet - 160 Multijet)

Milliers de kilomètres	45	90	135	180	225
Contrôle état/usure des pneus et réglage éventuel de pression	●	●	●	●	●
Contrôle fonctionnement équipement d'éclairage (phares, clignotants, détresse, coffre à bagages, témoins tableau de bord, etc.)	●	●	●	●	●
Contrôle fonctionnement système essuie lave-glace/lave-glaces et réglage éventuel gicleurs	●	●	●	●	●
Contrôle positionnement/usure balais essuie-glaces	●	●	●	●	●
Contrôle état conditions usure patins freins et fonctionnement signaleur usure patins disque avant et arrière	●	●	●	●	●
Contrôle visuel état et intégrité: Extérieur carrosserie et protecteur sous coque, tuyaux (échappement - alimentation carburant - freins) - Eléments en caoutchouc (coiffes - manchons - boucles - etc.) - Tuyaux flexibles circuit de freinage et alimentation	●	●	●	●	●
Contrôle visuel état/tension courroies commande accessoires (sauf moteurs dotés de tendeurs automatiques)		●			●
Contrôle et réglage éventuel course frein à main	●	●	●	●	●
Contrôle émissions/fumées gaz d'échappement	●	●	●	●	●
Contrôle état propreté serrures et nettoyage lubrification leviers	●	●	●	●	●
Vidange huile moteur et filtre huile moteur	●	●	●	●	●

PLANCHE DE BORD ET COMMANDES

SECURITE

CONDUITE

TEMOINS ET SIGNALISATIONS

S'IL VOUS ARRIVE

ENTRETIEN DU VEHICULE

CARACTERISTIQUES TECHNIQUES

INDEX ALPHABETIQUE

Milliers de kilomètres

45

90

135

180

225

	45	90	135	180	225
Remplacement filtre carburant	●	●	●	●	●
Remplacement cartouche filtre à air (▼)	●	●	●	●	●
Contrôle et rétablissement éventuel niveau liquides (refroidissement moteur - freins - direction assistée - lave-glaces - etc.)	●	●	●	●	●
Contrôle courroie commande distribution (versions 120 - 130 Multijet)		●			
Remplacement courroie commande accessoires			●		
Remplacement courroie commande distribution (versions 120 - 130 Multijet) (*)				●	
Contrôle fonctionnalité systèmes contrôle moteur (par prise de diagnostic)	●	●	●	●	●
Remplacement liquide freins (ou bien tous les 24 mois)		●		●	
Remplacement filtre antipollen (ou bien tous les 24 mois)	●	●	●	●	●

(*) Ou bien tous les 4 ans pour d'emplois sévères (climats froids, circulation en ville, longues permanences au ralenti, emploi sur routes poussiéreuses ou parsemées de sable et/ou sel). Ou bien tous les 5 ans indépendamment du kilométrage

(▼) Si le véhicule est équipé d'un filtre à air spécifique pour zones poussiéreuses :
 - tous les 20.000 km contrôle et nettoyage du filtre ;
 - tous les 40.000 km remplacement du filtre.

PLAN D'ENTRETIEN PROGRAMME (100 Multijet)

Milliers de kilomètres	40	80	120	160	200
Contrôle état/usure des pneus et réglage éventuel de pression	●	●	●	●	●
Contrôle fonctionnement équipement d'éclairage (phares, clignotants, détresse, coffre à bagages, témoins tableau de bord, etc.)	●	●	●	●	●
Contrôle fonctionnement système essuie lave-glace/lave-glaces et réglage éventuel gicleurs	●	●	●	●	●
Contrôle positionnement/usure balais essuie-glaces	●	●	●	●	●
Contrôle état conditions usure patins freins et fonctionnement signaleur usure patins disque avant et arrière	●	●	●	●	●
Contrôle visuel état et intégrité: Extérieur carrosserie et protecteur sous coque, tuyaux (échappement - alimentation carburant - freins) - Éléments en caoutchouc (coiffes - manchons - boucles - etc.) - Tuyaux flexibles circuit de freinage et alimentation	●	●	●	●	●
Contrôle visuel état courroies commande accessoires		●			●
Contrôle et réglage éventuel course frein à main	●	●	●	●	●
Contrôle émissions/fumées gaz d'échappement	●	●	●	●	●
Contrôle état propreté serrures et nettoyage lubrification leviers	●	●	●	●	●
Vidange huile moteur et filtre huile moteur	●	●	●	●	●
Remplacement filtre carburant	●	●	●	●	●

PLANCHE DE
BORD ET
COMMANDES

SECURITE

CONDUITE

TEMOINS ET
SIGNALISATIONS

S'IL VOUS
ARRIVE

ENTRETIEN
DU VEHICULE

CARACTERISTIQUES
TECHNIQUES

INDEX
ALPHABETIQUE

Milliers de kilomètres

40

80

120

160

200

Remplacement cartouche filtre à air (▼)

●

●

●

●

●

Contrôle et appoint éventuel niveau liquides
(refroidissement moteur - freins - direction assistée - lave-glaces - etc.)

●

●

●

●

●

Remplacement courroie commande accessoires

●

Contrôle fonctionnalité systèmes contrôle moteur (par prise de diagnostic)

●

●

●

●

●

Remplacement liquide freins (ou bien tous les 24 mois)

●

●

Remplacement filtre antipollen (ou bien tous les 24 mois)

●

●

●

●

●

Si le véhicule est utilisé surtout dans une des conditions suivantes particulièrement sévères:

- tractage de remorque ou roulotte;
 - routes poussiéreuses;
 - parcours brefs (moins de 7-8 km) et répétés et à une température extérieure sous zéro;
 - moteur qui tourne fréquemment au ralenti ou conduite sur de longues distances à basse vitesse (par exemple livraisons à domicile) ou bien en cas de non activité prolongée;
 - parcours urbains;
- les coupons d'entretien doivent être effectués tous les 30.000 km

- (▼) Si le véhicule est équipé d'un filtre à air spécifique pour zones poussiéreuses :
- tous les 20.000 km contrôle et nettoyage du filtre ;
 - tous les 40.000 km remplacement du filtre.

CONTRÔLES PÉRIODIQUES

Tous les 1.000 km ou avant de longs voyages, contrôler et si nécessaire rétablir:

- niveau du liquide de refroidissement moteur;
- niveau du liquide des freins;
- niveau du liquide du lave-glaces;
- pression et état des pneus;
- fonctionnement du système d'éclairage (phares, indicateurs de direction, urgence, etc.);
- fonctionnement du système essuie/lave-vitres et positionnement/usure des balais essuie-glaces/essuie-lunette;

Tous les 3.000 km contrôler et si nécessaire rétablir le niveau d'huile moteur.

Il est conseillé d'adopter les produits **FL Selenia**, conçus et réalisés spécialement pour les véhicules Fiat (voir le tableau "Contenances" au chapitre "Caractéristiques Techniques").

UTILISATION SEVERE DU VEHICULE

Au cas où le véhicule est utilisé essentiellement dans l'une des conditions particulièrement sévères:

- tractage de remorque ou roulotte;
- routes poussiéreuses;
- parcours brefs (moins de 7-8 km) et répétés et à une température extérieure sous zéro;

moteur qui tourne fréquemment au ralenti ou bien conduite sur de longs parcours à faible vitesse (ex. livraisons porte à porte) ou en cas de longue immobilisation;

- parcours urbains;

il est nécessaire d'effectuer les contrôles suivants plus fréquemment que prévu par le Plan d'Entretien Programmé:

- contrôle état et usure des plaquettes freins à disque avant;

- contrôle état nettoyage des serrures du capot moteur et coffre à bagages, nettoyage et lubrification des leviers.
- contrôle visuel état: moteur, boîte de vitesses, transmission, bouts rigides et flexibles des tuyaux (échappement - alimentation carburant - freins) éléments en caoutchouc (coiffes - manchons - douilles etc.);
- contrôle état de charge et niveau du liquide de la batterie (électrolyte);
- contrôle visuel état des courroies commandes accessoires;
- contrôle et remplacement éventuel du filtre anti-pollen;
- contrôle et remplacement éventuel filtre à air.

PLANCHE DE BORD ET COMMANDES

SECURITE

CONDUITE

TEMONS ET SIGNALISATIONS

S'IL VOUS ARRIVE

ENTRETIEN DU VEHICULE

CARACTERISTIQUES TECHNIQUES

INDEX ALPHABETIQUE

VERIFICATION DES NIVEAUX



ATTENTION

Ne jamais fumer pendant les interventions dans le compartiment moteur: des gaz et des vapeurs inflammables pourraient être présents avec le risque d'incendie.



Attention, pendant les apports, ne pas confondre les différents types de liquide: ils sont tous incompatibles entre eux et on pourrait endommager gravement le véhicule.

1. Liquide refroidissement moteur
2. Liquide direction assistée
3. Liquide lave-glace
4. Liquide freins
5. Huile moteur.

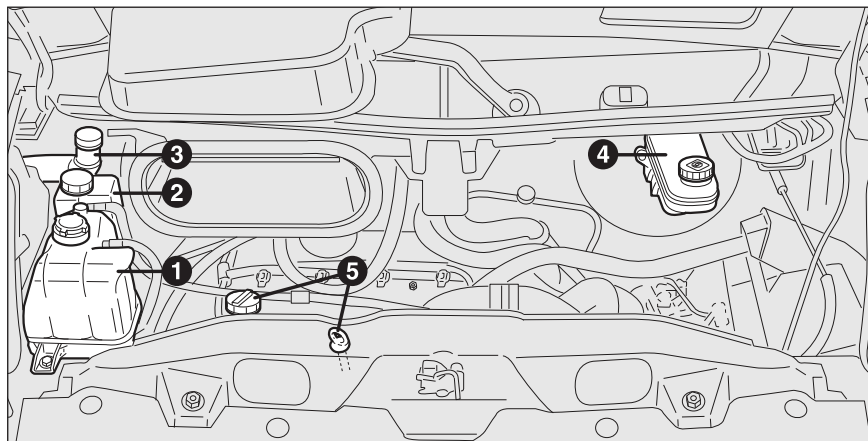

fig. 1 - Versions 100 Multijet

FON0099m

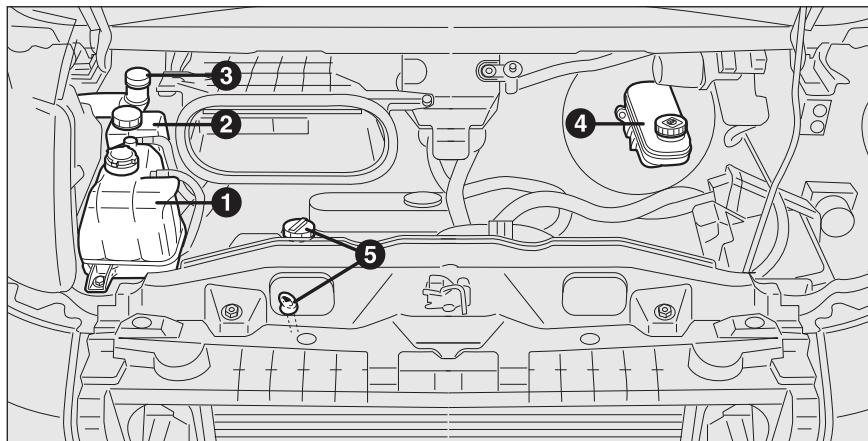

fig. 2 - Versions 120 Multijet - 130 Multijet

FON0100m



ATTENTION

Ne jamais fumer pendant les interventions dans le compartiment moteur: des gaz et des vapeurs inflammables pourraient être présents avec le risque d'incendie.



*Attention, pendant les ap-
points, ne pas confondre les
différents types de liquide: ils
sont tous incompatibles entre
eux et on pourrait endommager gra-
vement le véhicule.*

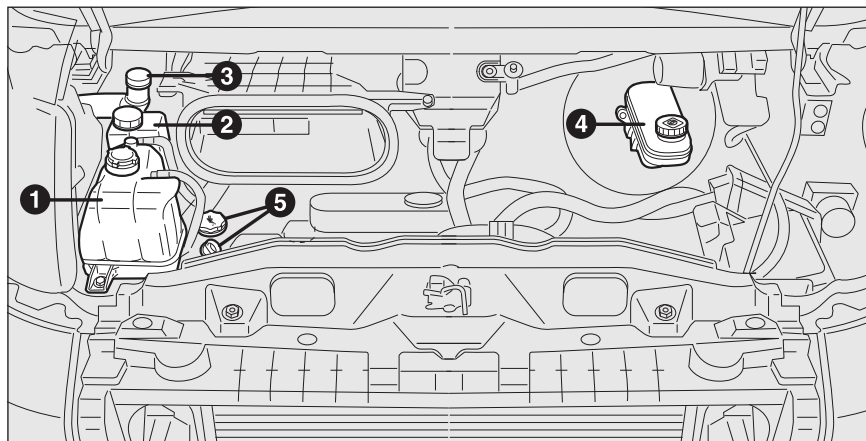

fig. 3 - Versions 160 Multijet

FON0210m

1. Liquide refroidissement moteur
2. Liquide direction assistée
3. Liquide lave-glace
4. Liquide freins
5. Huile moteur.

PLANCHE DE
BORD ET
COMMANDES

SECURITE

CONDUITE

TEMOINS ET
SIGNALISATIONS

S'IL VOUS
ARRIVE

ENTRETIEN
DU VEHICULE

CARACTERISTIQUES
TECHNIQUES

INDEX
ALPHABETIQUE

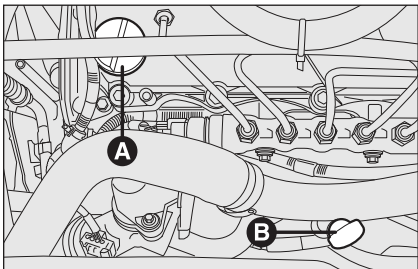

fig. 4 - Versions 100 Multijet

F0N0101m

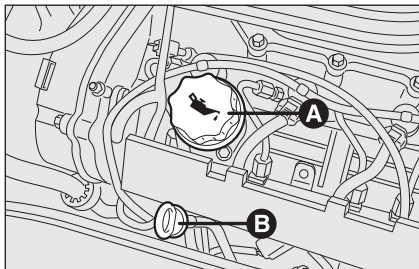

fig. 5 - Versions 120 - 130 Multijet

F0N0102m

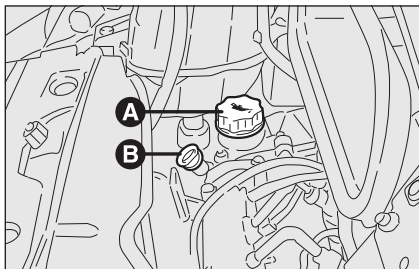

fig. 6 - Versions 160 Multijet

F0N0211m

HUILE MOTEUR fig. 4-5-6

Le contrôle du niveau de l'huile doit être effectué, le véhicule en palier, quelques minutes (environ 5) après l'arrêt du moteur.

Le niveau d'huile doit être compris entre les repères **MIN** et **MAX** sur la jauge **B**.

L'intervalle entre **MIN** et **MAX** correspond à environ 1 litre d'huile.

Si le niveau d'huile avoisine ou est au-dessous du repère **MIN**, faire l'appoint d'huile à travers le goulot de remplissage **A**, jusqu'au repère **MAX**.

Le niveau d'huile ne doit jamais dépasser le repère **MAX**.

CONSOMMATION D'HUILE MOTEUR

A titre indicatif, la consommation maxi d'huile moteur est de 400 grammes tous les 1000 km.

Pendant la première période d'utilisation du véhicule, le moteur se trouve en phase d'ajustement, par conséquent les consommations d'huile moteur peuvent être considérées stabilisées après avoir parcouru les premiers 5.000 ÷ 6.000 km.

ATTENTION La consommation de l'huile moteur dépend de la manière de conduire et des conditions d'utilisation du véhicule.

ATTENTION Après avoir ajouté ou vidangé l'huile, avant d'en vérifier le niveau, faire tourner le moteur pendant quelques secondes et attendre quelques minutes après l'arrêt.



ATTENTION

Lorsque le moteur est chaud, agir à l'intérieur du compartiment moteur avec énormément de prudence: risques de brûlures. Se rappeler que, lorsque le moteur est chaud, le ventilateur électrique peut s'enclencher: risque de lésions. Attention aux écharpes, cravates et vêtements flottants: ils pourraient être entraînés par les organes en mouvement.



Ne pas ajouter d'huile aux caractéristiques différentes de celles de l'huile déjà présente dans le moteur.



L'huile moteur utilisé, comme aussi le filtre à huile remplacé, contiennent des substances polluantes pour l'environnement. Pour la vidange de l'huile et le remplacement des filtres, il est recommandé de s'adresser au Réseau Après-vente Fiat, qui est équipé pour l'élimination de l'huile et des filtres utilisés dans le respect de l'environnement et des réglementations en vigueur.

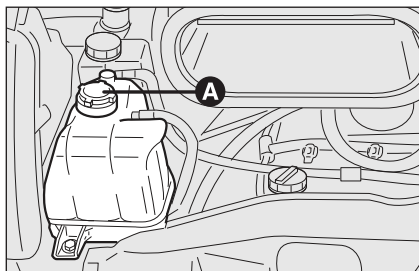

fig. 7

FON0103m

LIQUIDE DU CIRCUIT DE REFROIDISSEMENT MOTEUR fig. 7

Le niveau du liquide doit être contrôlé le moteur étant froid et il doit être compris entre les repères **MIN** et **MAX** visibles sur le réservoir.

Si le niveau est insuffisant, verser lentement, à travers le goulot **A** du réservoir, un mélange de 50% d'eau distillée et liquide **PARAFU UP** de FL Selenia, jusqu'à ce que le niveau approche de **MAX**.

Le mélange de **PARAFU UP** et eau déminéralisée concentré au 50% assure la protection jusqu'à la température de -35°C .

Pour des conditions climatiques particulièrement sévères, on conseille un mélange du 60% de **PARAFU UP** et du 40% d'eau déminéralisée.



Le circuit de refroidissement du moteur utilise du liquide de protection antigel **PARAFU UP**. Pour des appoints éventuels, utiliser du liquide du même type que celui contenu dans le circuit de refroidissement. Le liquide **PARAFU UP** ne peut être mélangé avec n'importe quel type de liquide. Si cette condition devait se vérifier, éviter absolument de démarrer le moteur et contacter le Réseau Après-vente Fiat.



ATTENTION

Le système de refroidissement est pressurisé. Remplacer éventuellement le bouchon par un autre d'origine sinon l'efficacité du circuit pourrait être compromise. Le moteur chaud, ne pas enlever le bouchon de la cuvette: danger de brûlures.

PLANCHE DE BORD ET COMMANDES

SECURITE

CONDUITE

TEMoins ET SIGNALISATIONS

S'IL VOUS ARRIVE

ENTRETIEN DU VEHICULE

CARACTERISTIQUES TECHNIQUES

INDEX ALPHABETIQUE

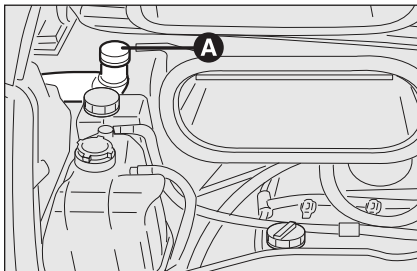

fig. 8

FON0105m

LIQUIDE LAVE-GLACES/ LAVE-LUNETTE/LAVE-PHARES fig. 8

Pour ajouter du liquide, enlever le bouchon **A**.

Utiliser un mélange d'eau et liquide **TUTELA PROFESSIONAL SC35**, dans les pourcentages:

30% de **TUTELA PROFESSIONAL SC35** et 70% d'eau l'été.

50% de **TUTELA PROFESSIONAL SC35** et 50% d'eau l'hiver.

En cas de températures inférieures à -20°C , utiliser **TUTELA PROFESSIONAL SC35** pur.

Contrôler le niveau du liquide par le réservoir.



ATTENTION

Ne jamais rouler avec le réservoir du lave-glace vide: la fonction du lave-glace est fondamentale pour améliorer la visibilité.



ATTENTION

Certains additifs pour lave-vitres se trouvant dans le commerce sont inflammables. Le compartiment moteur contient des éléments chauds qui, en entrant en contact avec ces additifs, pourraient prendre feu.

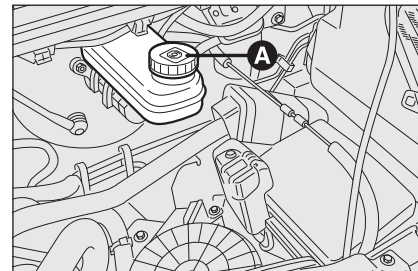

fig. 9

FON0107m

LIQUIDE DES FREINS fig. 9

Dévisser le bouchon **A**: contrôler que le niveau du liquide dans le réservoir se trouve au niveau maxi.

Le niveau du liquide dans le réservoir ne doit pas dépasser le repère **MAX**.

S'il est nécessaire d'ajouter du liquide, il est conseillé d'utiliser le liquide freins indiqué dans le tableau "Fluides et lubrifiants" (voir chapitre "Caractéristiques techniques").

NOTE Nettoyer soigneusement le bouchon du réservoir **A** et la surface environnante.

Quand on ouvre le bouchon, prêter le maximum d'attention afin que les impuretés éventuelles n'entrent pas dans le réservoir.

Pour l'appoint utiliser, toujours, un entonnoir doté de filtre intégré à maille inférieure ou égale à 0,12 mm.

ATTENTION Le liquide des freins absorbe de l'humidité par conséquent, si le véhicule est utilisé la plupart du temps dans des zones où le degré d'humidité est élevé, on conseille d remplacer le liquide de freins plus fréquemment que prévu par le "Plan d'Entretien Programmé".



Eviter que le liquide freins, extrêmement corrosif, n'entre en contact avec les parties peintes. Si cela devait se vérifier, laver immédiatement en utilisant de l'eau.



ATTENTION

Le liquide des freins est nocif et corrosif. En cas de contact accidentel, laver immédiatement les parties intéressées avec de l'eau et du savon neutre, et effectuer de rinçages abondants. En cas d'ingestion, s'adresser immédiatement à un médecin.



ATTENTION

Le symbole , présent sur le récipient, identifie les liquides de frein de type synthétique, en les distinguant de ceux de type minéral. L'utilisation de liquides du type minéral endommage irrémédiablement les joints en caoutchouc du système de freinage.

LIQUIDE POUR LA DIRECTION ASSISTEE fig. 10

Contrôler que le niveau dans le réservoir d'alimentation se trouve au niveau maxi. Effectuer cette opération lorsque le véhicule est sur un terrain plat et le moteur coupé et froid. Vérifier que le niveau du liquide soit en correspondance du repère **MAX** indiqué sur la jauge solidaire du bouchon du réservoir (pour le contrôle à froid, utiliser le niveau indiqué sur le côté 20 °C de la jauge).

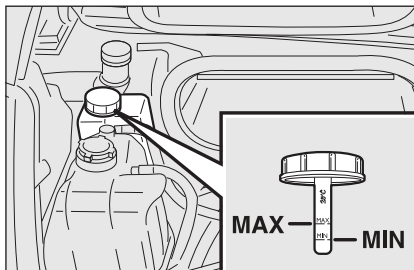

fig. 10

FON0109m

Si le niveau du liquide dans le réservoir est inférieur au niveau prescrit, procéder à l'appoint en utilisant exclusivement un des produits indiqués dans le tableau "Fluides et lubrifiants" au chapitre "Caractéristiques techniques" en agissant comme suit:

- Démarrer le moteur et attendre que le niveau du liquide dans le réservoir soit stabilisé.
- Le moteur en marche, tourner plusieurs fois et complètement le volant à droite et à gauche.
- Faire l'appoint jusqu'à ce que le liquide soit en correspondance du niveau **MAX** puis serrer de nouveau le bouchon.



ATTENTION

Eviter que le liquide pour la direction assistée entre en contact avec les parties chaudes du moteur il est inflammable.



La consommation de liquide pour la direction assistée est très basse; si, après l'appoint, un autre appoint est nécessaire après peu de temps, faire contrôler le système par le Réseau Après-vente Fiat pour vérifier des fuites éventuelles.



Ne pas pousser jusqu'au fin de course de la direction assistée, le moteur en marche, pendant plus de 8 secondes consécutives: on produit du bruit et on risque des dommages au système.

FILTRE A AIR

Pour le remplacement du filtre à air, il faut s'adresser au Réseau Après-vente Fiat.

FILTRE AIR – ROUTES POUSSIÈREUSES (où prévu)

Le filtre à air spécial zones poussiéreuses est muni d'un dispositif visuel signalant l'encrassement de ce dernier **A-fig. 11**. Il donc nécessaire de vérifier périodiquement l'indication du capteur d'encrassement (consulter le "Plan d'Entretien Programmé" se trouvant au Chapitre "Entretien et Soins")

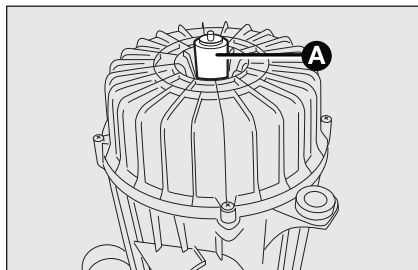

fig. 11

F0N0253m

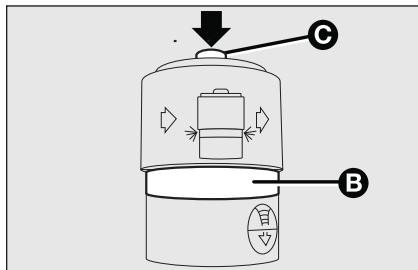

fig. 11a

F0N0254m

Lorsque la valeur d'étalonnage est atteinte, l'indicateur **B-fig. 11a** se déclenche et devient rouge même lorsque le moteur n'est pas en marche. Pour rétablir l'indicateur, procéder au nettoyage/remplacement de la cartouche comme sur les équipements normaux et rétablir l'indicateur en pressant la touche **C-fig. 11a**.

ATTENTION Pour nettoyer le filtre, utiliser un jet d'air et ne pas utiliser de l'eau ou des détergents liquides.

Ce filtre est spécial pour les versions prévues pour les zones poussiéreuses et nous vous conseillons donc de vous adresser au Réseau d'Assistance Fiat pour remplacer le filtre.

FILTRE ANTIPOLLEN

Pour remplacer le filtre antipollen, il faut s'adresser au Réseau Après-vente Fiat.

BATTERIE

La batterie du véhicule est du type "Entretien réduit": en conditions normales d'utilisation il n'est pas nécessaire de faire l'appoint de l'électrolyte avec de l'eau distillée.

La batterie est placée à l'intérieur du compartiment habitacle, devant les pédales. Pour la joindre, enlever le couvercle de protection.

Il est conseillé de s'adresser au Réseau Après-vente Fiat pour le contrôle/remplacement batterie.

CONTROLE DE L'ETAT DE CHARGE fig. 12

Il peut être effectué en se servant de l'indicateur optique **A** (lorsqu'il est prévu) placé sur le couvercle de la batterie et en intervenant en fonction de la couleur que l'indicateur peut prendre.

Si la batterie est dépourvue du dispositif de contrôle de l'état de charge et du niveau électrolyte (hydromètre optique) les opérations de contrôle éventuelles doivent être effectuées exclusivement par du personnel spécialisé.

Pour vérifier l'état de charge, ouvrir le volet approprié en dévissant les deux vis de fixation. Après avoir vérifié l'état de charge, fermer soigneusement le couvercle en évitant des pincements et des courts-circuits.

Se rapporter au tableau suivant.



ATTENTION

Le liquide contenu dans la batterie est toxique et corrosif. Eviter tout contact avec la peau ou les yeux. Veiller à ne pas s'approcher de la batterie avec des flammes libres ou de possibles sources d'étincelles: risque d'explosion et d'incendie.



ATTENTION

Le fonctionnement lorsque le niveau du liquide est trop bas endommage la batterie de manière irréparable et peut aussi en provoquer l'explosion.

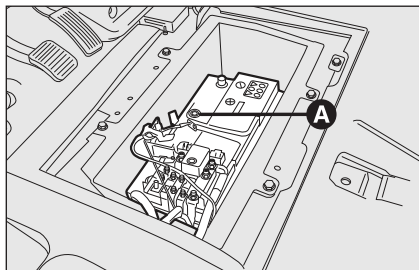

fig. 12

FON0110m



Un montage incorrect des accessoires électriques et électroniques peut provoquer de graves endommagements au véhicule. Au cas où, après l'achat du véhicule, on souhaite installer à bord des accessoires (antivol, radiotéléphone, etc...) s'adresser au Réseau Après-vente Fiat, qui saura vous proposer les dispositifs les plus appropriés et surtout de vous conseiller la nécessité d'utilisation d'une batterie plus puissante.



Les batteries contiennent des substances très dangereuses pour l'environnement. Pour le remplacement de la batterie, on recommande de s'adresser au Réseau Après-vente Fiat, qui est équipé pour l'élimination dans le respect de l'environnement et des réglementations en vigueur.

Couleur blanc brillant

Appoint électrolyte

S'adresser au Réseau Après-vente Fiat

Couleur foncée sans zone verte au centre

Etat de charge insuffisant

Recharger la batterie (il est recommandé de s'adresser au Réseau Après-vente Fiat)

Couleur foncée avec zone verte au centre

Niveau électrolyte et état de charge suffisants

Aucune action

REPLACEMENT DE LA BATTERIE

En cas de nécessité, il faut remplacer la batterie par une autre d'origine ayant les mêmes caractéristiques. En cas de remplacement par une batterie ayant des caractéristiques différentes, les échéances d'entretien prévues par le "Plan d'entretien programmé" ne sont plus valables. Pour l'entretien il faut donc s'en tenir aux indications fournies par le Constructeur de la batterie.

ATTENTION Il est conseillé d'effectuer le contrôle de l'état de la batterie chaque année, de préférence au début de la saison froide, afin d'éviter la possibilité de congélation de l'électrolyte. Ce contrôle doit être effectué plus fréquemment si le véhicule est utilisé essentiellement pour des trajets brefs, ou bien s'il est équipé d'utilisateurs à absorption permanente la clé de contact enlevée, surtout si installés en after market.



ATTENTION

Si le véhicule doit rester immobilisé pendant longtemps dans des conditions de froid intense, démonter la batterie et la transporter dans un lieu chaud, autrement on court le risque qu'elle ne congèle.

ATTENTION En présence d'un chronotachygraphe, après un arrêt prolongé du véhicule de 5 jours, il est recommandé de déconnecter la cosse négative de la batterie pour en conserver l'état de charge.

**ATTENTION**

Lorsqu'on doit intervenir sur la batterie ou à proximité, protéger toujours les yeux à l'aide de lunettes spéciales.

CONSEILS UTILES POUR ALLONGER LA DUREE DE LA BATTERIE

Pour éviter que la batterie ne se décharge rapidement et pour en préserver la fonctionnalité, suivre scrupuleusement les indications suivantes:

- lorsqu'on gare le véhicule, veiller à ce que les portes, les capots et les portillons soient bien fermés afin d'éviter que les lampes ne restent allumées à l'intérieur de l'habitacle, des plafonniers;
- éteindre les lampes des plafonniers intérieurs: en tout cas le véhicule est muni d'un système d'extinction automatique des lumières intérieures;

- le moteur éteint, éviter de laisser les utilisateurs branchés pendant longtemps (par ex. autoradio, feux de détresse, etc.);
- avant toute intervention sur l'équipement électrique, débrancher le câble du pôle négatif de la batterie;
- serrer à fond les bornes de la batterie.

ATTENTION La batterie maintenue longtemps en état de charge inférieur à 50% (hydromètre optique avec une couleur foncée sans zone verte au centre) s'endommage par sulfatation, réduit la capacité et l'aptitude au démarrage.

Elle est également plus sujette à la possibilité de congélation (pouvant déjà se produire à -10° C). En cas d'arrêt prolongé, se rapporter au paragraphe "Non-utilisation prolongée du véhicule", au chapitre "Conduite".

Si, après l'achat du véhicule, on envisage de monter des accessoires électriques nécessitant d'une alimentation électrique permanente (alarme, etc.) ou bien des accessoires qui pèsent sur le bilan électrique, s'adresser au Réseau Après-vente Fiat, dont le personnel qualifié pourra conseiller les dispositifs les plus appropriés appartenant à la Lineaccessori Fiat, en évaluera l'absorption électrique totale et vérifiera si le circuit électrique du véhicule est en mesure de soutenir la charge demandée ou si, au contraire, il faut l'intégrer avec une batterie plus puissante.

En effet, étant donné que certains dispositifs continuent à absorber de l'énergie électrique même si le moteur est éteint, ils déchargent peu à peu la batterie.

ROUES ET PNEUS

Contrôler toutes les deux semaines environ et avant de longs voyages la pression de chaque pneu, y compris la roue compacte: ce contrôle doit être effectué le pneu reposé et froid.

Utilisant le véhicule, il est normal que la pression augmente; pour la valeur correcte de la pression de gonflage du pneu voir le paragraphe "Roues" au chapitre "Caractéristiques Techniques"

Une pression erronée provoque une consommation anormale des pneus **fig. 13**:

- A** pression normale: chape usée de manière uniforme.
- B** pression insuffisante: chape particulièrement usée sur les bords.
- C** pression excessive: chape particulièrement usée au centre.

Les pneus doivent être remplacés lorsque l'épaisseur de la chape se réduit à 1,6 mm. En tout cas, respecter les réglementations en vigueur dans le pays où on circule.

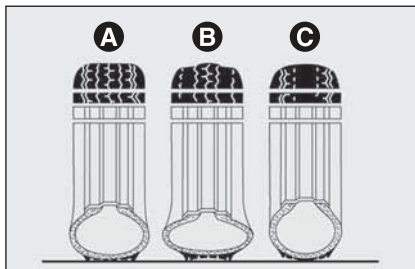

fig. 13

AVERTISSEMENTS

- Dans la mesure du possible, éviter les freinages brusques, les départs sur les chapeaux de roues, les chocs violents contre les trottoirs, les trous de la chaussée ou des obstacles de différente nature. La marche prolongée sur des chaussées défoncées peut endommager les pneus;
- contrôler périodiquement que les pneus ne présentent pas de coupures sur les côtés, de gonflements ou une usure irrégulière de la chape. Dans ce cas, s'adresser au Réseau Après-vente Fiat;
- éviter de voyager dans des conditions de surcharge: de sérieux dommages aux roues et aux pneus peuvent en résulter;
- en cas de crevaison d'un pneu, s'arrêter immédiatement et le remplacer, pour ne pas endommager le pneu lui-même, la jante, les suspensions et la direction;

- le pneu vieillit, même s'il est peu utilisé. Des craquelures sur le caoutchouc de la bande de roulement et des flancs sont un signe de vieillissement. De toute façon, des pneus montés depuis plus de 6 ans doivent être contrôlés par un personnel spécialisé. Se rappeler également de contrôler avec soin la roue compacte de secours;
- en cas de remplacement, monter toujours des pneus neufs, en évitant ceux dont l'origine est douteuse;
- si on remplace un pneu, il convient de remplacer également la valve de gonflage;
- pour permettre une usure uniforme entre les pneus avant et arrière, il est conseillé de les permuter tous les 10-15.000 km, en les maintenant toujours du même côté du véhicule pour ne pas inverser le sens de roulement.



ATTENTION

Se rappeler que la tenue de la route du véhicule dépend également de la pression correcte des pneus.

**ATTENTION**

Une pression trop basse provoque la surchauffe du pneu avec la possibilité de graves endommagements du pneu lui-même.

**ATTENTION**

Ne pas effectuer l'échange croisé des pneus, en les déplaçant du côté droit du véhicule sur le côté gauche et vice-versa.

**ATTENTION**

Ne pas effectuer des traitements de peinture des jantes des roues en alliage qui exigent l'utilisation de températures supérieures à 150°C. Les caractéristiques mécaniques des roues pourraient en être compromises.

CIRCUIT DES DURITES

En ce qui concerne l'entretien des tuyaux flexibles en caoutchouc du système des freins et de celui d'alimentation, suivre scrupuleusement le "Plan d'Entretien Programmé" dans ce chapitre.

L'ozone, les températures élevées et l'absence prolongée de liquide dans le circuit peuvent provoquer le durcissement et des craquelures dans les durits et, par conséquent, des fuites de liquide. Un contrôle attentif est donc nécessaire.

ESSUIE-GLACE

BALAIS

Nettoyer périodiquement la partie en caoutchouc à l'aide de produits spéciaux; **TUTELA PROFESSIONAL SC 35** est recommandé.

Remplacer les balais si le racleur en caoutchouc est déformé ou usé. En tout cas, il est conseillé de les remplacer une fois par an.

Quelques simples mesures peuvent réduire la possibilité d'endommager les balais:

- en cas de températures en dessous de zéro, vérifier que le gel n'ait pas bloqué la partie en caoutchouc sur la glace. Si nécessaire, la débloquer à l'aide d'un produit anti-verglas;
- enlever la neige qui pourrait s'accumuler sur la glace: en plus de soauvegarder les balais, on évite de forcer et de surchauffer le moteur électrique;
- ne pas actionner les essuie-glace sur la vitre sèche.

**ATTENTION**

Voyager avec les balais de l'essuie-glace usés représente un grave risque, car cela réduit la visibilité en cas de mauvaises conditions atmosphériques.

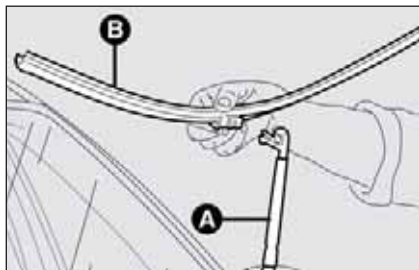

fig. 14

F0N0137m

Remplacement des balais de l'essuie-glace fig. 14

Procéder de cette manière:

- soulever le bras **A** de l'essuie-glace et placer le balais de façon à former un angle de 90° avec le bras même;
- enlever du bras **A** le balais **B** engagé à pression;
- insérer de nouveau le nouveau balais en s'assurant qu'il soit bloqué.

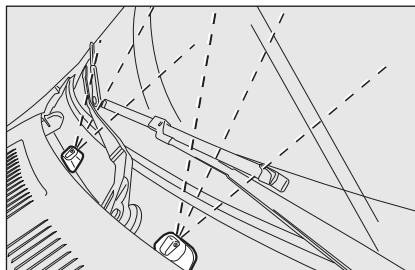

fig. 15

F0N0112m

GICLEURS

Vitre avant (lave-glace) fig. 15

Si le jet ne sort pas, vérifier avant tout qu'il y ait du liquide dans le réservoir du lave-glace (voir paragraphe "Vérification des niveaux" dans ce chapitre).

Puis contrôler que les trous de sortie ne soient pas obstrués, le cas échéant, utiliser une aiguille.

Les jets du lave-vitres s'orientent en réglant l'inclinaison des gicleurs par un petit tournevis à entaille fraisée.

Les jets doivent être orientés à environ $\frac{1}{3}$ de l'hauteur du bord supérieur de la vitre.

LAVE-PHARES

Contrôler régulièrement l'intégrité et le nettoyage des gicleurs.

Les lave-phares s'activent automatiquement lorsque, les feux de croisement ou de route allumés, on actionne l'essuie-glace.

CARROSSERIE

PROTECTION CONTRE LES AGENTS ATMOSPHERIQUES

Les principales causes des phénomènes de corrosion sont:

- pollution atmosphérique;
- salinité et humidité de l'atmosphère (zones marines, ou à climat chaud humide);
- conditions environnement saisonnières.

Et puis, il ne faut pas sous-estimer l'action abrasive de la poussière atmosphérique et du sable amenés par le vent, de la boue et du gravillon soulevé par les autres véhicules.

Les meilleures réponses techniques ont été adoptées par Fiat pour protéger efficacement la carrosserie contre la corrosion.

Voici les principales:

- produits et systèmes de peinture conférant au véhicule des qualités particulières de résistance à la corrosion et à l'abrasion;
- utilisation de tôles zinguées (ou pré-traitées) à très haut coefficient de résistance à la corrosion;
- traitement du soubassement de caisse, du compartiment moteur, de l'intérieur des passages de roue et d'autres éléments par pulvérisation de produits cireux ayant un grand pouvoir de protection;
- pulvérisation de produits plastiques ayant la fonction de protéger les endroits les plus exposés: bas des portes, doublures d'ailes, bordures etc.
- adoption d'éléments caissonés "ouverts", pour éviter la condensation et la stagnation d'eau, qui peuvent favoriser la formations de rouille à l'intérieur.

GARANTIE EXTERIEUR CARROSSERIE VEHICULE ET SOUBASSEMENT DE CAISSE

Le véhicule est pourvu d'une garantie contre la perforation, due à la corrosion, de tout élément d'origine du châssis ou de la carrosserie.

Pour les conditions générales de cette garantie, se rapporter au Carnet de Garantie.

CONSEILS POUR LA BONNE PRESERVATION DE LA CARROSSERIE

Peinture

La peinture ne joue pas seulement un rôle esthétique, mais elle sert également à protéger la tôle. En cas d'abrasion ou de rayures profondes, il est recommandé de faire exécuter immédiatement les retouches nécessaires pour éviter la formation de rouille. Pour les retouches de la peinture, utiliser uniquement des produits d'origine (voir "Plaquette d'identification peinture carrosserie" au chapitre "Caractéristiques Techniques"). L'entretien normal de la peinture consiste dans le lavage, dont la fréquence dépend des conditions et du milieu d'utilisation. Par exemple, dans des zones à forte pollution atmosphérique, ou en parcourant des routes parsemées de sel anti-verglas, il convient de laver plus fréquemment le véhicule.

En vue d'un lavage correct du véhicule, procéder comme suit:

- ❑ si on lave le véhicule dans une station automatique, élever l'antenne du toit pour éviter de l'endommager;
- ❑ laver la carrosserie par jet d'eau à basse pression;
- ❑ passer sur la carrosserie une éponge avec une solution détergente en rinçant fréquemment l'éponge;
- ❑ bien rincer avec de l'eau et sécher par jet d'air ou un peau chamoisée.

Lors du séchage, faire attention surtout aux parties moins visibles, comme les portes, le capot, le pourtour des phares, dans lesquelles l'eau peut aisément stagner. Il est conseillé de ne pas porter immédiatement le véhicule dans un local fermé, mais de le laisser en plein air de manière à favoriser l'évaporation de l'eau.

Ne pas laver le véhicule après une longue exposition au soleil ou le capot moteur chaud: sinon le brillant de la peinture peut subir des altérations.

Les pièces extérieures en matière plastique doivent être nettoyées suivant la même procédure adoptée pour le lavage normal du véhicule.

Eviter de garer le véhicule sous des arbres; beaucoup d'essences laissent tomber des substances résineuses qui donnent un aspect opaque à la peinture et augmentent les possibilités d'enclenchement du processus de corrosion.

Pour mieux protéger la peinture effectuer parfois un cirage en utilisant des cires de protection spécifiques; quand la peinture a la tendance à devenir opaque à cause d'une accumulation de pollution, intervenir en utilisant des cires polish qui protègent et effectuent aussi une légère action d'abrasion.

ATTENTION Les excréments des oiseaux doivent être lavés immédiatement et avec soin, car leur acidité est particulièrement agressive.



Les détergents polluent les eaux. Par conséquent, le lavage du véhicule doit être effectué dans des zones équipées de moyens de ramassage et de traitement des liquides utilisés pour le lavage.

Vitres

Pour le nettoyage des vitres, utiliser de produits spécifiques. Employer des chiffons très propres afin de ne pas rayer les vitres ou d'altérer leur transparence.

ATTENTION Pour ne pas endommager les résistances électriques présentes sur la surface interne de la lunette arrière, frotter délicatement en suivant le sens des résistances.

Compartiment moteur

A la fin de chaque hiver, effectuer un lavage soigné du compartiment moteur, en prenant soin de ne pas insister directement avec le jet d'eau sur les centrales électroniques. Pour cette opération s'adresser à des ateliers spécialisés.

ATTENTION Le lavage doit être effectué le moteur étant froid et la clé de contact tournée sur **STOP**. Après le lavage, vérifier que les différentes protections (ex.: capuchons en caoutchouc et autres protecteurs) n'ont pas été déplacées ou endommagées.

Phares avant

ATTENTION Pendant l'opération de nettoyage des transparents en plastique des phares avant, ne pas utiliser des substances aromatiques (par ex. essence) ou des cétones (par ex. acétone).

HABITACLE

Vérifier périodiquement qu'il n'y ait pas de flaques d'eau sous les tapis (dues à l'égouttement de chaussures, parapluie, etc.) qui pourraient provoquer l'oxydation de la tôle.



ATTENTION

Ne jamais utiliser de produits inflammables comme l'éther de pétrole ou l'essence rectifiée pour nettoyer l'intérieur du véhicule. Les charges électrostatiques qui se produisent par frottement pendant l'opération de nettoyage pourraient provoquer un incendie.



ATTENTION

Ne pas garder de bombes aérosol dans le véhicule: danger d'explosion. Ces bombes ne doivent pas être exposées à des températures supérieures à 50° C. Dans l'habitacle du véhicule exposé aux rayons du soleil, la température peut dépasser de beaucoup cette valeur.

SIEGES ET PARTIES EN TISSU

Éliminer la poussière avec une brosse souple ou un aspirateur. Pour mieux nettoyer les revêtements en velours, il est conseillé d'humecter la brosse.

Frotter les sièges avec une éponge imbibée d'une solution d'eau et de détergent neutre.



Les revêtements en tissu de votre véhicule sont conçus pour résister longtemps à l'usure dépendant de l'utilisation normale du véhicule. Toutefois, il est absolument nécessaire d'éviter les frottements traumatiques et/ou prolongés avec les accessoires des vêtements tels que boucles, fixations en Velcro et similaires, car ceux-ci, intervenant de manière localisée et avec une pression élevée sur les tissus, pourraient provoquer la rupture de la housse.

ELEMENTS EN PLASTIQUE

Il est conseillé d'effectuer le nettoyage normal des éléments en plastique intérieurs avec un chiffon humecté d'une solution d'eau et détergent neutre non abrasif. Pour éliminer les taches de graisse ou résistantes, utiliser des produits spécifiques pour le nettoyage des matières plastiques, sans dissolvant et conçus pour ne pas altérer l'aspect et la couleur des composants.

ATTENTION Ne pas utiliser d'alcool ou des essences pour nettoyer la vitre du tableau de bord.

VOLANT / POMMEAU DU LEVIER DE LA BOÎTE DE VITESSES REVÊTEMENTS EN PEAU

Le nettoyage de ces composants doit être effectué exclusivement avec de l'eau et du savon neutre.

Ne pas utiliser d'alcool et/ou des produits à base alcoolique.

Avant d'utiliser des produits commerciaux spécifiques pour le nettoyage des parties intérieures des véhicules, s'assurer après une lecture attentive, des indications citées sur l'étiquette des produits, que ceux-ci ne contiennent de l'alcool et/ou des substances à base alcoolique.

Si pendant les opérations de nettoyage de la vitre du pare-brise avec des produits spécifiques pour vitres, quelques gouttes de ce produit tombent accidentellement sur le volant/le pommeau, il est nécessaire de les enlever tout de suite et de procéder ensuite à laver la zone concernée avec de l'eau et du savon neutre.

ATTENTION Il est recommandé, en cas d'utilisation de verrouillage de la direction au volant, de faire très attention à son emplacement afin d'éviter des écorchures sur la peau du revêtement.

GARACTERISTIQUES TECHNIQUES

DONNEES POUR L'IDENTIFICATION	212
CODES MOTEUR - VERSIONS CARROSSERIE	214
MOTEUR	216
ALIMENTATION	217
TRANSMISSION	217
FREINS	218
SUSPENSIONS	218
DIRECTION	218
ROUES	219
DIMENSIONS	223
PERFORMANCES	229
POIDS	230
CONTENANCES	261
ADDITIFS ET LUBRIFIANTS	262
CONSOMMATION EN CARBURANT	264
EMISSIONS DE CO ₂	265
TELECOMMANDE A RADIOFREQUENCE: HOMOLOGATIONS MINISTERIELLES.....	266

PLANCHE DE
BORD ET
COMMANDES

SECURITE

CONDUITE

TEMOINS ET
SIGNALISATIONS

S'IL VOUS
ARRIVE

ENTRETIEN
DU VEHICULE

CARACTERISTIQUES
TECHNIQUES

INDEX
ALPHABETIQUE

DONNEES POUR L'IDENTIFICATION

Il est conseillé de prendre note des sigles d'identification. Les données d'identification estampillées et indiquées sur les étiquettes sont les suivantes:

- Plaque récapitulative des données d'identification
- Marquage du châssis.
- Plaque d'identification de la peinture de la carrosserie.
- Marquage du moteur.

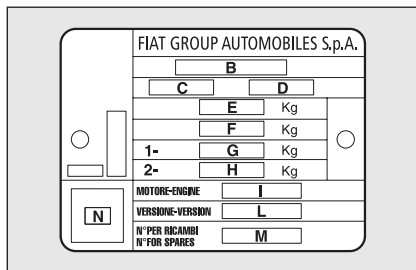

fig. 1

FON0333m

PLAQUE RECAPITULATIVE DES DONNEES D'IDENTIFICATION fig. 1

Elle est appliquée sur la traverse avant du compartiment moteur et reproduit les données d'identification suivantes:

- B** Numéro d'homologation.
- C** Code d'identification du type de véhicule.
- D** Numéro progressif de fabrication du châssis.
- E** Poids maximum autorisé du véhicule à pleine charge.
- F** Poids maximum autorisé du véhicule à pleine charge plus la remorque.
- G** Poids maximum autorisé sur le premier essieu (avant).

- H** Poids maximum autorisé sur le deuxième essieu (arrière).
- I** Type de moteur.
- L** Code version carrosserie.
- M** Numéro pour pièces de rechange.
- N** Valeur correcte du coefficient de fumée.

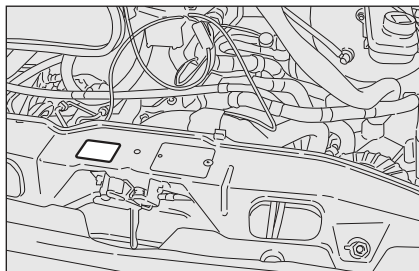

fig. 2

FON0160m

PLAQUE D'IDENTIFICATION DE LA PEINTURE DE LA CARROSSERIE fig. 2

Elle est appliquée sur la traverse avant du compartiment moteur et reproduit les données d'identification suivantes:

- A** Fabricant de la peinture.
- B** Désignation de la couleur.
- C** Code Fiat de la couleur.
- D** Code de la couleur pour retouches ou réparations de peinture.

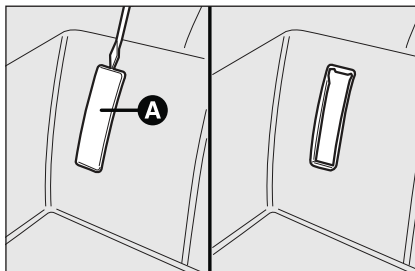

fig. 3

FON0162m

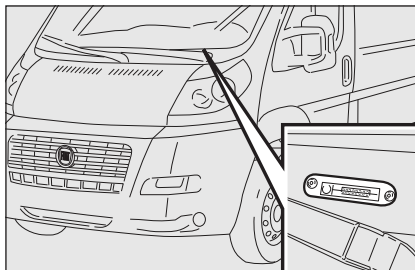

fig. 4

FON0338m

MARQUAGE DU CHASSIS fig. 3

Elles sont placées respectivement: une sur le passage de roues intérieur côté passager, **A-fig. 3** l'autre sur la partie basse du pare-brise **fig. 4**.

- type du véhicule
- numéro progressif de fabrication du châssis.

MARQUAGE DU MOTEUR

Elle est estampillée sur le bloc cylindres et fournit le type et le numéro progressif de fabrication.

CODES MOTEUR - VERSIONS CARROSSERIE

Versions	Code type moteur
100 Multijet	4HV
120 Multijet	SOFIM FIAE0481D
130 Multijet	SOFIM FIAE0481N
160 Multijet	SOFIM FICE0481D

Nous indiquons ci-après un exemple explicatif d'un code versions carrosserie avec légende correspondante valable pour tous les codes versions carrosserie:

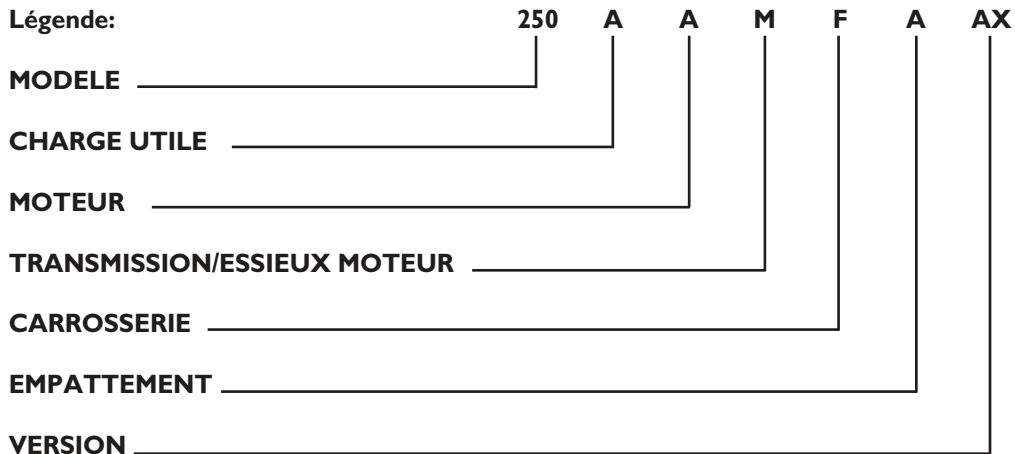

CHARGE UTILE

- A** 3000 kg
- B** 3300 kg
- C** 3500 kg LIGHT
- D** 3500 kg HEAVY
- E** 4005 kg

MOTEURS

- A** 100 Multijet
- C** 120 Multijet
- D** 160 Multijet
- E** 130 Multijet

TRANSMISSION

- M** BV mécanique
- A** BV automatique

CARROSSERIE

- A** Châssis-cabine
- B** Châssis sans cabine
- C** Châssis-cabine wagon-plat
- D** Caisson
- E** Autobus de ramassage école primaire
- L** Autobus de ramassage école collège
- F** Fourgon

- G** Caisson cabine allongée
- H** Châssis cabine allongée
- M** Minibus
- P** Panorama
- R** Mixte 6/9 places
- U** Châssis sans cabine de conduite "Wagon-plat"

EMPATTEMENT

- A** Empattement bref
- B** Empattement moyen
- C** Empattement long
- D** Empattement moyen long

PLANCHE DE
BORD ET
COMMANDES

SECURITE

CONDUITE

TEMOINS ET
SIGNALISATIONS

S'IL VOUS
ARRIVE

ENTRETIEN
DU VEHICULE

CARACTERISTIQUES
TECHNIQUES

INDEX
ALPHABETIQUE

MOTEUR

GENERALITES

		100 Multijet	120 Multijet	130 Multijet	160 Multijet
Code type		4HV	Sofim FIAE0481D	Sofim FIAE0481N	Sofim FICE0481D
Cycle		Diesel	Diesel	Diesel	Diesel
Nombre et position des cylindres		4 en ligne	4 en ligne	4 en ligne	4 in linea
Diamètre et course pistons	mm	86 x 94,6	88 x 94	88 x 94	95,8 x 104
Cylindrée totale	cm ³	2198	2287	2287	2999
Rapport de compression		17,5	19 ± 0,5	19 ± 0,5	19
Puissance maxi (CEE)	kW Ch	74 100	88 120	95,5 130	115,5 157
régime correspondant	tours/min	2900	3600	3600	3500
Puissance maxi (CEE)	Nm	250	320	320	400
régime correspondant	tours/min	1500	2000	2000	1600
Carburant		Gazole pour transport automobile (Spécification EN590)	Gazole pour traction automobile (Spécification EN590)	Gazole pour transport automobile (Spécification EN590)	Gazole pour transport automobile (Spécification EN590)

ALIMENTATION

Alimentation

Injection directe "Common Rail"



ATTENTION

Des modifications ou des réparations du système d'alimentation effectuées de manière non correcte et sans tenir compte des caractéristiques techniques du système peuvent provoquer des anomalies de fonctionnement avec risques d'incendie.

TRANSMISSION

	100 Multijet	120 Multijet - 130 Multijet - 160 Multijet
Boîte de vitesses	A cinq rapports avant plus marche arrière avec synchroniseurs pour l'engagement des vitesses avant	A six rapports avant plus marche arrière avec synchroniseurs pour l'engagement des vitesses avant
Embrayage	Autoréglable avec pédale sans course à vide	
Traction	Avant	

PLANCHE DE
BORD ET
COMMANDES

SECURITE

CONDUITE

TEMOINS ET
SIGNALISATIONS

S'IL VOUS
ARRIVE

ENTRETIEN
DU VEHICULE

CARACTERISTIQUES
TECHNIQUES

INDEX
ALPHABETIQUE

FREINS

Freins de service:

– avant

à disque autoventilés

– arrière

à disque

Frein de stationnement

commandé par levier à main, agissant sur les freins arrière

ATTENTION L'eau, le verglas et le sel antigel répandus sur les chaussées peuvent se poser sur les disques de frein et réduire l'efficacité au premier freinage.

SUSPENSIONS

Avant

à roues indépendantes type Mc Pherson

Arrière

a essieu rigide tubulaire; ressort longitudinale

DIRECTION

Empattement
court

Empattement
moyen

Empattement
moyen long

Empattement
long

Type

à pignon et crémaillère avec direction assistée hydraulique

Diamètre de braquage
(entre trottoirs) m

11,06

12,46

13,54

14,28

ROUES

JANTES ET PNEUS

Jantes en acier estampé ou en alliage.
Pneus Tubeless à carcasse radiale. Sur la Carte grise sont aussi indiqués tous les pneus homologués.

ATTENTION En cas de non correspondance entre la “Notice d’entretien” et la “Carte grise” il faut tenir compte seulement des indications de cette dernière.

Pour la sécurité de la marche il est indispensable que le véhicule monte des pneus de la même marque et du même type sur toutes les roues.

ATTENTION Avec les pneus Tubeless, ne pas utiliser des chambres d’air.

ROUE DE SECOURS

Jante en acier embouti.

Pneu Tubeless égal à celui en dotation.

GEOMETRIE DES ROUES

Convergence avant totale: -1 ± 1 mm

Les valeurs se rapportent au véhicule en marche.

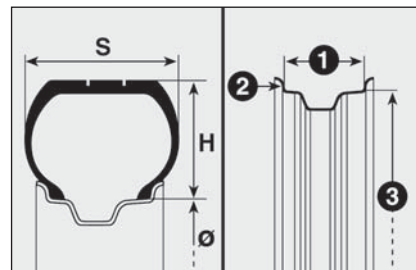

fig. 4

FON0113m

LECTURE CORRECTE DU PNEU fig. 4

Exemple: 215/70 R 15 109S

215 = Largeur nominale (S, distance en mm entre les côtés).

70 = Rapport hauteur/largeur (H/ S) en pourcentage.

R = Pneu radial.

15 = Diamètre de la jante en pouces (Ø).

109 = Indice de charge (charge utile).

S = Indice de vitesse maxi.

Indice de vitesse maxi

Q = jusqu'à 160 km/h.

R = jusqu'à 170 km/h.

S = jusqu'à 180 km/h.

T = jusqu'à 190 km/h.

U = jusqu'à 200 km/h.

H = jusqu'à 210 km/h.

V = jusqu'à 240 km/h.

Indice de vitesse maxi pour les pneus à neige

QM + S = jusqu'à 160 km/h.

TM + S = jusqu'à 190 km/h.

HM + S = jusqu'à 210 km/h.

Indice de charge (charge utile)

70 = 335 kg

71 = 345 kg

72 = 355 kg

73 = 365 kg

74 = 375 kg

75 = 387 kg

76 = 400 kg

77 = 412 kg

78 = 425 kg

79 = 437 kg

80 = 450 kg

81 = 462 kg

82 = 475 kg

83 = 487 kg

84 = 500 kg

85 = 515 kg

86 = 530 kg

87 = 545 kg

88 = 560 kg

89 = 580 kg

90 = 600 kg

91 = 615 kg

LECTURE CORRECTE DE LA JANTE fig. 4

Exemple: 6J x 15 ET43

6 = largeur de la jante en pouces **1**.

J = profil de la jante à bord creuse
(rebord latéral où s'appuie le talon du pneu) **2**.

15 = diamètre de calage en pouces
(correspond à celui du pneu qui doit être monté) **3** = Ø.

ET43 = carrossage roue (distance entre le plan d'appui disque/jante et milieu de la jante).

Version	Jantes	Pneus en dotation
Ducato (sauf temps libre)	6J x 15" - H2	215/70 R15C 109/107S 225/70 R15C 112/110S
Ducato (temps libre)	6J x 15" - H2	215/70 R15CP 109/107Q
Ducato Maxi (sauf temps libre)	6J x 16" - H2	215/75 R16C 116/114R 225/75 R16C 118/116R
Ducato Maxi (temps libre)	6J x 16" - H2	225/75 R16CP 116/114Q

En cas d'utilisation de pneus hiver M+S avec indice de vitesse inférieur en "S" pour roues de 15 pouces et en "R" pour roues 16 pouces, la vitesse max. du véhicule doit être respectée selon ce qui est indiqué dans le tableau: indice de vitesse max.

ATTENTION Utiliser seulement le type de pneus indiqué sur la carte grise du véhicule.

En cas d'utilisation du pneu classe C sur véhicule Camping, il faut toujours utiliser des roues ayant une valve de gonflage en métal. En cas de remplacement, il est conseillé d'utiliser des pneus type Camping.

PRESSION DE GONFLAGE A FROID (bar)

Pneus en dotation	Emploi	AV	AR
215/70 R15	3000 PTT(*) Light avec pneus base, sauf PANORAMA	4,0 ± 0,05	4,0 ± 0,05
	3300 PTT(*) Light / 3500 PTT(*) Light avec pneus base	4,1 ± 0,05	4,5 ± 0,05
215/70 R15	PANORAMA avec pneus base	4,1 ± 0,05	4,5 ± 0,05
225/70 R15	3000 PTT(*) Light avec pneus majorés, sauf PANORAMA	4,0 ± 0,05	4,0 ± 0,05
	3300 PTT(*) Light / 3500 PTT(*) Light avec pneus majorés	4,1 ± 0,05	4,5 ± 0,05
225/70 R15 C	Pneus hiver M+S classe C sur véhicule Camping	4,3 ± 0,05	4,75 ± 0,05
225/70 R15	PANORAMA avec pneus majorés	4,1 ± 0,05	4,5 ± 0,05
215/70 R15 CP	Gamme Light avec pneus Camping	5,0 ± 0,05	5,5 ± 0,05
215/75 R16	Gamme Heavy avec pneus base	4,5 ± 0,05	5,0 ± 0,05
225/75 R16	Gamma Heavy avec pneus majorés	4,5 ± 0,05	5,0 ± 0,05
225/75 R16 C	Pneus hiver M+S classe C sur véhicule Camping	5,2 ± 0,05	5,2 ± 0,05
225/75 R16 CP	Gamme Heavy avec pneus Camping	5,5 ± 0,05	5,5 ± 0,05

(*) PTT: Poids total à terre

Lorsque le pneu est chaud la valeur de la pression doit être +0,3 bar par rapport à la valeur indiquée. Contrôler de toute façon la valeur correcte du pneu froid.

Avec les pneus à neige la valeur de la pression doit être +0,2 bar par rapport à la valeur indiquée pour les pneus en dotation.

DIMENSIONS

VERSION FOURGON

Les dimensions sont exprimées en mm et se rapportent à le vehicule équipée avec les pneus en dotation.

La hauteur est à entendre à véhicule vide.

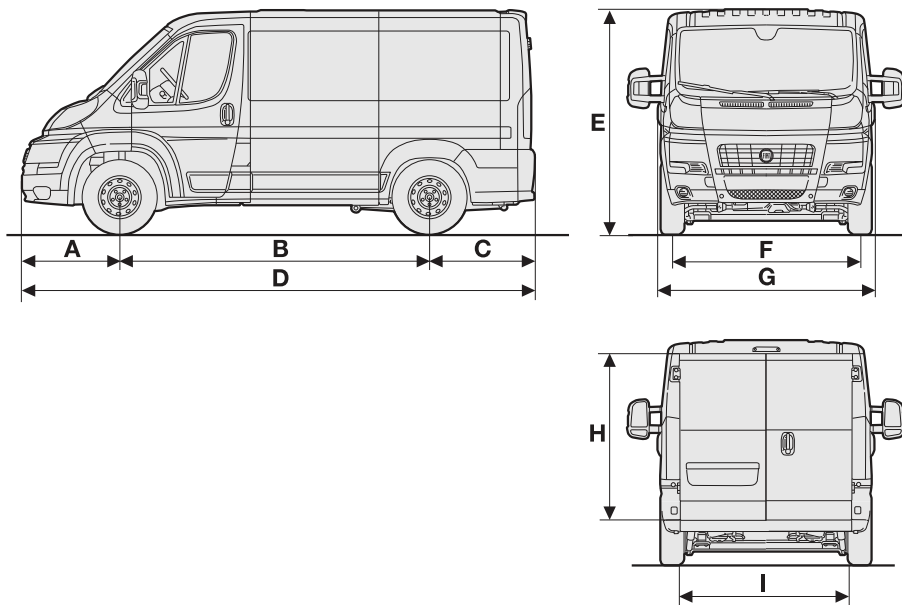

fig. 5

F0N0341m

PLANCHE DE BORD ET COMMANDES
SECURITE
CONDUITE
TEMOINS ET SIGNALISATIONS
S'IL VOUS ARRIVE
ENTRETIEN DU VEHICULE
CARACTERISTIQUES TECHNIQUES
INDEX ALPHABETIQUE

Versions
Fourgon

	CHI	MH1 MH2	LH2 LH3	XLH2 XLH3
A	948	948	948	948
B	3000	3450	4035	4035
C	1015	1015	1015	1380
D	4963	5413	5998	6363
E	2254	2254/2524	2524/2764	2524/2764
F	1810	1810	1810	1810
G	2050	2050	2050	2050
H	–	–	–	–
I	1790	1790	1790	1790

Les dimensions varient en fonction des différentes versions dans les limites indiquées ci-dessus.

VERSION CAMION

Les dimensions sont exprimées en mm et se rapportent à le véhicule équipée avec les pneus en dotation.

La hauteur est à entendre à véhicule vide.

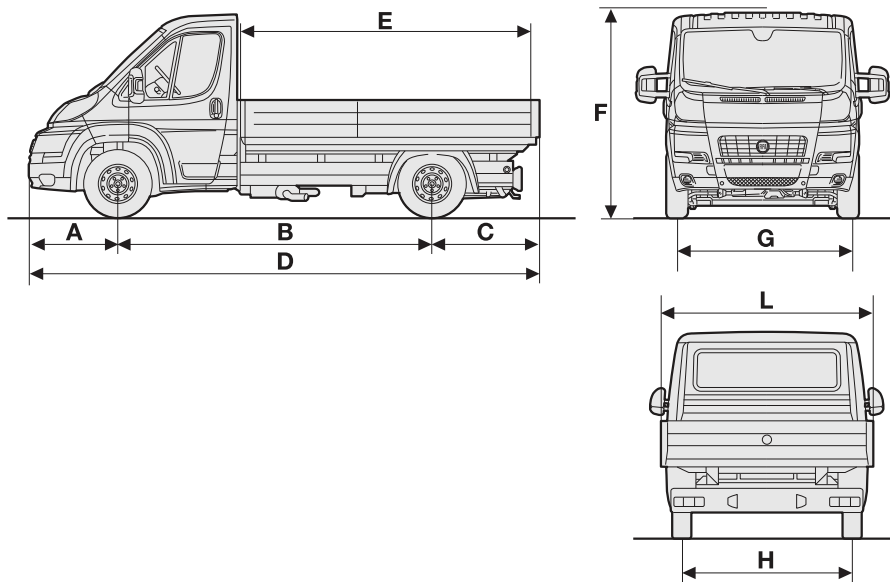

fig. 6

F0N0342m

PLANCHE DE
BORD ET
COMMANDES

SECURITE

CONDUITE

TEMOINS ET
SIGNALISATIONS

S'IL VOUS
ARRIVE

ENTRETIEN
DU VEHICULE

CARACTERISTIQUES
TECHNIQUES

INDEX
ALPHABETIQUE

Versions
Caisson
Châssis-cabine chassis

	CHI	MHI	LHI	XLHI	CHI	MHI MLHI	LHI	XLHI
A	948	948	948	948	948	948	948	948
B	3000	3450	4035	4035	3000	3450/3800	4035	4035
C	1345	1345	1345	1710	960	960	960	1325
D	5293	5743	6328	6693	4908	5358/5708	5943	6308
E	2798	3248	3833	4198	–	–	–	–
F	2254	2254	2254	2254	2254	2254	2254	2254
G	1810	1810	1810	1810	1810	1810	1810	1810
H	1790	1790	1790	1790	1790÷1980	1790÷1980	1790÷1980	1790÷1980
L	2100	2100	2100	2100	2050	2050	2050	2050

Les dimensions varient en fonction des différentes versions dans les limites indiquées ci-dessus

Versions	Châssis nu chassis				Châssis-cabine special			
	CHI	MHI MLHI	LHI	XLHI	CHI	MHI MLHI	LHI	XLHI
A	925	925	925	925	948	948	948	948
B	3000	3450/3800	4035	4035	3000	3450/3800	4035	4035
C	860	860	860	1225	880	880	880	1245
D	4785	5235/5585	5820	6185	4828	5278/5628	5863	6228
E	–	–	–	–	–	–	–	–
F	–	–	–	–	2254	2254	2254	2254
G	1810	1810	1810	1810	1810	1810	1810	1810
H	1790÷1980	1790÷1980	1790÷1980	1790÷1980	1790÷1980	1790÷1980	1790÷1980	1790÷1980
L	2050	2050	2050	2050	2050	2050	2050	2050

Les dimensions varient en fonction des différentes versions dans les limites indiquées ci-dessus

PLANCHE DE
BORD ET
COMMANDES

SECURITE

CONDUITE

TEMOINS ET
SIGNALISATIONS

S'IL VOUS
ARRIVE

ENTRETIEN
DU VEHICULE

CARACTERISTIQUES
TECHNIQUES

INDEX
ALPHABETIQUE

Versions
Châssis nu special

	CHI	MHI MLHI	LHI	XLHI
A	925	925	925	925
B	3000	3450/3800	4035	4035
C	880	880	880	1245
D	4805	5255/5605	5840	6205
G	1810	1810	1810	1810
H	1790÷1980	1790÷1980	1790÷1980	1790÷1980
L	2050	2050	2050	2050

Les dimensions varient en fonction des différentes versions dans les limites indiquées ci-dessus.

PERFORMANCES

Vitesses maximales admises après la première période d'utilisation du véhicule en km/h.

		100 Multijet	120 Multijet	130 Multijet	160 Multijet
FOURGON	CHI-MHI	140	155	–	165
	MH2-LH2 XLH2	135	150	–	160
	LH3-XLH3	130	145	–	155
CAMIONS	CHI	140	155	160	161 (*) - 165 (▼)
	MHI-MLHI	140	155	160	161 (*) - 165 (▼)
	LHI-XLHI	140	155	160	161 (*) - 165 (▼)

(*) Versions Heavy

(▼) Versions Light

PLANCHE DE
BORD ET
COMMANDES

SECURITE

CONDUITE

TEMONS ET
SIGNALISATIONS

S'IL VOUS
ARRIVE

ENTRETIEN
DU VEHICULE

CARACTERISTIQUES
TECHNIQUES

INDEX
ALPHABETIQUE

POIDS FOURGONS

Poids (kg)

Versions charge utile 3000 kg (*)**

Poids à vide (avec tous les liquides, le réservoir carburant rempli à 90% et sans aucun accessoire en option)

100 Multijet

120 Multijet

160 Multijet

1845 ÷ 1910

1860 ÷ 1925

1910 ÷ 1975

Charge utile (*) y compris le conducteur:

1090 ÷ 1155

1075 ÷ 1140

1025 ÷ 1090

Charges maxi admises (**)

– essieu avant:

1630

1630

1630

– essieu arrière:

1650

1650

1650

– total:

3000

3000

3000

Charges remorquables

– remorque avec freins:

2000

2500

2500

– remorque sans freins:

750

750

750

Charge maxi sur la boule (remorque avec freins):

100

100

100

Charge maxi sur le toit (distribué uniformément)

150

150

150

(*) En présence d'équipements spéciaux (dispositif d'attelage remorque, etc.) le poids à vide augmente et par conséquent, la charge utile diminue, en respectant les charges maxi admises.

(**) Charges à ne pas dépasser. Le conducteur est responsable de ranger les marchandises dans le coffre à bagages et/ou sur le plan de chargement en respectant les charges maxi admises.

(***) Les valeurs indiquées se rapportent aux Fourgons tôlés et vitrés dans les empattements intermédiaire et court aussi bien avec le flanc haut qu'avec le flanc bas.

POIDS FOURGONS

Poids (kg)
Versions charge utile 3300 kg (*)**

	100 Multijet	120 Multijet	160 Multijet
Poids à vide (avec tous les liquides, le réservoir carburant rempli à 90% et sans aucun accessoire en option)	1845 ÷ 1985	1860 ÷ 2000	1910 ÷ 2050
Charge utile (*) y compris le conducteur:	1315 ÷ 1455	1300 ÷ 1440	1250 ÷ 1390
Charges maxi admises (**)			
– essieu avant:	1750	1750	1750
– essieu arrière:	1900	1900	1900
– total:	3300	3300	3300
Charges remorquables			
– remorque avec freins:	2000	2500	2500
– remorque sans freins:	750	750	750
Charge maxi sur la boule (remorque avec freins):	100	100	100
Charge maxi sur le toit (distribué uniformément)	150	150	150

(*) En présence d'équipements spéciaux (dispositif d'attelage remorque, etc.) le poids à vide augmente et par conséquent, la charge utile diminue, en respectant les charges maxi admises.

(**) Charges à ne pas dépasser. Le conducteur est responsable de ranger les marchandises dans le coffre à bagages et/ou sur le plan de chargement en respectant les charges maxi admises.

(***) Les valeurs indiquées se rapportent aux Fourgons tôlés et vitrés dans les empattements intermédiaire et court aussi bien avec le flanc haut qu'avec le flanc bas.

PLANCHE DE
BORD ET
COMMANDES

SECURITE

CONDUITE

TEMOINS ET
SIGNALISATIONS

S'IL VOUS
ARRIVE

ENTRETIEN
DU VEHICULE

CARACTERISTIQUES
TECHNIQUES

INDEX
ALPHABETIQUE

POIDS FOURGONS

Poids (kg)
Versions charge utile 3500 kg (*)**
100 Multijet
120 Multijet
160 Multijet

 Poids à vide (avec tous les liquides,
le réservoir carburant rempli à 90%
et sans aucun accessoire en option)

1845 ÷ 1985

1860 ÷ 2000

1910 ÷ 2050

Charge utile (*) y compris le conducteur:

1515 ÷ 1655

1500 ÷ 1640

1450 ÷ 1590

Charges maxi admises (**):

– essieu avant:

1850

1850

1850

– essieu arrière:

2000

2000

2000

– total:

3500

3500

3500

Charges remorquables

– remorque avec freins:

2000

2500

2500

– remorque sans freins:

750

750

750

 Charge maxi sur la boule
(remorque avec freins):

100

100

100

 Charge maxi sur le toit
(distribué uniformément)

150

150

150

(*) En présence d'équipements spéciaux (dispositif d'attelage remorque, etc.) le poids à vide augmente et par conséquent, la charge utile diminue, en respectant les charges maxi admises.

(**) Charges à ne pas dépasser. Le conducteur est responsable de ranger les marchandises dans le coffre à bagages et/ou sur le plan de chargement en respectant les charges maxi admises.

(***) Les valeurs indiquées se rapportent aux Fourgons tôlés et vitrés dans les empattements intermédiaire et court aussi bien avec le flanc haut qu'avec le flanc bas.

POIDS FOURGONS (versions HEAVY)

Poids (kg) Versions charge utile 3500 kg (***)	120 Multijet	160 Multijet
Poids à vide (avec tous les liquides, le réservoir carburant rempli à 90% et sans aucun accessoire en option)	1940 ÷ 2090	1990 ÷ 2140
Charge utile (*) y compris le conducteur:	1410 ÷ 1560	1360 ÷ 1510
Charges maxi admises (**)		
– essieu avant:	2100	2100
– essieu arrière:	2400	2400
– total:	3500	3500
Charges remorquables		
– remorque avec freins:	3000	3000
– remorque sans freins:	750	750
Charge maxi sur la boule (remorque avec freins):	120	120
Charge maxi sur le toit (distribué uniformément)	150	150

(*) En présence d'équipements spéciaux (dispositif d'attelage remorque, etc.) le poids à vide augmente et par conséquent, la charge utile diminue, en respectant les charges maxi admises.

(**) Charges à ne pas dépasser. Le conducteur est responsable de ranger les marchandises dans le coffre à bagages et/ou sur le plan de chargement en respectant les charges maxi admises.

(***) Les valeurs indiquées se rapportent aux Fourgons tôlés et vitrés dans les empattements intermédiaire et court aussi bien avec le flanc haut qu'avec le flanc bas.

PLANCHE DE
BORD ET
COMMANDES

SECURITE

CONDUITE

TEMOINS ET
SIGNALISATIONS

S'IL VOUS
ARRIVE

ENTRETIEN
DU VEHICULE

CARACTERISTIQUES
TECHNIQUES

INDEX
ALPHABETIQUE

POIDS FOURGONS (versions HEAVY)

Poids (kg)

Versions charge utile 4000 kg (*)**

120 Multijet

160 Multijet

Poids à vide

(avec tous les liquides, le réservoir carburant rempli à 90% et sans aucun accessoire en option)

2010 ÷ 2135

2060 ÷ 2185

Charge utile (*) y compris le conducteur:

1865 ÷ 1990

1815 ÷ 1940

Charges maxi admises (**)

– essieu avant:

2100

2100

– essieu arrière:

2400

2400

– total:

4000

4000

Charges remorquables

– remorque avec freins:

2500

2500

– remorque sans freins:

750

750

Charge maxi sur la boule

(remorque avec freins):

100

100

Charge maxi sur le toit

(distribué uniformément)

150

150

(*) En présence d'équipements spéciaux (dispositif d'attelage remorque, etc.) le poids à vide augmente et par conséquent, la charge utile diminue, en respectant les charges maxi admises.

(**) Charges à ne pas dépasser. Le conducteur est responsable de ranger les marchandises dans le coffre à bagages et/ou sur le plan de chargement en respectant les charges maxi admises.

(***) Les valeurs indiquées se rapportent aux Fourgons tôlés et vitrés dans les empattements intermédiaire et court aussi bien avec le flanc haut qu'avec le flanc bas.

POIDS CAMION CAISSON

Poids (kg)
Versions charge utile 3000 kg

100 Multijet

120 Multijet

160 Multijet

Poids à vide (avec tous les liquides,
 le réservoir carburant rempli à 90%
 et sans aucun accessoire en option)

1795 ÷ 1840

1810 ÷ 1855

1860 ÷ 1905

Charge utile (*) y compris le conducteur:

1125 ÷ 1160

1125 ÷ 1145

1095 ÷ 1140

Charges maxi admises (**)

– essieu avant:

1630

1630

1630

– essieu arrière:

1650

1650

1650

– total:

2920/3000

2935/3000

2935/3000

Charges remorquables

– remorque avec freins:

2000

2500

2500

– remorque sans freins:

750

750

750

Charge maxi sur la boule
 (remorque avec freins):

100

100

100

(*) En présence d'équipements spéciaux (dispositif d'attelage remorque, etc.) le poids à vide augmente et par conséquent, la charge utile diminue, en respectant les charges maxi admises.

(**) Charges à ne pas dépasser. Le conducteur est responsable de ranger les marchandises dans le coffre à bagages et/ou sur le plan de chargement en respectant les charges maxi admises.

PLANCHE DE
BORD ET
COMMANDES

SECURITE

CONDUITE

TEMOINS ET
SIGNALISATIONS

S'IL VOUS
ARRIVE

ENTRETIEN
DU VEHICULE

CARACTERISTIQUES
TECHNIQUES

INDEX
ALPHABETIQUE

POIDS CAMION CAISSON

Poids (kg)
Versions charge utile 3300 kg
100 Multijet
120 Multijet
160 Multijet

 Poids à vide (avec tous les liquides,
le réservoir carburant rempli à 90%
et sans aucun accessoire en option)

1795 ÷ 1895

1810 ÷ 1910

1860 ÷ 1960

Charge utile (*) y compris le conducteur:

1405 ÷ 1435

1390 ÷ 1435

1340 ÷ 1440

Charges maxi admises (***)

– essieu avant:

1750

1750

1750

– essieu arrière:

1900

1900

1900

– total:

3230/3300

3245/3300

3245/3300

Charges remorquables

– remorque avec freins:

2000

2500

2500

– remorque sans freins:

750

750

750

 Charge maxi sur la boule
(remorque avec freins):

100

100

100

(*) En présence d'équipements spéciaux (dispositif d'attelage remorque, etc.) le poids à vide augmente et par conséquent, la charge utile diminue, en respectant les charges maxi admises.

(**) Charges à ne pas dépasser. Le conducteur est responsable de ranger les marchandises dans le coffre à bagages et/ou sur le plan de chargement en respectant les charges maxi admises.

POIDS CAMION CAISSON

Poids (kg) Versions charge utile 3500 kg	100 Multijet	120 Multijet	160 Multijet
Poids à vide (avec tous les liquides, le réservoir carburant rempli à 90% et sans aucun accessoire en option)	1795 ÷ 1895	1810 ÷ 1910	1860 ÷ 1960
Charge utile (*) y compris le conducteur:	1535 ÷ 1605	1535 ÷ 1590	1540 ÷ 1640
Charges maxi admises (**)			
– essieu avant:	1850	1850	1850
– essieu arrière:	2000	2000	2000
– total:	3330/3500	3345/3500	3345/3500
Charges remorquables			
– remorque avec freins:	2000	2500	2500
– remorque sans freins:	750	750	750
Charge maxi sur la boule (remorque avec freins):	100	100	100

(*) En présence d'équipements spéciaux (dispositif d'attelage remorque, etc.) le poids à vide augmente et par conséquent, la charge utile diminue, en respectant les charges maxi admises.

(**) Charges à ne pas dépasser. Le conducteur est responsable de ranger les marchandises dans le coffre à bagages et/ou sur le plan de chargement en respectant les charges maxi admises.

PLANCHE DE
BORD ET
COMMANDES

SECURITE

CONDUITE

TEMOINS ET
SIGNALISATIONS

S'IL VOUS
ARRIVE

ENTRETIEN
DU VEHICULE

CARACTERISTIQUES
TECHNIQUES

INDEX
ALPHABETIQUE

POIDS CAMION CAISSON (versions HEAVY)

Poids (kg)

Versions charge utile 3500 kg

120 Multijet

160 Multijet

Poids à vide

(avec tous les liquides, le réservoir carburant rempli à 90% et sans aucun accessoire en option)

1895 ÷ 1985

1945 ÷ 2035

Charge utile (*) y compris le conducteur:

1515 ÷ 1605

1465 ÷ 1555

Charges maxi admises (**)

– essieu avant:

2100

2100

– essieu arrière:

2400

2400

– total:

3500

3500

Charges remorquables

– remorque avec freins:

2500

2500

– remorque sans freins:

750

750

Charge maxi sur la boule

(remorque avec freins):

120

120

(*) En présence d'équipements spéciaux (dispositif d'attelage remorque, etc.) le poids à vide augmente et par conséquent, la charge utile diminue, en respectant les charges maxi admises.

(**) Charges à ne pas dépasser. Le conducteur est responsable de ranger les marchandises dans le coffre à bagages et/ou sur le plan de chargement en respectant les charges maxi admises.

POIDS CAMION CAISSON (versions HEAVY)

Poids (kg) Versions charge utile 4000 kg	120 Multijet	160 Multijet
Poids à vide (avec tous les liquides, le réservoir carburant rempli à 90% et sans aucun accessoire en option)	1895 ÷ 1985	1945 ÷ 2035
Charge utile (*) y compris le conducteur:	2015 ÷ 2105	1965 ÷ 2055
Charges maxi admises (**)		
– essieu avant:	2100	2100
– essieu arrière:	2400	2400
– total:	4000	4000
Charges remorquables		
– remorque avec freins:	2500	2500
– remorque sans freins:	750	750
Charge maxi sur la boule (remorque avec freins):	100	100

(*) En présence d'équipements spéciaux (dispositif d'attelage remorque, etc.) le poids à vide augmente et par conséquent, la charge utile diminue, en respectant les charges maxi admises.

(**) Charges à ne pas dépasser. Le conducteur est responsable de ranger les marchandises dans le coffre à bagages et/ou sur le plan de chargement en respectant les charges maxi admises.

PLANCHE DE
BORD ET
COMMANDES

SECURITE

CONDUITE

TEMOINS ET
SIGNALISATIONS

S'IL VOUS
ARRIVE

ENTRETIEN
DU VEHICULE

CARACTERISTIQUES
TECHNIQUES

INDEX
ALPHABETIQUE

POIDS CHASSIS-CABINE AVEC WAGON-PLAT

Poids (kg)

Versions charge utile 3000 kg

100 Multijet

120 Multijet

Poids à vide

(avec tous les liquides, le réservoir carburant rempli à 90% et sans aucun accessoire en option)

1600

1615

Charges maxi admises (**)

– essieu avant:

1630

1630

– essieu arrière:

1650

1650

– total:

3000

3000

Charges remorquables

– remorque avec freins:

2000

2500

– remorque sans freins:

750

750

Charge maxi sur la boule

(remorque avec freins):

100

100

(*) En présence d'équipements spéciaux (dispositif d'attelage remorque, etc.) le poids à vide augmente et par conséquent, la charge utile diminue, en respectant les charges maxi admises.

(**) Charges à ne pas dépasser. Le conducteur est responsable de ranger les marchandises dans le coffre à bagages et/ou sur le plan de chargement en respectant les charges maxi admises.

POIDS CHASSIS-CABINE AVEC WAGON-PLAT

Poids (kg) Versions charge utile 3300 kg	100 Multijet	120 Multijet
Poids à vide (avec tous les liquides, le réservoir carburant rempli à 90% et sans aucun accessoire en option)	1580 ÷ 1615	1595 ÷ 1630
Charges maxi admises (**)		
– essieu avant:	1750	1750
– essieu arrière:	1900	1900
– total:	3300	3300
Charges remorquables		
– remorque avec freins:	2000	2500
– remorque sans freins:	750	750
Charge maxi sur la boule (remorque avec freins):	100	100

- (*) En présence d'équipements spéciaux (dispositif d'attelage remorque, etc.) le poids à vide augmente et par conséquent, la charge utile diminue, en respectant les charges maxi admises.
- (**) Charges à ne pas dépasser. Le conducteur est responsable de ranger les marchandises dans le coffre à bagages et/ou sur le plan de chargement en respectant les charges maxi admises.

PLANCHE DE
BORD ET
COMMANDES

SECURITE

CONDUITE

TEMPS ET
SIGNALISATIONS

S'IL VOUS
ARRIVE

ENTRETIEN
DU VEHICULE

CARACTERISTIQUES
TECHNIQUES

INDEX
ALPHABETIQUE

POIDS CHASSIS-CABINE AVEC WAGON-PLAT

Poids (kg)

Versions charge utile 3500 kg

100 Multijet

120 Multijet

Poids à vide

(avec tous les liquides, le réservoir carburant rempli à 90% et sans aucun accessoire en option)

1580 ÷ 1615

1595 ÷ 1630

Charges maxi admises (**)

– essieu avant:

1850

1850

– essieu arrière:

2000

2000

– total:

3500

3500

Charges remorquables

– remorque avec freins:

2000

2500

– remorque sans freins:

750

750

Charge maxi sur la boule

(remorque avec freins):

100

100

(*) En présence d'équipements spéciaux (dispositif d'attelage remorque, etc.) le poids à vide augmente et par conséquent, la charge utile diminue, en respectant les charges maxi admises.

(**) Charges à ne pas dépasser. Le conducteur est responsable de ranger les marchandises dans le coffre à bagages et/ou sur le plan de chargement en respectant les charges maxi admises.

POIDS CHASSIS-CABINE AVEC WAGON-PLAT (versions HEAVY)

Poids (kg)
Versions charge utile 3500 kg

	120 Multijet	160 Multijet
Poids à vide (avec tous les liquides, le réservoir carburant rempli à 90% et sans aucun accessoire en option)	1655 ÷ 1685	1705 ÷ 1735
Charge utile (*) y compris le conducteur:	1815 ÷ 1845	1765 ÷ 1795
Charges maxi admises (**)		
– essieu avant:	2100	2100
– essieu arrière:	2400	2400
– total:	3500	3500
Charges remorquables		
– remorque avec freins:	3000	3000
– remorque sans freins:	750	750
Charge maxi sur la boule (remorque avec freins):	120	120

(*) En présence d'équipements spéciaux (dispositif d'attelage remorque, etc.) le poids à vide augmente et par conséquent, la charge utile diminue, en respectant les charges maxi admises.

(**) Charges à ne pas dépasser. Le conducteur est responsable de ranger les marchandises dans le coffre à bagages et/ou sur le plan de chargement en respectant les charges maxi admises.

PLANCHE DE
BORD ET
COMMANDES

SECURITE

CONDUITE

TEMOINS ET
SIGNALISATIONS

S'IL VOUS
ARRIVE

ENTRETIEN
DU VEHICULE

CARACTERISTIQUES
TECHNIQUES

INDEX
ALPHABETIQUE

POIDS CHASSIS-CABINE AVEC WAGON-PLAT (versions HEAVY)

Poids (kg)

Versions charge utile 4000 kg

120 Multijet

160 Multijet

Poids à vide

(avec tous les liquides, le réservoir carburant rempli à 90% et sans aucun accessoire en option)

1655 ÷ 1685

1705 ÷ 1735

Charge utile (*) y compris le conducteur:

2315 ÷ 2345

2265 ÷ 2295

Charges maxi admises (**)

– essieu avant:

2100

2100

– essieu arrière:

2400

2400

– total:

4000

4000

Charges remorquables

– remorque avec freins:

2500

2500

– remorque sans freins:

750

750

Charge maxi sur la boule

(remorque avec freins):

100

100

(*) En présence d'équipements spéciaux (dispositif d'attelage remorque, etc.) le poids à vide augmente et par conséquent, la charge utile diminue, en respectant les charges maxi admises.

(**) Charges à ne pas dépasser. Le conducteur est responsable de ranger les marchandises dans le coffre à bagages et/ou sur le plan de chargement en respectant les charges maxi admises.

POIDS CHASSIS-CABINE

Poids (kg) Versions charge utile 3000 kg	100 Multijet (□)	120 Multijet (□)	160 Multijet (□)
Poids à vide (avec tous les liquides, le réservoir carburant rempli à 90% et sans aucun accessoire en option)	1590 ÷ 1630	1605 ÷ 1635	1655 ÷ 1695
Charges maxi admises (**)			
– essieu avant:	1630	1630	1630
– essieu arrière:	1650	1650	1650
– total:	3000	3000	3000
Charges remorquables			
– remorque avec freins:	2000	2500	2500
– remorque sans freins:	750	750	750
Charge maxi sur la boule (remorque avec freins):	100	100	100

(□) Equipement chassis

- (*) En présence d'équipements spéciaux (dispositif d'attelage remorque, etc.) le poids à vide augmente et par conséquent, la charge utile diminue, en respectant les charges maxi admises.
- (**) Charges à ne pas dépasser. Le conducteur est responsable de ranger les marchandises dans le coffre à bagages et/ou sur le plan de chargement en respectant les charges maxi admises.

PLANCHE DE
BORD ET
COMMANDES

SECURITE

CONDUITE

TEMONS ET
SIGNALISATIONS

S'IL VOUS
ARRIVE

ENTRETIEN
DU VEHICULE

CARACTERISTIQUES
TECHNIQUES

INDEX
ALPHABETIQUE

POIDS CHASSIS-CABINE

Poids (kg) Versions charge utile 3300 kg	100 Multijet (□)	100 Multijet (▼)	120 Multijet (□)	130 Multijet (□)	130 Multijet (▼)	160 Multijet (□)
Poids à vide (avec tous les liquides, le réservoir carburant rempli à 90% et sans aucun accessoire en option)	1590 ÷ 1640	1545 ÷ 1560	1605 ÷ 1655	1605 ÷ 1655	1560 ÷ 1580	1655 ÷ 1705
Charges maxi admises (**)						
– essieu avant:	1750	1750	1750	1750	1750	1750
– essieu arrière:	1900	1900	1900	1900	1900	1900
– total:	3300	3300	3300	3300	3300	3300
Charges remorquables						
– remorque avec freins:	2000	2000	2500	2500	2500	2500
– remorque sans freins:	750	750	750	750	750	750
Charge maxi sur la boule (remorque avec freins):	100	100	100	100	100	100

(□) Equipement chassis

(▼) Equipement special

(*) En présence d'équipements spéciaux (dispositif d'attelage remorque, etc.) le poids à vide augmente et par conséquent, la charge utile diminue, en respectant les charges maxi admises.

(**) Charges à ne pas dépasser. Le conducteur est responsable de ranger les marchandises dans le coffre à bagages et/ou sur le plan de chargement en respectant les charges maxi admises.

POIDS CHASSIS-CABINE

Poids (kg) Versions charge utile 3500 kg	100 Multijet (□)	100 Multijet (▼)	120 Multijet (□)	130 Multijet (□)	130 Multijet (▼)	160 Multijet (□)
Poids à vide (avec tous les liquides, le réservoir carburant rempli à 90% et sans aucun accessoire en option)	1590 ÷ 1640	1545 ÷ 1575	1605 ÷ 1655	1605 ÷ 1655	1560 ÷ 1590	1655 ÷ 1705
Charges maxi admises (**)						
– essieu avant:	1850	1850	1850	1850	1850	1850
– essieu arrière:	2000	2000	2000	2000	2000	2000
– total:	3500	3500	3500	3500	3500	3500
Charges remorquables						
– remorque avec freins:	2000	2000	2500	2500	2500	2500
– remorque sans freins:	750	750	750	750	750	750
Charge maxi sur la boule (remorque avec freins):	100	100	100	100	100	100

(□) Equipement chassis

(▼) Equipement special

(*) En présence d'équipements spéciaux (dispositif d'attelage remorque, etc.) le poids à vide augmente et par conséquent, la charge utile diminue, en respectant les charges maxi admises.

(**) Charges à ne pas dépasser. Le conducteur est responsable de ranger les marchandises dans le coffre à bagages et/ou sur le plan de chargement en respectant les charges maxi admises.

PLANCHE DE
BORD ET
COMMANDES

SECURITE

CONDUITE

TEMONS ET
SIGNALISATIONS

S'IL VOUS
ARRIVE

ENTRETIEN
DU VEHICULE

CARACTERISTIQUES
TECHNIQUES

INDEX
ALPHABETIQUE

POIDS CHASSIS-CABINE (versions HEAVY)

Poids (kg) Versions charge utile 3500 kg	120 Multijet (□)	160 Multijet (□)	120 Multijet (▼)	160 Multijet (▼)
Poids à vide (avec tous les liquides, le réservoir carburant rempli à 90% et sans aucun accessoire en option)	1675 ÷ 1710	1725 ÷ 1760	1610 ÷ 1630	1660 ÷ 1680
Charge utile (*) y compris le conducteur:	1790 ÷ 1825	1740 ÷ 1775	1870 ÷ 1890	1820 ÷ 1840
Charges maxi admises (**)				
– essieu avant:	2100	2100	2100	2100
– essieu arrière:	2400	2400	2400	2400
– total:	3500	3500	3500	3500
Charges remorquables				
– remorque avec freins:	2500	2500	2500	2500
– remorque sans freins:	750	750	750	750
Charge maxi sur la boule (remorque avec freins):	120	120	120	120

(□) Equipement chassis

(▼) Equipement special

(*) En présence d'équipements spéciaux (dispositif d'attelage remorque, etc.) le poids à vide augmente et par conséquent, la charge utile diminue, en respectant les charges maxi admises.

(**) Charges à ne pas dépasser. Le conducteur est responsable de ranger les marchandises dans le coffre à bagages et/ou sur le plan de chargement en respectant les charges maxi admises.

POIDS CHASSIS-CABINE (versions HEAVY)

Poids (kg) Versions charge utile 4000 kg	120 Multijet (□)	160 Multijet (□)	120 Multijet (▼)	160 Multijet (▼)
Poids à vide (avec tous les liquides, le réservoir carburant rempli à 90% et sans aucun accessoire en option)	1675 ÷ 1710	1725 ÷ 1760	1610 ÷ 1630	1660 ÷ 1680
Charge utile (*) y compris le conducteur:	2290 ÷ 2325	2240 ÷ 2275	2370 ÷ 2390	2320 ÷ 2340
Charges maxi admises (**)				
– essieu avant:	2100	2100	2100	2100
– essieu arrière:	2400	2400	2400	2400
– total:	4000	4000	4000	4000
Charges remorquables				
– remorque avec freins:	2500	2500	2500	2500
– remorque sans freins:	750	750	750	750
Charge maxi sur la boule (remorque avec freins):	100	1200	100	100

(□) Equipement chassiss

(▼) Equipement special

(*) En présence d'équipements spéciaux (dispositif d'attelage remorque, etc.) le poids à vide augmente et par conséquent, la charge utile diminue, en respectant les charges maxi admises.

(**) Charges à ne pas dépasser. Le conducteur est responsable de ranger les marchandises dans le coffre à bagages et/ou sur le plan de chargement en respectant les charges maxi admises.

PLANCHE DE
BORD ET
COMMANDES

SECURITE

CONDUITE

TEMOINS ET
SIGNALISATIONS

S'IL VOUS
ARRIVE

ENTRETIEN
DU VEHICULE

CARACTERISTIQUES
TECHNIQUES

INDEX
ALPHABETIQUE

POIDS CHASSIS (versions HEAVY)

Poids (kg) Versions charge utile 3500 kg	120 Multijet (□)	160 Multijet (□)	120 Multijet (▼)	160 Multijet (▼)
Poids à vide (avec tous les liquides, le réservoir carburant rempli à 90% et sans aucun accessoire en option)	1375 ÷ 1410	1425 ÷ 1460	1310 ÷ 1330	1360 ÷ 1380
Charge utile (*) y compris le conducteur:	2090 ÷ 2125	2040 ÷ 2075	2170 ÷ 2190	2120 ÷ 2140
Charges maxi admises (**)				
– essieu avant:	2100	2100	2100	2100
– essieu arrière:	2400	2400	2400	2400
– total:	3500	3500	3500	3500
Charges remorquables				
– remorque avec freins:	2500	2500	2500	2500
– remorque sans freins:	750	750	750	750
Charge maxi sur la boule (remorque avec freins):	120	120	120	120

(□) Equipement chassis

(▼) Equipement special

(*) En présence d'équipements spéciaux (dispositif d'attelage remorque, etc.) le poids à vide augmente et par conséquent, la charge utile diminue, en respectant les charges maxi admises.

(**) Charges à ne pas dépasser. Le conducteur est responsable de ranger les marchandises dans le coffre à bagages et/ou sur le plan de chargement en respectant les charges maxi admises.

POIDS CHASSIS (versions HEAVY)

Poids (kg) Versions charge utile 4000 kg	120 Multijet (□)	160 Multijet (□)	120 Multijet (▼)	160 Multijet (▼)
Poids à vide (avec tous les liquides, le réservoir carburant rempli à 90% et sans aucun accessoire en option)	1375 ÷ 1410	1425 ÷ 1460	1310 ÷ 1330	1360 ÷ 1380
Charge utile (*) y compris le conducteur:	2590 ÷ 2625	2540 ÷ 2575	2670 ÷ 2690	2620 ÷ 2640
Charges maxi admises (**)				
– essieu avant:	2100	2100	2100	2100
– essieu arrière:	2400	2400	2400	2400
– total:	4000	4000	4000	4000
Charges remorquables				
– remorque avec freins:	2500	2500	2500	2500
– remorque sans freins:	750	750	750	750
Charge maxi sur la boule (remorque avec freins):	100	100	100	100

(□) Equipement chassis

(▼) Equipement special

(*) En présence d'équipements spéciaux (dispositif d'attelage remorque, etc.) le poids à vide augmente et par conséquent, la charge utile diminue, en respectant les charges maxi admises.

(**) Charges à ne pas dépasser. Le conducteur est responsable de ranger les marchandises dans le coffre à bagages et/ou sur le plan de chargement en respectant les charges maxi admises.

PLANCHE DE
BORD ET
COMMANDES

SECURITE

CONDUITE

TEMONS ET
SIGNALISATIONS

S'IL VOUS
ARRIVE

ENTRETIEN
DU VEHICULE

CARACTERISTIQUES
TECHNIQUES

INDEX
ALPHABETIQUE

POIDS DOUBLE CABINE

Poids (kg)

Versions charge utile 3000 kg

Poids à vide (avec tous les liquides, le réservoir carburant rempli à 90% et sans aucun accessoire en option)

100 Multijet

120 Multijet

160 Multijet

1950 ÷ 2010

1965 ÷ 2025

2015 ÷ 2075

Charge utile (*) y compris le conducteur:

1290 ÷ 1350

1275 ÷ 1335

1225 ÷ 1285

Charges maxi admises (**)

– essieu avant:

1750

1750

1750

– essieu arrière:

1900

1900

1900

– total:

3300

3300

3300

Charges remorquables

– remorque avec freins:

2000

2500

2500

– remorque sans freins:

750

750

750

Charge maxi sur la boule
(remorque avec freins):

100

100

100

(*) En présence d'équipements spéciaux (dispositif d'attelage remorque, etc.) le poids à vide augmente et par conséquent, la charge utile diminue, en respectant les charges maxi admises.

(**) Charges à ne pas dépasser. Le conducteur est responsable de ranger les marchandises dans le coffre à bagages et/ou sur le plan de chargement en respectant les charges maxi admises.

POIDS DOUBLE CABINE

Poids (kg) Versions charge utile 3500 kg	100 Multijet	120 Multijet	160 Multijet
Poids à vide (avec tous les liquides, le réservoir carburant rempli à 90% et sans aucun accessoire en option)	1950 ÷ 2010	1965 ÷ 2025	2015 ÷ 2075
Charge utile (*) y compris le conducteur:	1490 ÷ 1550	1475 ÷ 1535	1425 ÷ 1485
Charges maxi admises (**)			
– essieu avant:	2100	2100	2100
– essieu arrière:	2400	2400	2400
– total:	3500	3500	3500
Charges remorquables			
– remorque avec freins:	2500	2500	2500
– remorque sans freins:	750	750	750
Charge maxi sur la boule (remorque avec freins):	120	120	120

(*) En présence d'équipements spéciaux (dispositif d'attelage remorque, etc.) le poids à vide augmente et par conséquent, la charge utile diminue, en respectant les charges maxi admises.

(**) Charges à ne pas dépasser. Le conducteur est responsable de ranger les marchandises dans le coffre à bagages et/ou sur le plan de chargement en respectant les charges maxi admises.

PLANCHE DE
BORD ET
COMMANDES

SECURITE

CONDUITE

TEMONS ET
SIGNALISATIONS

S'IL VOUS
ARRIVE

ENTRETIEN
DU VEHICULE

CARACTERISTIQUES
TECHNIQUES

INDEX
ALPHABETIQUE

POIDS DOUBLE CABINE (versions HEAVY)

Poids (kg)

Versions charge utile 3500 kg

Poids à vide

(avec tous les liquides, le réservoir carburant rempli à 90% et sans aucun accessoire en option)

120 Multijet
160 Multijet

Charge utile (*) y compris le conducteur:

Charges maxi admises (**)

– essieu avant:

– essieu arrière:

– total:

Charges remorquables

– remorque avec freins:

– remorque sans freins:

Charge maxi sur la boule

(remorque avec freins):

2005 ÷ 2105

2055 ÷ 2155

1395 ÷ 1495

1345 ÷ 1445

2100

2100

2400

2400

3500

3500

2500

2500

750

750

120

120

(*) En présence d'équipements spéciaux (dispositif d'attelage remorque, etc.) le poids à vide augmente et par conséquent, la charge utile diminue, en respectant les charges maxi admises.

(**) Charges à ne pas dépasser. Le conducteur est responsable de ranger les marchandises dans le coffre à bagages et/ou sur le plan de chargement en respectant les charges maxi admises.

POIDS COMBI

Poids (kg)
Versions charge utile 3000 kg

	100 Multijet	120 Multijet	160 Multijet
Poids à vide (avec tous les liquides, le réservoir carburant rempli à 90% et sans aucun accessoire en option)	1935	1950	2000
Charge utile (*) y compris le conducteur:	1065	1050	1000
Charges maxi admises (**)			
– essieu avant:	1600	1600	1600
– essieu arrière:	1650	1650	1650
– total:	3000	3000	3000
Charges remorquables			
– remorque avec freins:	2000	2500	2500
– remorque sans freins:	750	750	750
Charge maxi sur la boule (remorque avec freins):	100	100	100

(*) En présence d'équipements spéciaux (dispositif d'attelage remorque, etc.) le poids à vide augmente et par conséquent, la charge utile diminue, en respectant les charges maxi admises.

(**) Charges à ne pas dépasser. Le conducteur est responsable de ranger les marchandises dans le coffre à bagages et/ou sur le plan de chargement en respectant les charges maxi admises.

PLANCHE DE
BORD ET
COMMANDES

SECURITE

CONDUITE

TEMOINS ET
SIGNALISATIONS

S'IL VOUS
ARRIVE

ENTRETIEN
DU VEHICULE

CARACTERISTIQUES
TECHNIQUES

INDEX
ALPHABETIQUE

POIDS COMBI

Poids (kg)

Versions charge utile 3300 kg

100 Multijet

120 Multijet

160 Multijet

Poids à vide (avec tous les liquides, le réservoir carburant rempli à 90% et sans aucun accessoire en option)

1935 ÷ 2045

1950 ÷ 2060

2000 ÷ 2100

Charge utile (*) y compris le conducteur:

1255 ÷ 1365

1240 ÷ 1350

1190 ÷ 1300

Charges maxi admises (**)

– essieu avant:

1750

1750

1750

– essieu arrière:

1900

1900

1900

– total:

3300

3300

3300

Charges remorquables

– remorque avec freins:

2000

2500

2500

– remorque sans freins:

750

750

750

Charge maxi sur la boule (remorque avec freins):

100

100

100

(*) En présence d'équipements spéciaux (dispositif d'attelage remorque, etc.) le poids à vide augmente et par conséquent, la charge utile diminue, en respectant les charges maxi admises.

(**) Charges à ne pas dépasser. Le conducteur est responsable de ranger les marchandises dans le coffre à bagages et/ou sur le plan de chargement en respectant les charges maxi admises.

POIDS COMBI

Poids (kg) Versions charge utile 3500 kg	120 Multijet	160 Multijet
Poids à vide (avec tous les liquides, le réservoir carburant rempli à 90% et sans aucun accessoire en option)	2125	2175
Charge utile (*) y compris le conducteur:	1375	1325
Charges maxi admises (**)		
– essieu avant:	2100	2100
– essieu arrière:	2440	2440
– total:	3500	3500
Charges remorquables		
– remorque avec freins:	2500	2500
– remorque sans freins:	750	750
Charge maxi sur la boule (remorque avec freins):	100	100

(*) En présence d'équipements spéciaux (dispositif d'attelage remorque, etc.) le poids à vide augmente et par conséquent, la charge utile diminue, en respectant les charges maxi admises.

(**) Charges à ne pas dépasser. Le conducteur est responsable de ranger les marchandises dans le coffre à bagages et/ou sur le plan de chargement en respectant les charges maxi admises.

PLANCHE DE
BORD ET
COMMANDES

SECURITE

CONDUITE

TEMOINS ET
SIGNALISATIONS

S'IL VOUS
ARRIVE

ENTRETIEN
DU VEHICULE

CARACTERISTIQUES
TECHNIQUES

INDEX
ALPHABETIQUE

POIDS COMBI (versions HEAVY)

Poids (kg)

Versions charge utile 3500 kg

Poids à vide (avec tous les liquides, le réservoir carburant rempli à 90% et sans aucun accessoire en option)

120 Multijet

160 Multijet

2100 2150

Charge utile (*) y compris le conducteur:

1400 1350

Charges maxi admises (**)

– essieu avant: 2100 2100

– essieu arrière: 2400 2400

– total: 3500 3500

Charges remorquables

– remorque avec freins: 3000 3000

– remorque sans freins: 750 750

Charge maxi sur la boule
(remorque avec freins):

120 120

(*) En présence d'équipements spéciaux (dispositif d'attelage remorque, etc.) le poids à vide augmente et par conséquent, la charge utile diminue, en respectant les charges maxi admises.

(**) Charges à ne pas dépasser. Le conducteur est responsable de ranger les marchandises dans le coffre à bagages et/ou sur le plan de chargement en respectant les charges maxi admises.

POIDS PANORAMA

Poids (kg)
Versions charge utile 3000 kg

	100 Multijet	120 Multijet	160 Multijet
Poids à vide (avec tous les liquides, le réservoir carburant rempli à 90% et sans aucun accessoire en option)	2200	2215	2265
Charge utile (*) y compris le conducteur:	800	785	735
Charges maxi admises (**)			
– essieu avant:	1630	1630	1630
– essieu arrière:	1650	1650	1650
– total:	3000	3000	3000
Charges remorquables			
– remorque avec freins:	2000	2500	2500
– remorque sans freins:	750	750	750
Charge maxi sur la boule (remorque avec freins):	100	100	100

(*) En présence d'équipements spéciaux (dispositif d'attelage remorque, etc.) le poids à vide augmente et par conséquent, la charge utile diminue, en respectant les charges maxi admises.

(**) Charges à ne pas dépasser. Le conducteur est responsable de ranger les marchandises dans le coffre à bagages et/ou sur le plan de chargement en respectant les charges maxi admises.

PLANCHE DE
BORD ET
COMMANDES

SECURITE

CONDUITE

TEMOINS ET
SIGNALISATIONS

S'IL VOUS
ARRIVE

ENTRETIEN
DU VEHICULE

CARACTERISTIQUES
TECHNIQUES

INDEX
ALPHABETIQUE

POIDS PANORAMA

Poids (kg)
Versions charge utile 3300 kg
100 Multijet
120 Multijet
160 Multijet

 Poids à vide (avec tous les liquides,
le réservoir carburant rempli à 90%
et sans aucun accessoire en option)

2200 ÷ 2285

2215 ÷ 2300

2265 ÷ 2350

Charge utile (*) y compris le conducteur:

1015 ÷ 1100

1000 ÷ 1085

950 ÷ 1035

Charges maxi admises (***)

– essieu avant:

1750

1750

1750

– essieu arrière:

1900

1900

1900

– total:

3300

3300

3300

Charges remorquables

– remorque avec freins:

2000

2500

2500

– remorque sans freins:

750

750

750

 Charge maxi sur la boule
(remorque avec freins):

100

100

100

(*) En présence d'équipements spéciaux (dispositif d'attelage remorque, etc.) le poids à vide augmente et par conséquent, la charge utile diminue, en respectant les charges maxi admises.

(**) Charges à ne pas dépasser. Le conducteur est responsable de ranger les marchandises dans le coffre à bagages et/ou sur le plan de chargement en respectant les charges maxi admises.

CONTENANCES

		100 Multijet	120 Multijet	130 Multijet	160 Multijet	Carburants prescrits et lubrifiants originaux
Réservoir de carburant: y compris une réserve de:	litres litres	90 (*) 10/12	90 (*) 10/12	90 (*) 10/12	90 (*) 10/12	Gazole pour transport automobile (Spécification EN590)
Circuit de refroidissement moteur:	litres	11 (▼)	11 (▼)	11 (▼)	11 (▼)	Mélange d'eau et liquide PARAFLU UP à 50%
Carter moteur:	litres	5,88	5,9	5,9	6,0	SELENIA WR
Carter moteur et filtre:	litres	6,38	6,5	6,5	7,0	
Boîte de vitesses/ différentiel:	litres	2,4	2,7	2,7	2,9	TUTELA CAR EXPERYA (□) TUTELA CAR MATRIX (■)
Circuit freins hydrauliques:						TUTELA TOP 4
ABS:	litres	0,6	0,6	0,6	0,6	
ASR/ESP:	litres	0,62	0,62	0,62	0,62	
Direction assistée hydraulique	litres	1,5	1,5	1,5	1,5	TUTELA CAR GI/E
Bac liquide lave-vitres, lave-lunette: avec lave-phares:	litres litres	5,5 5,5	5,5 5,5	5,5 5,5	5,5 5,5	Mélange d'eau et liquide TUTELA PROFESSIONAL SC 35

(*) Sur toutes les versions on peut demander un réservoir ayant une capacité de 120 litres.
Sur les équipements "Temps libre" on peut demander un réservoir ayant une capacité de 60 litres.

- (▼) Avec Webasto: 11,15 litres
Réchauffeur sous le siège 600cc: 11,6 litres
Réchauffeur arrière 900cc: 11,9 litres
- (□) Pour versions 100 Multijet - 120 Multijet - 130 Multijet
- (■) Pour versions 160 Multijet

FLUIDES ET LUBRIFIANTS

PRODUITS UTILISABLES ET LEURS CARACTERISTIQUES

Emploi	Caractéristiques qualitatives des additifs et des lubrifiants pour un fonctionnement correct du véhicule	Additifs et lubrifiants d'origine	Intervalle de remplacement
Lubrifiants pour moteurs à gazole	Lubrifiants à base synthétique de degré SAE 5W- 40 qualification FIAT 9.55535- N2	SELENIA WR	Selon le Plan d'Entretien Programmé

En cas d'emploi de produits SAE 5W-40 non originaux, sont acceptés des lubrifiants ayant des performances minimum ACEA B4; dans ce cas, les performances optimales du moteur ne sont pas garanties.

L'emploi de produits ayant des caractéristiques inférieures par rapport à ACEA B4 pourrait provoquer des dommages au moteur non couverts par la garantie.

Pour des conditions climatiques particulièrement rigides, demander au Réseau Après-vente Fiat le produit approprié de la gamme **Selenia**.

Emploi	Caractéristiques qualitatives des additifs et des lubrifiants pour un fonctionnement correct du véhicule	Additifs et lubrifiants d'origine	Applications
Lubrifiants et graisses pour la transmission du mouvement	Lubrifiant synthétique de degré SAE 75W-80 Conforme aux spécifications API GL-4	TUTELA CAR EXPERYA	Boîte de vitesses et différentiel mécanique
	Lubrifiant synthétique de degré SAE 75W-85 Conforme aux spécifications API GL-4	TUTELA CAR MATRYX	Boîte de vitesses et différentiel mécanique
	Graisse de savon de lithium avec bisulfure de molybdène. Consistance NL.GI. 2	TUTELA STAR 500	Joints homocinétiques côté roue
	Graisse à base de savons de lithium. Consistance NL.GI. 0	TUTELA MRM ZERO	Joints homocinétiques côté différentiel
	Graisse synthétique à base de polyurée pour températures élevées. Consistance NL.GI. 2	TUTELA STAR 325	Joints homocinétiques côté différentiel
	Lubrifiant pour direction assistée et transmissions automatiques. Il est conforme aux spécifications ATF DEXRON III	TUTELA GI/E	Direction assistée hydraulique
Liquide pour freins	Fluide synthétique FMVSS n° 116 DOT 4, ISO 4925 SAE J1704, CUNA NC 956- 01	TUTELA TOP 4	Freins hydrauliques et commandes hydrauliques embrayage
Protecteur pour radiateurs	Protecteur à action antigel de couleur rouge pour circuits de refroidissement à base de glycol mono-éthylénique inhibé avec formule organique. Conforme aux spécifications CUNA NC 956-16, ASTM D 3306	PARAFU UP (*)	Circuits de refroidissement pourcentage d'utilisation: 50% eau 50% PARAFU UP (□)
Additif pour le gazole	Additif pour gazole à action protectrice pour moteurs Diesel	TUTELA DIESEL ART	A mélanger au gazole (25 cc pour 10 litre)
Liquide pour lave-glace/ lave-lunette	Mélange d'alcools eau et tensioactifs CUNA NC 956-II	TUTELA PROFESSIONAL SC 35	A employer pur ou dilué dans les systèmes essuie lave-glaces

(*) ATTENTION Ne pas faire l'appoint ni mélanger en utilisant d'autres liquides ayant des caractéristiques différentes que celles décrites.

(□) Pour des conditions climatiques particulièrement sévères, on conseille un mélange du 60% de PARAFU UP et du 40% d'eau déminéralisée.

PLANCHE DE BORD ET COMMANDES

SECURITE

CONDUITE

TEMONS ET SIGNALISATIONS

S'IL VOUS ARRIVE

ENTRETIEN DU VEHICULE

CARACTERISTIQUES TECHNIQUES

INDEX ALPHABETIQUE

CONSOMMATION DE CARBURANT

Les valeurs de consommation en carburant reportés dans le tableau suivant sont déterminées sur la base d'essais d'homologation requis par les Directives Européennes spécifiques.

Pour mesurer la consommation, on utilise les procédures suivantes:

- cycle urbain: il commence par un démarrage à froid, suivi d'une simulation de parcours urbain du véhicule;

- cycle extra-urbain: comprenant une simulation de parcours extra-urbain du véhicule, de fréquentes accélérations à tous régimes; la vitesse varie de 0 à 120 km/h;
- consommation mixte: elle est déterminée par pondération d'environ 37% du cycle urbain et d'environ 63% de celle du cycle extra-urbain.

ATTENTION Le type de parcours, les différentes situations de la circulation, les conditions atmosphériques, le style de conduite, l'état du véhicule en général, le niveau de finition/équipement/accessoires, l'utilisation du climatiseur, de la charge du véhicule, la présence d'une galerie de toit et d'autres situations pénalisant la pénétration aérodynamique ou la résistance à l'avancement produisent des consommations en carburant différentes de celles mesurées.

Versions COMBI – consommations conformément à la Directive 1999/100/CE (litres/100km)

	Capacité	Consommations		
		Urbain	Extra-urbain	Combiné
100 Multijet	Light (Empattement Court) (*)	8,2	6,8	7,3
	Light (Empattement Moyen) (*)	8,5	7,0	7,6
120 Multijet	Light (Passo Corto) (*)	8,3	6,5	7,2
	Light (Empattement Moyen) (*)	8,8	6,8	7,5
	Heavy (●)	8,9	6,7	7,5
160 Multijet	Light (Empattement Court) (*)	9,4	6,9	7,8
	Light (Empattement Moyen) (*)	9,9	7,2	8,2
	Heavy (●)	10,2	7,6	8,6

(*) Démarrage en 2^{ème}

(●) Avec des rapports de transmission spécifiques et pneumatiques

Versions PANORAMA - consommations conformément à la Directive 1999/100/CE (litres/100km)

	Capacité	Consommations		
		Urbain	Extra-urbain	Combiné
100 Multijet	Light (tous types) (*)	8,9	7,3	7,9
120 Multijet	Light (tous types) (*)	9,3	6,9	7,8
160 Multijet	Light (tous types) (*)	10,2	7,5	8,6

(*) Démarrage en 2^{ème}

EMISSIONS DE CO₂

Les valeurs d'émission de CO₂, indiquées dans le tableau ci-dessous se réfèrent à la consommation combinée.

Versions COMBI - émissions de CO₂ conformément à la directive 1999/100/CE (g/km)

	Capacité	Emissions
	100 Multijet	Light (Empattement Court) (*)
Light (Empattement Moyen) (*)		200
120 Multijet	Light (Empattement Court) (*)	190
	Light (Empattement Moyen) (*)	199
	Heavy (●)	199
160 Multijet	Light (Empattement Court) (*)	207
	Light (Empattement Moyen) (*)	216
	Heavy (●)	226

(*) Démarrage en 2^{ème}

(●) Avec des rapports de transmission spécifiques et pneumatiques

Versions PANORAMA – émissions de CO₂ conformément à la directive 1999/100/CE (g/km)

	Capacité	Emissions
	100 Multijet	Light (tous types) (*)
120 Multijet	Light (tous types) (*)	206
160 Multijet	Light (tous types) (*)	226

(*) Démarrage en 2^{ème}

PLANCHE DE
BORD ET
COMMANDES

SECURITE

CONDUITE

TEMONS ET
SIGNALISATIONS

S'IL VOUS
ARRIVE

ENTRETIEN
DU VEHICULE

CARACTERISTIQUES
TECHNIQUES

INDEX
ALPHABETIQUE



EC - DECLARATION OF CONFORMITY

We,

Magneti Marelli Sistemi Elettronici S.p.A.
Viale A. Borletti 61/63, 20011 Corbetta, Italy

declare **under our sole responsibility that the product:**

Product Name: **NBCI250L4**

Product Description: **Infotainment system for OEM application**

is in conformity with the essential requirements of the R&TTE Directive 1999/5/EC.

The product has been tested against the following standards and specifications:

EMC (art. 3.1b): 95/54/CE directive

Safety (art. 3.1a): 95/56/CE directive

Radio Spectrum (art. 3.2): EN 300 330

The product is marked with CE marking and Notified Body number according to the Directive 1999/5/EC.

CE 0678

Place, Date of Issue

Corbetta, February 2006

Giuseppe Bergamaschi
Director of Quality Department

EMCC DR. RAŠEK

Kennnummer / Identification Number 0678

anerkannt als Benannte Stelle der Bundesrepublik Deutschland unter der Richtlinie 1999/5/EG, vertreten durch die recognised as Notified Body for the Federal Republic of Germany under Directive 1999/5/EC, represented by



Regulierungsbehörde für
Telekommunikation und Post

EG KONFORMITÄTSBESCHEINIGUNG EC CERTIFICATE OF CONFORMITY

Registriernummer:
Registration No.:

G101453R

Anzahl der Anlagen: 1
No. of Annexes:

Bescheinigungsinhaber:
Certificate Holder:

IXFIN MAGNETI MARELLI S.p.A.
Viale A. Borletti, 61/63
20011 Corbetta (MI), Italy

Produktbezeichnung:
Product Designation:

TRF 192.02, TRF 350.02, TRF 843.02

Produktbeschreibung:
Product Description:

Funkanlage geringer Leistung
Low Power Device

Produkthersteller:
Product Manufacturer:

IXFIN MAGNETI MARELLI S.p.A.
Viale A. Borletti, 61/63
20011 Corbetta (MI), Italy

Prüfergebnis:

Mit den nach Anhang IV der Richtlinie 1999/5/EG vorgelegten Konstruktionsunterlagen ist ordnungsgemäß nachgewiesen worden, dass die Anforderungen der Richtlinie erfüllt sind. Das Produkt ist in Übereinstimmung mit den grundlegenden Anforderungen des Artikels 3 der Richtlinie 1999/5/EG. Eine Liste der Dokumente, die die Basis für die Bewertung bilden ist in der Anlage dieser Bescheinigung enthalten.

Examination Result:

With the technical construction file presented according to Annex IV of Directive 1999/5/EC it has been properly demonstrated that the requirements of the Directive have been met. The product is in conformity with the essential requirements of Article 3 of Directive 1999/5/EC. A list of documentation forming the basis for the examination is given in the Annex of this Certificate.

EMCCert DR. RAŠEK
- Zertifizierungsinstitut -

Boelwiese 5
91320 Ebermannstadt
Germany

Tel.: 09194-9331 Fax: -796484

Ort, Ausstellungsdatum:

Place, Date of Issue

Eldo de F.
Unterschiedet von / Signed by Eldo de Bühr
Benannte Stelle / Notified Body



EMCCert DR. RAŠEK • Boelwiese 5, 91320 Ebermannstadt, Germany • Tel.: +49-9194-9331 • Fax: +49-9194-7964-84
Mail: emc_cert@emcc.de • URL: <http://www.emcc.de>

INDEX
ALPHABETIQUE

CARACTERISTIQUES
TECHNIQUES

ENTRETIEN
DU VEHICULE

S'IL VOUS
ARRIVE

TEMONS ET
SIGNALEMENTS

CONDUITE

SECURITE

PLANCHE DE
BORD ET
COMMANDES

Anlage 1 zur EG Konformitätsbescheinigung
Nr. G101453R vom 2003-10-06
Seite 1 von 1

Annex 1 of EC Certificate of Conformity
No. G101453R of 2003-10-06
Page 1 of 1

Konstruktionsunterlagen Technical construction file

Als wesentliche Teile der gemäß Anhang IV der Richtlinie 1999/5/EG vorgelegten Konstruktionsunterlagen zum Nachweis der Übereinstimmung mit den grundlegenden Anforderungen gelten:

Relevant parts of the technical construction file presented according to Annex IV of Directive 1999/5/EC for demonstration of compliance with the essential requirements are:

1. Prüfbericht(e): R20471 Edition 2 vom: 2002-07-11
Test report(s): E20471 Edition 2 dated: 2002-07-11

2. Technische Dokumentation:

- Technical documentation:
- Schematic diagram
 - Parts List
 - PCB layout

3. Konformitätserklärung
Declaration of Conformity vom: 2003-05-10
dated:

Declaration of Conformity

I hereby declare that the product

TRF 843 (remote control)

(Name of product, type or model, batch or serial number)

satisfies all the technical regulations applicable to the product within the scope of Council Directives 73/23/EEC, 89/336/EEC and 99/5/EC;

ETSI EN 300 220-3 V1.1.1.: september 2000

ETSI EN 301 489-3: august 2000

EN 60950

(Title(s) of regulations, standards, etc.)

All essential radio test suites have been carried out.

NOTIFIED BODY: EMCert Dr. Rasek

- **Address:**

Boelwiese 5

91320 Ebermannstadt

Germany

Identification Number: 0678

MANUFACTURER or AUTHORISED REPRESENTATIVE:

- **Address:**

I&FIN MAGNETI MARELLI S.p.A.

Viale A. Borletti, 61/63

20011 Corbetta (MI)

ITALY

This declaration is issued under the sole responsibility of the manufacturer and, if applicable, his authorised representative.

- **Point of contact:**

Ing. G. Bergamaschi Tel. +39.02.97221 Fax +39.02.97227740

(Name, telephone and fax number)

Corbetta 10.05.2003

(Place, date of issue)

(Signature) 

I&FIN MAGNETI MARELLI

Viale A. Borletti, 61/63

20011 Corbetta (MI)

ITALY

(Name and title in block letters)

Declaration of conformity TRF843.doc

Page 1 of 1

INDEX
ALPHABETIQUE

CARACTERISTIQUES
TECHNIQUES

ENTRETIEN
DU VEHICULE

S'IL VOUS
ARRIVE

TEMOINS ET
SIGNALISATIONS

CONDUITE

SECURITE

PLANCHE DE
BORD ET
COMMANDES

INDEX ALPHABETIQUE

ABS	102	Assiette roues	219	Capteurs de stationnement	107
Abattant sur banquette	40-89	Autoradio	108	Caractéristiques techniques	211
Accessoires achetés par l'utilisateur	109	B alais essuie-glace.....	207	Carburant	
Accoudoir avant	38	Batterie		– interrupteur blocage carburant..	84
Additifs et lubrifiants	262	– contrôle de l'état de charge	202	– jauge	18
Affichage digital	20	– démarrage par batterie		Carrosserie	
Affichage multifonction	26	– d'appoint.....	158	– codes versions	212
Air bag frontaux	123	– recharge de la batterie	185	– entretien	208
Air bag latéraux	125	– remplacement	203	Ceintures de sécurité	114
Ailettes pare-soleil	88	Boîtes à gants	85	– avertissements généraux	117
Alarme électronique	13	Boîte de vitesses		– emploi	114
A l'arrêt	136	– utilisation de la boîte de		– entretien	119
Allume-cigares	87	vitesses manuelle	137	– limiteurs de charge	116
Ampoule (remplacement d'une)		Bouchon du réservoir carburant.....	111	– prétensionneurs.....	116
– indications générales	168	Boutons de commande	82	Cendrier	87
– types d'ampoules	168	Brake Assist (assistance des		Chaînes à neige	143
– remplacement ampoule latérale ...	175	freinages d'urgence)	103	Châssis (marquage)	213
Appels de phares	75	Bureau/pupitre	88	Chauffage et ventilation	47
Appui-tête		C apot moteur	98	Chronotachygraphe	91
– avant	40	Capteur de pluie	78	Clé avec télécommande.....	8
ASR.....	105	Capteur phares automatiques		Clé mécanique	11
– activation/désactivation	105	(capteur crépusculaire)	76	Climatiseur automatique	55
				Climatiseur manuel	51

Climatiseur supplémentaire arrière.....	73	– démarrage de secours	158	Essuie-glace	
Cloison arrière	86	– démarrage par batterie d'appoint.....	158	– balais	207
Code Card	8	– démarrage par manœuvres à inertie	159	– commande	77
Compartment moteur		– dispositif de démarrage	15	– gicleurs.....	207
– lavage	209	– pour couper le moteur	135	Estrade mobile.....	95
Compartment porte-objets	86	– procédure pour versions à gazole.....	134	F eu antibrouillard	
Compartment porte-verres	87	Diffuseurs air habitacle.....	47	– bouton de commande	83
Compartment réfrigéré.....	85	Dimensions	223	– remplacement ampoule	172
Compartment sous le siège avant côté passager	86	Dispositif de démarrage	15	Feu de plaque	175
Compte-tours	17	Données pour l'identification	212	Feu de recul	173
Conduite	133	E metteurs radio et téléphones portables	110	Feux antibrouillard	
Conseils pour le chargement.....	137	Emissions de CO ₂	265	– bouton de commande	83
Consommation de carburant	138	Entretien du véhicule	189	– remplacement ampoule.....	172
Consommations		– contrôles périodiques	195	Feux antibrouillard arrière	
– carburant	264	– entretien programmé.....	190	– bouton de commande.....	83
– huile moteur	198	– Plan d'Entretien Programmé	191-193	– remplacement ampoule.....	173-174
Cruise Control (régulateur de vitesse constante)	79	– Utilisation sévère du véhicule	195	Feux de croisement	
D ead lock (dispositif)		EOBD (système)	106	– commande.....	74
– activation/désactivation	94	Equipements intérieurs	85	– remplacement ampoule.....	171
Démarrage du moteur.....	134	ESP (système)	103	Feux de position	
– chauffage du moteur immédiatement après le démarrage.....	135			– commande	74
				– remplacement ampoule arrière..	173
				– remplacement ampoule avant.....	170
				Feux de route	
				– commande.....	75

– appels de phares	75
– remplacement ampoule.....	171
Feux de détresse	82
Feux extérieurs	74
Feux troisième stop	175
Fiat CODE (Le système)	6
Filtre à air	201
Filtre antipollen	202
Fix & Go (dispositif)	163
Follow me home (dispositif).....	76
Fonctionnement aux basses températures	110
Freins	
– caractéristiques.....	218
– niveau du liquide	200
Frein à main.....	136
Fusibles (remplacement)	176

H abitacle	209
Huile moteur	
Homologations ministérielles télécommande radiofréquence	266
Huile moteur	
– caractéristiques techniques	262
– consommation	198
– vérification du niveau	198

I ndicateur liquide refroidissement moteur	18
Indicateur niveau huile moteur	19

Indicateurs de direction	
– commande	75
– remplacement ampoule avant.....	170
– remplacement ampoule arrière .	173
– remplacement ampoule latérale	172
Instruments de bord	17
Interrupteur blocage carburant.....	84
Isofix	124

J antes roues	
– lecture correcte de la jante.....	220
Jauge de carburant.....	18

L avage intelligent	77
Lave-phares	
– commande	78
Lave-vitres	
– commande	77
– niveau du liquide	200

Lève-glaces électriques	
– commandes.....	97
Limiteurs de charge	116
Lumières plafonnier arrière	
– commande.....	82
– remplacement ampoules.....	176

Lumières plafonnier avant	
– commande.....	81
– remplacement ampoules.....	176

M oteur	
– codes d'identification	214
– données caractéristiques	216
– marquage	213

N ettoyage des vitres	77
------------------------------------	----

Niveaux	
– Niveau liquide circuit de refroidissement moteur	199
– Niveau liquide direction assistée.....	201
– Niveau liquide freins	200
– Niveau liquide lave-glace/ lave-lunette/lave-phares	200
– Niveau huile moteur	198

Non utilisation prolongée du véhicule.....	144
---	-----

P anier sous le siège.....	41
Peinture	208
Performances	229
Phares	101
– correcteur assiette des phares...	101
– orientation du faisceau lumineux.....	101

Plafonniers	
– arrière.....	82
– avant	81

Planche de bord	5	Réglage volant.....	44	Système Fiat CODE	6
Planche de bord et commandes	4	Régulateur de vitesse constante (Cruise Control)	79	Système S.B.R.	115
Plaques		Remplacement roue	159	T élécommande radiofréquence	
– données d'identification	212	Rue		– Homologations ministérielles	266
– peinture carrosserie	213	– remplacement	159	Telecamera visibilité arrière	89
Pneus		Rétroviseurs.....	45	Témoins et signalisations	145
– en dotation	221	– électriques	46	Tractage de remorques	
– à neige	143	– extérieurs	45	– installation dispositif d'attelage ...	140
– lecture correcte du pneu.....	219	– intérieur	45	Tractage du véhicule	186
– remplacement	159	S auvegarde de l'environnement	112	Transmission	217
Poids	230	Sécurité	113	U tilisation de la boîte de vitesses manuelle.....	136
Porte arrière à deux battants	96	Sièges		V entilation	47
Porte-bagages/porte-skis.....	100	– réglage	37	Vérification des niveaux	196
Porte latérale coulissante.....	95	– nettoyage	210	Verrouillage de la direction	15
Portes	92	Sièges enfants		Vitesses maximales	229
Pression des pneus	222	(aptitude pour l'utilisation)	122	Vitre latérale coulissante.....	95
Prétensionneurs	116	S'il vous arrive	157	Vitres (nettoyage)	209
Prise de courant.....	88	Soulèvement du véhicule	186	Volant (réglage).....	44
Pupitre.....	88	Suspensions	218	Volet carburant	111
R adiateur supplémentaire arrière... ..	72	Système de chauffage	47		
Ravitaillement	111	Symboles	6		
Ravitaillement du véhicule	110	Système ABS	102		
Réchauffeur supplémentaire	55	Système ASR	105		
Réchauffeur supplémentaire autonome.....	66	Système EOBD	106		
Réglage sièges	37	Système ESP	103		

DISPOSITIONS POUR TRAITEMENT DU VÉHICULE EN FIN DE CYCLE

Depuis des années, Fiat est engagée dans la protection et le respect de l'environnement par le biais de l'amélioration continue des processus de production et la réalisation de produits de plus en plus "éco-compatibles". Afin d'assurer à ses clients le meilleur service possible, dans le respect des normes environnementales et dans le cadre des obligations dérivant de la Directive européenne 2000/53/EC sur les véhicules en fin de vie, Fiat offre la possibilité à ses clients de remettre leur propre véhicule* en fin de cycle sans coûts supplémentaires.

La Directive européenne prévoit en effet que la remise du véhicule se fasse sans que le dernier détenteur ou propriétaire du véhicule n'ait de frais à payer à cause de sa valeur de marché nulle ou négative. En particulier, dans la quasi-totalité des Pays de l'Union européenne, jusqu'au 1er janvier 2007, le retrait à coût zéro ne se fait que pour les véhicules immatriculés à partir du 1er juillet 2002, tandis qu'à partir de 2007, le retrait à coût zéro se fera, indépendamment de l'année d'immatriculation, à condition que le véhicule contienne ses composants essentiels (en particulier moteur et carrosserie) et soit dénué de déchets ajoutés.

Pour remettre votre véhicule en fin de cycle sans frais supplémentaires, vous pouvez vous adresser soit à nos concessionnaires, soit à l'un des centres de collecte et de démolition agréés par Fiat. Ces centres ont été minutieusement sélectionnés afin de garantir un service respectant des normes de qualité standard pour la collecte, le traitement et le recyclage des véhicules mis au rebut, dans le respect de l'Environnement.

Pour toute information sur les centres de démolition et de collecte, consultez le réseau des concessionnaires Fiat et Fiat Véhicules Commerciaux ou appelez le numéro vert 00800 3428 0000. Vous pouvez également consulter le site internet Fiat.

* Véhicule pour le transport de passagers doté au maximum de neuf places, pour un poids total autorisé de 3,5 t.

SELENIA®

Est dans le cœur de votre moteur.



A votre mécanicien, demandez **SELENIA®**

Votre voiture a choisit Selenia

*Le moteur de votre auto est né avec **Selenia**, la gamme des huiles moteurs qui répond aux exigences des plus récentes spécifications internationales. Des tests spécifiques et des caractéristiques techniques de hauts niveaux font de **Selenia** le lubrifiant développé pour rendre les prestations de votre moteur **sures et gagnantes**.*

La qualité Selenia s'articule autour d'une gamme de produits technologiquement avancés:

SELENIA PERFORMER MULTIPOWER

Lubrifiant idéal pour la protection des moteurs essence de la nouvelle génération, même dans des conditions d'utilisation climatiques extrêmes. Garantit une réduction de la consommation de carburant (Energy Conserving) et est idéal pour motorisations alternatives également.

SELENIA K

Est le lubrifiant synthétique, à la technologie innovante, qui assure aux moteurs à essence de meilleurs démarrages à froid et la protection maximale également dans des conditions d'utilisation « en ville ». Grâce à son grade viscosimétrique 5W-40 et à sa formulation spéciale, il donne une réponse plus efficace aux limites d'émissions demandées par les nouvelles réglementations européennes et respecte les spécifications internationales les plus importantes.

SELENIA WR

Huile spécifique pour moteurs diesel, common rail et Multijet. Idéale pour favoriser les démarrages à froid, garantissant: la protection maximum contre l'usure, le parfait fonctionnement des poussoirs hydrauliques, une réduction des consommations et une parfaite stabilité à hautes températures.

SELENIA DIGITECH

Lubrifiant entièrement synthétique pour moteurs essence et diesel. La technologie avancée au service du moteur pour garantir protection maximum, réduction de la consommation et fiabilité même dans les conditions climatiques extrêmes.

La gamme Selenia comprend notamment la Selenia StAR, la Selenia Racing, la Selenia 20K Alfa Romeo, la Selenia TD et la Selenia Performer 5W-40. Pour d'autres informations sur les produits Selenia, consultez le site www.fl-selenia.com.

PRESSI0N DE GONFLAGE A FROID (bar)

Neus en dotation	Emploi	AV	AR
215/70 R15	3000 PTT(*) Light avec pneus base, sauf PANORAMA	4,0 ± 0,05	4,0 ± 0,05
	3300 PTT(*) Light / 3500 PTT(*) Light avec pneus base	4,1 ± 0,05	4,5 ± 0,05
215/70 R15	PANORAMA avec pneus base	4,1 ± 0,05	4,5 ± 0,05
225/70 R15	3000 PTT(*) Light avec pneus majorés, sauf PANORAMA	4,0 ± 0,05	4,0 ± 0,05
	3300 PTT(*) Light / 3500 PTT(*) Light avec pneus majorés	4,1 ± 0,05	4,5 ± 0,05
225/70 R15 C	Pneus hiver M+S classe C sur véhicule Camping	4,3 ± 0,05	4,75 ± 0,05
225/70 R15	PANORAMA avec pneus majorés	4,1 ± 0,05	4,5 ± 0,05
215/70 R15 CP	Gamme Light avec pneus Camping	5,0 ± 0,05	5,5 ± 0,05
215/75 R16	Gamme Heavy avec pneus base	4,5 ± 0,05	5,0 ± 0,05
225/75 R16	Gamma Heavy avec pneus majorés	4,5 ± 0,05	5,0 ± 0,05
225/75 R16 C	Pneus hiver M+S classe C sur véhicule Camping	5,2 ± 0,05	5,2 ± 0,05
225/75 R16 CP	Gamme Heavy avec pneus Camping	5,5 ± 0,05	5,5 ± 0,05

(*) PTT: Poids total à terre

Lorsque le pneu est chaud la valeur de la pression doit être +0,3 bar par rapport à la valeur indiquée. Contrôler de toute façon la valeur correcte du pneu froid. Avec les pneus à neige la valeur de la pression doit être +0,2 bar par rapport à la valeur indiquée pour les pneus en dotation.

VIDANGE HUILE MOTEUR

	100 Multijet	120 Multijet	130 Multijet	160 Multijet
	Litres	Litres	Litres	Litres
Carter moteur et filtre	6,38	6,5	6,5	7,0

RAVITAILLEMENT EN CARBURANT (litres)

	100 Multijet - 120 Multijet - 130 Multijet - 160 Multijet
Capacité réservoir	90 (*)
Réserve	10 / 12

Ravitainer les véhicules dotés de moteur à gazole uniquement avec du gazole pour traction automobile (Spécification EN590).

(*) Sur toutes les versions, on peut demander un réservoir ayant une capacité de 120 litres.

Sur les équipements "Temps libre" on peut demander un réservoir ayant une capacité de 60 litres.



Les données de cette brochure sont fournies à titre indicatif.
Fiat pourra, à n'importe quel moment, appliquer aux modèles décrits dans la présente notice toute modification estimée nécessaire pour des raisons techniques ou commerciales.
Pour toute information, nous prions le Client de bien vouloir s'adresser au Concessionnaire ou Siège Fiat le plus proche.
Impression sur papier écologique sans chlore.